

Міністерство освіти і науки України  
Департамент освіти і науки  
Дніпропетровської обласної державної адміністрації  
Державний вищий навчальний заклад  
«Придніпровська державна академія будівництва та архітектури»



# **ОСВІТА В УМОВАХ ВІЙНИ: РЕАЛІЇ, ВИКЛИКИ ТА ШЛЯХИ ПОДОЛАННЯ**

**МАТЕРІАЛИ**  
**II Форуму академічної спільноти**

20 – 24 червня 2022 року

ДНІПРО  
2022

УДК 378.4(477)"364"  
ISBN 978-966-323-235-5

*Рекомендовано до друку на Вченій раді  
Державного вищого навчального закладу  
«Придніпровська державна академія будівництва та архітектури»  
(Протокол № 1 від 26.08.2022)*

**РЕДАКЦІЙНА КОЛЕГІЯ**

**Савицький М. В.** – д. тех. н., професор, ректор ДВНЗ «Придніпровська державна академія будівництва та архітектури» (голова редакційної колегії); **Євсєєва Г. П.** – докторка наук з державного управління, професорка, проректорка з навчально-виховної роботи ДВНЗ «Придніпровська державна академія будівництва та архітектури» (заступниця голови); **Мамчич І. П.** – к. філол. н., доцентка, завідувачка кафедри підготовки іноземних громадян; **Нажа П. М.** – к. тех. н., доцент, завідувач Навчально-наукового центру освітньої діяльності; **Тівєриадська Л. В.** – методист навчально-методичного відділу.

**Освіта в умовах війни: реалії, виклики та шляхи подолання:** матеріали II Форуму академічної спільноти (20–24 червня 2022 року, м. Дніпро; Державний вищий навчальний заклад «Придніпровська державна академія будівництва та архітектури») / Упоряд. М. В. Савицький, І. П. Мамчич. Дніпро: ДВНЗ «ПДАБА», 2022. 152 с.

**ISBN 978-966-323-235-5**

У збірнику подано матеріали II Форуму академічної спільноти «Освіта в умовах війни: реалії, виклики та шляхи подолання», метою проведення якого стало об'єктивне відображення стану й динаміки якості надання освітніх послуг, ефективності управління, якості підготовки здобувачів вищої освіти в умовах війни.

Матеріали Форуму зацікавлять наукових, науково-педагогічних працівників вітчизняних і закордонних закладів вищої освіти, аспірантів і докторантів, здобувачів освіти, а також інших представників соціальної сфери, яких турбують перспективи української освіти.

**УДК 378.4(477)"364"**

***Редакційна колегія не завжди поділяє позицію авторів***

© Колектив авторів, 2022  
© Державний вищий навчальний заклад  
«Придніпровська державна академія  
будівництва та архітектури», 2022

## ЗМІСТ

<b>Савицький М. В.</b> ВИЩА ОСВІТА В УМОВАХ ВІЙНИ: НАПРАЦЮВУЄМО СПІЛЬНІ РІШЕННЯ.....	7
<b>Секція 1. ВИКЛИКИ І РЕАЛІЇ ОРГАНІЗАЦІЇ ОСВІТНЬОГО ПРОЦЕСУ В УМОВАХ ВІЙНИ.....</b>	10
<b>Євсєєва Г. П., Нажа П. М., Федіна В. Г.</b> ЦИФРОВІЗАЦІЯ ТА ІНФОРМАЦІЙНІ ТЕХНОЛОГІЇ – ЗАПОРУКА УСПІШНОГО ОСВІТНЬОГО ПРОЦЕСУ В ПРИДНІПРОВСЬКІЙ ДЕРЖАВНІЙ АКАДЕМІЇ БУДІВНИЦТВА ТА АРХІТЕКТУРИ В УМОВАХ ВОЄННОГО СТАНУ: ЗДОБУТКИ І ПЕРСПЕКТИВИ .....	10
<b>Волощенко Є. І.</b> НОВІ ВИКЛИКИ ТА МОЖЛИВОСТІ ДЛЯ НАВЧАЛЬНО-НАУКОВОЇ ДІЯЛЬНОСТІ В УМОВАХ ВІЙНИ В УКРАЇНІ.....	15
<b>Дригола К. В., Глущенко А. В.</b> МЕТОД КЕЙС-СТАДІ ЯК СУЧАСНА МЕТОДИКА ВИКЛАДАННЯ, ЩО СПРИЯЄ ПОКРАЩЕННЮ МОРАЛЬНО-ПСИХОЛОГІЧНОГО СТАНУ ЗДОБУВАЧІВ ОСВІТИ В ПЕРІОД ВІЙНИ.....	17
<b>Єгоров Є. А.</b> ФУНКЦІОНУВАННЯ ВИЩОЇ ОСВІТИ В УМОВАХ ВОЄННОГО СТАНУ ...	20
<b>Кирпале А. В.</b> МЕХАНІЗМИ ПУБЛІЧНОГО УПРАВЛІННЯ СИСТЕМОЮ ОСВІТИ ПІД ЧАС ВОЄННОГО СТАНУ .....	22
<b>Конопляник О. Ю., Мислицька А. О.</b> ОСОБЛИВОСТІ ВИКОНАННЯ І ЗАХИСТУ МАГІСТЕРСЬКИХ КВАЛІФІКАЦІЙНИХ РОБІТ В УМОВАХ ВОЄННОГО СТАНУ.....	27
<b>Левун Н. В.</b> МОВНА ПІДГОТОВКА МАЙБУТНІХ УЧИТЕЛІВ ПОЧАТКОВОЇ ШКОЛИ В РЕАЛІЯХ СЬОГОДЕННЯ.....	32
<b>Нажа П. М., Лисенко Г. І., Волкова С. П.</b> ОРГАНІЗАЦІЯ РОБОТИ ВІДДІЛУ АКРЕДИТАЦІЇ ТА ЛІЦЕНЗУВАННЯ ПРИДНІПРОВСЬКОЇ ДЕРЖАВНОЇ АКАДЕМІЇ БУДІВНИЦТВА ТА АРХІТЕКТУРИ В ПЕРІОД ВОЄННОГО СТАНУ .....	36
<b>Назаренко О. В.</b> ОРГАНІЗАЦІЯ НАВЧАЛЬНОГО ПРОЦЕСУ В УМОВАХ ВОЄННОГО ЧАСУ .....	39
<b>Нікіфорова Т. Д., Капшук О. А., Нечепуренко Д. С.</b> НАВЧАЛЬНА ТА ОРГАНІЗАЦІЙНА РОБОТА ДЕКАНАТУ В УМОВАХ ВОЄННОГО СТАНУ.....	41
<b>Поповський А. М.</b> СВІТОГЛЯДНІ РЕАЛІЇ В ОСВІТНЬОМУ ПРОЦЕСІ В УМОВАХ ВІЙНИ .....	44

<b>Сулова Н. М.</b> ВИКЛИКИ І РЕАЛІЇ ОРГАНІЗАЦІЇ ОСВІТНЬОГО ПРОЦЕСУ В УМОВАХ ВІЙНИ .....	<b>48</b>
<b>Третьяков О. В., Дашковська О. В.</b> НАСЛІДКИ ВАЖКИХ ПОМИЛОК МІНІСТЕРСТВА ОСВІТИ І НАУКИ УКРАЇНИ, ЩО ПРОЯВИЛИСЯ ПІД ЧАС ВІЙНИ .....	<b>51</b>
<b>Секція II. ДИСТАНЦІЙНА ОСВІТА:</b>	
<b>ПОШУК ЕФЕКТИВНИХ ШЛЯХІВ НАВЧАННЯ .....</b>	<b>56</b>
<b>Андрушенко В. В., Андрушенко О. М., Смірнов С. М.</b> ДИСТАНЦІЙНЕ НАВЧАННЯ – РЕЗУЛЬТАТ РОЗВИТКУ ІНФОРМАЦІЙНОЇ ТЕХНОЛОГІЇ.....	<b>56</b>
<b>Зайцева В. В., Вирвихвост М. О.</b> ДИСТАНЦІЙНО-ОЧНА ФОРМА НАВЧАННЯ ЯК СКЛАДОВА СУЧАСНОГО ОСВІТНЬОГО ПРОЦЕСУ .....	<b>59</b>
<b>Пономарьова О. А.</b> ПРОБЛЕМИ ВИКЛАДАННЯ ОНЛАЙН ПІД ЧАС ВІЙНИ В КОНТЕКСТІ ІТ-ОСВІТИ.....	<b>62</b>
<b>Поповський А. М., Лукомська А. А.</b> ПРОБЛЕМИ ВИВЧЕННЯ УКРАЇНСЬКОЇ МОВИ МАЙБУТНІМИ ПОЛІЦЕЙСЬКИМИ В УМОВАХ ДИСТАНЦІЙНОГО НАВЧАННЯ .....	<b>66</b>
<b>Стадник Н. В.</b> РЕАЛІЇ ДИСТАНЦІЙНОГО НАВЧАННЯ ІНОЗЕМНИХ СТУДЕНТІВ У СУЧАСНИХ УМОВАХ .....	<b>69</b>
<b>Ужеловський А. В.</b> ЗАСТОСУВАННЯ СУЧАСНИХ ТЕХНОЛОГІЙ ПІД ЧАС ВИКЛАДАННЯ У ВИЩІЙ ШКОЛІ В УМОВАХ ВОЄННОГО СТАНУ В УКРАЇНІ.....	<b>71</b>
<b>Уфімцева О. Ю., Шапа Н. М.</b> ПЕРЕВАГИ ТА НЕДОЛІКИ ДИСТАНЦІЙНОГО НАВЧАННЯ В СУЧАСНИХ УМОВАХ .....	<b>73</b>
<b>Харлан О. В., Суворова Т. О.</b> ДОСВІД ЕКЗАМЕНАЦІЙНИХ КОМІСІЙ У ПРОВЕДЕННІ ЗАХИСТІВ ДИПЛОМНИХ ПРОЄКТІВ НА АРХІТЕКТУРНОМУ ФАКУЛЬТЕТІ .....	<b>78</b>
<b>Ярова Т. П., Серeda С. Ю.</b> ДОСВІД ВИКЛАДАННЯ ДИСЦИПЛІНИ «НАРИСНА ГЕОМЕТРІЯ» ДЛЯ СТУДЕНТІВ АРХІТЕКТУРНОГО ФАКУЛЬТЕТУ В УМОВАХ ДИСТАНЦІЙНОГО НАВЧАННЯ .....	<b>83</b>

Секція III. <b>ПСИХОЛОГО-ПЕДАГОГІЧНІ АСПЕКТИ ВИКЛАДАННЯ: ДОСВІД І ЗДОБУТКИ</b> .....	87
<b>Дятлова Н. В., Ползкіова Г. В.</b> ЩО ТАКЕ АСЕРТИВНІСТЬ ТА АСЕРТИВНА ПОВЕДІНКА В РОБОТІ ПІД ЧАС ВІЙНИ .....	87
<b>Складановська М. Г.</b> ПСИХОЛОГІЧНІ ПРОБЛЕМИ СТУДЕНТА І ВИКЛАДАЧА В УМОВАХ ВОЄННОГО СТАНУ .....	90
<b>Сковронська І. Ю.</b> МОВНО-КОНЦЕПТУАЛЬНА СХЕМА «ПРАВО – СПРАВЕДЛИВІСТЬ» У ЧАС ВІЙНИ .....	93
<b>Чабан В. П., Давидов І. І., Ковтун-Горбачова Т. А.</b> НЕОБХІДНІСТЬ ВИКЛАДАННЯ ДИСЦИПЛІНИ «РЕМОНТ, ВІДНОВЛЕННЯ ТА ПІДСИЛЕННЯ БУДІВЕЛЬНИХ КОНСТРУКЦІЙ» В УМОВАХ ВІЙНИ .....	96
<b>Яковишина Т. Ф., Ткач Н. О.</b> ЗАЛУЧЕННЯ АКТУАЛЬНИХ ПРОБЛЕМ ЕКОЛОГІЧНОЇ БЕЗПЕКИ УКРАЇНИ В УМОВАХ ВОЄННОГО СТАНУ ДО ТЕМАТИКИ ПРОФІЛЬНИХ ДИСЦИПЛІН СПЕЦІАЛЬНОСТІ 101 «ЕКОЛОГІЯ» .....	99
Секція IV. <b>ТЕОРІЯ І ПРАКТИКА НАУКОВО-ПЕДАГОГІЧНИХ ПІДХОДІВ В ОСВІТІ</b> .....	102
<b>Бабенко В. А.</b> ВПЛИВ ВИХОВНОЇ РОБОТИ НА СУСПІЛЬНУ СВІДОМІСТЬ СТУДЕНТСЬКОЇ МОЛОДІ В УМОВАХ ВІЙНИ .....	102
<b>Баранник О. Ю., Ткач О. В.</b> ЦИКЛ НАУКОВО-ПОПУЛЯРНИХ ЛЕКЦІЙ ЯК ВАГОМИЙ ЧИННИК ІНФОРМАЦІЙНОЇ БЕЗПЕКИ КРАЇНИ В УМОВАХ ВІЙНИ (ДОСВІД ПРОВЕДЕННЯ В ПРИДНІПРОВСЬКІЙ ДЕРЖАВНІЙ АКАДЕМІЇ БУДІВНИЦТВА ТА АРХІТЕКТУРИ) .....	107
<b>Богуславська Л. Г., Протасова А. М.</b> ОСОБЛИВОСТІ ОРГАНІЗАЦІЇ І ФУНКЦІОНУВАННЯ НАУКОВО-ПОПУЛЯРНОГО ОНЛАЙН-ПРОСТОРУ В УМОВАХ ВІЙНИ... ..	115
<b>Волкова С. П.</b> ГУМАНІЗАЦІЯ ТА ГУМАНІТАРИЗАЦІЯ ПІДГОТОВКИ СПЕЦІАЛІСТІВ У ВИЩІЙ ШКОЛІ ПІД ЧАС ВІЙНИ .....	118
<b>Галацька В. Л.</b> ФОРМУВАННЯ ФАХОВО-СИСТЕМНИХ КОМПЕТЕНТНОСТЕЙ СТУДЕНТА У ПРОЦЕСІ ВИКЛАДАННЯ ГУМАНІТАРНИХ ДИСЦИПЛІН .....	121
<b>Гдакович М. С., Черевко В.</b> МОВА ЯК ЗАСІБ ФОРМУВАННЯ НАЦІОНАЛЬНОЇ СВІДОМОСТІ .....	123

<b>Гуркіна Т. Ю.</b> ЗАСТОСУВАННЯ ПРОГРАМИ POWERPOINT ДЛЯ СТВОРЕННЯ НОВОЇ МЕТОДИКИ ВИКЛАДАННЯ УКРАЇНСЬКОЇ МОВИ СТУДЕНТАМ-ІНОЗЕМЦЯМ.....	<b>127</b>
<b>Мамчич І. П.</b> ТЕСТОВІ ЗАВДАННЯ: ВИКЛИКИ ПІД ЧАС СТВОРЕННЯ.....	<b>131</b>
<b>Нечепуренко Д. С.</b> ВИХОВАННЯ МОЛОДІ В УМОВАХ ВІЙНИ: ДОСВІД БУДІВЕЛЬНОГО ФАКУЛЬТЕТУ .....	<b>134</b>
<b>Черчата А. О., Штепка А. П.</b> ЗАПРОВАДЖЕННЯ ІННОВАЦІЙНИХ РОЗРОБОК В ОСВІТНЮ ДІЯЛЬНІСТЬ .....	<b>138</b>
<b>Чумак Л. О., Рабіч О. В.</b> МЕТОДОЛОГІЧНІ АСПЕКТИ ФОРМУВАННЯ ЗАГАЛЬНИХ ТА ПРОФЕСІЙНИХ КОМПЕТЕНЦІЙ СТУДЕНТІВ В УМОВАХ ВОЄННОГО СТАНУ .....	<b>142</b>
<b>Шатов С. В., Голубченко О. І.</b> ВИПУСКОВА КВАЛІФІКАЦІЙНА РОБОТА – ПІДСУМОК НАВЧАННЯ МАГІСТРІВ .....	<b>145</b>
<b>Ярова Т. П., Швець І. А.</b> ОСОБЛИВОСТІ ВИХОВНОЇ РОБОТИ НА АРХІТЕКТУРНОМУ ФАКУЛЬТЕТІ .....	<b>149</b>

**Савицький Микола Васильович,**

*доктор технічних наук, професор, ректор Державного вищого навчального закладу «Придніпровська державна академія будівництва та архітектури»*  
м. Дніпро, Україна

## **ВИЩА ОСВІТА В УМОВАХ ВІЙНИ: НАПРАЦЬОВУЄМО СПІЛЬНІ РІШЕННЯ**

Другий рік поспіль Придніпровська державна академія будівництва та архітектури скликає освітян, щоб обговорити нагальні проблеми і успіхи освітнього процесу нашого вишу та освітянської спільноти загалом.

Головна мета цьогорічного II Форуму, крім підтримки колег, – обговорення та вивчення успішних прикладів освітньої та наукової діяльності під час війни.

Сьогодні українці воюють зі своїм споконвічним ворогом – московською ордою. З цими гопниками, з мародерами, які ніколи не ховають своїх загиблих, які гвалтують наших жінок і підлітків. Сьогодні ми ведемо війну, можливо, найжахливішу з часів Другої світової.

Збройна агресія РФ поставила нашу державу й суспільство перед екзистенційними викликами. Вона загострила проблеми й застарілі хвороби, з якими ми зіштовхнулися задовго до неї. Наразі мусимо дати відповіді на старі й нові питання, бо часу для виправлення помилок і пошуку нових стратегій залишається дедалі менше. Одне з найсуттєвіших завдань – доля нашої освіти та науки.

Зосередимося на аналогії, яку неможливо оминути. Усі ми пам'ятаємо часи сумнозвісної багатовекторності, коли вважалося, що на нас ніхто не нападе, тому великі збройні сили нам не потрібні – достатньо мати 5–6 тисяч військових у складі мобільних формувань. Знищення та деградація оборонного сектору тривали десятиріччями і призвели до втрати обороноздатності, за яку нам дорого доводиться платити нині. На щастя, тепер ми бачимо всенародну підтримку нашого війська. Жодних сумнівів щодо необхідності мати потужну армію в Україні наразі немає.

Чи не нагадує те, як колись ставилися до української армії, ставлення до освіти й науки сьогодні? Постійно чуємо про «сотні» непотрібних університетів, повсюдну корупцію, плагіат, низьку якість і взагалі відірваність науки й освіти від сучасного життя, бізнесу та реальної економіки. Висновки, які лунають серед активної частини суспільства й політиків, часто негативні, пропонується скорочення, приватизація, зменшення державного фінансування. В українському політикумі немає зацікавленості в підтримці наукового й освітнього секторів, немає навіть серйозного розуміння необхідності існування цієї галузі. Чи не прийде час, коли наука й університетська освіта стануть так само потрібні для буття нашої держави й суспільства, як тепер наша армія, але межу критичної складності буде вже пройдено, і нам доведеться відновлювати їх майже з нуля? Очевидно, що слід врахувати той негативний досвід, який уже маємо, – не можна ампутувати життєво важливу частину

складного суспільного організму без наслідків. Нація і держава, які не розвивають вищу освіту і науку, навіть заради економіки або через якісь інші причини, які здаються в той чи той час надзвичайно значущими, завжди програють і залишаються за межами розвинутих цивілізацій.

У світі сьогодні маємо величезний потяг до знань і освіти. Достатньо записатися на будь-який міжнародний онлайн-курс, як зустрінемо десятки й сотні слухачів з країн, що розвиваються. Часто серед них переважають молоді люди з Індії, Близького Сходу й Африки. Вони, їхні суспільства й уряди усвідомили, що потрібно наздогнати локомотив цивілізації, який швидко прямує в майбутнє.

Постає питання, а як справи з освітою і наукою в Україні? Що кажуть активісти й лідери думок про освіту в Україні? Що думає сама освітянська спільнота про поточні проблеми освітньої діяльності в умовах війни?

«Українська освіта поранена, але жива і бореться», – сказав Сергій Шкарлет під час виступу на Світовому освітньому форумі в Лондоні. Україні на ньому приділили особливу увагу.

Нам слід розробити і втілити свій «план Маршалла» для української науки та освіти, план розвитку і прогресу, а не спонтанного занепаду. Саме тому наша академія ініціювала II освітній Форум, щоб напрацювати солідарні рішення щодо дій в умовах війни, бо освітня галузь є однією з найголовніших гілок економіки як у мирний час, так і у воєнний.

Наразі ми хочемо проаналізувати та усвідомити свій корисний досвід, як не втратити якість освіти під впливом викликів, яких не було понад 80 років! Разом з тим, обговоривши та проаналізувавши роботу нашої академії за навчальний рік, що минає, зробити правильні висновки, усвідомити помилки і впевнено і переможно рухатися до нового навчального року, який також буде непростим.

За два роки пандемії коронавірусу ми вже звикли до дистанційного навчання, тому проблем не виникає з організацією освітнього процесу. Залишаються питання окремих дисциплін, які неможливо вивчити на відстані. Наприклад, студенти-архітектори мають проводити час в архітектурних майстернях. Для цього ми розробляємо механізм змішаної форми навчання, коли студенти іноді все ж приїжджають до навчальних корпусів.

Дистанційне навчання дає змогу організувати освітній процес в умовах війни. Водночас частина студентів і викладачів перебувають у небезпечних зонах – на територіях ведення бойових дій або тимчасово окупованих територіях – і можуть не мати можливості долучитися до нього. Студенти або викладачі, які перебувають у відносній безпеці, можуть не мати доступу до інтернет-покриття або не мати технічних засобів. Щодня в більшості областей України оголошується повітряна тривога (у багатьох з них – кілька разів на день), під час якої потрібно пройти в укриття. Це може прямо впливати на організацію освітнього процесу та переривати його. Збір даних і розроблення



рекомендацій на загальнодержавному рівні щодо організації освітнього процесу в наявних умовах воєнного стану можуть бути корисними для всіх.

Під час війни постали нові чинники впливу на освітній процес, зокрема повітряні тривоги, необхідність переховуватися в укриттях; втрата деякими закладами освіти своєї матеріально-технічної бази; особливий психологічний стан людини під час війни (бойові дії, зниклі безвісти, поранені, загиблі тощо); евакуація частини студентів і викладачів, мобілізація стейкхолдерів, активне волонтерство викладачів і студентів та ін. Зрозуміло: для того, щоб не погіршувати якість освіти, потрібно мінімізувати вплив цих чинників на освітній процес. Деякі з вищів швидше зорієнтувалися, адаптувалися, тому пропонуємо колегам спілкуватися, обмінюватися ідеями, набутим досвідом та ефективними практиками забезпечення якості освіти. Саме сьогодні країна потребує багато фахівців будівельної галузі для ліквідації наслідків війни. Колектив академії підготував чимало науково-практичних пропозицій щодо відновлення країни.

А майбутніх студентів хочу заспокоїти: вступну кампанію цього року ніхто не скасовує. Так, цього року не вдасться провести традиційне ЗНО. Але наша академія працює над механізмами успішного проведення вступної кампанії 2022. Наше головне завдання – зберегти інтелектуальний потенціал України. І я впевнений, що ми з цим завданням впорасмося.

Сьогодні українська нація стала монолітною! Ми ще ніколи не підходили так близько до національної консолідації, як підійшли сьогодні. І тому нам вдається робити дива. Ніхто не сумнівається, що перемога буде за нами, бо за нами стоїть світ, за нами Правда і святий Бог! Перемога приведе до того, що Україна стане членом НАТО, Україна стане членом європейської сім'ї. Сьогодні як ніколи нам потрібно бути солідарними – у межах країни, міста, освітніх закладів, нашої академії.

## **Секція І**

### **ВИКЛИКИ І РЕАЛІЇ ОРГАНІЗАЦІЇ ОСВІТНЬОГО ПРОЦЕСУ В УМОВАХ ВІЙНИ**

**Євсєєва Галина Петрівна,**

*докторка з державного управління, професорка, проректорка з навчально-виховної роботи Державного вищого навчального закладу «Придніпровська державна академія будівництва та архітектури»*

*м. Дніпро, Україна*

**Нажа Павло Миколайович,**

*кандидат технічних наук, доцент, керівник науково-навчального центру освітньої діяльності Державного вищого навчального закладу «Придніпровська державна академія будівництва та архітектури»*

*м. Дніпро, Україна*

**Федіна Віолетта Геннадіївна,**

*завідувачка лабораторії моніторингу якості освіти Державного вищого навчального закладу «Придніпровська державна академія будівництва та архітектури»*

*м. Дніпро, Україна*

### **ЦИФРОВІЗАЦІЯ ТА ІНФОРМАЦІЙНІ ТЕХНОЛОГІЇ – ЗАПОРУКА УСПІШНОГО ОСВІТНЬОГО ПРОЦЕСУ В ПРИДНІПРОВСЬКІЙ ДЕРЖАВНІЙ АКАДЕМІЇ БУДІВНИЦТВА ТА АРХІТЕКТУРИ В УМОВАХ ВОЄННОГО СТАНУ: ЗДОБУТКИ І ПЕРСПЕКТИВИ**

У травні цього року на Всеукраїнському форумі «Україна 30. Освіта і наука» [1] упродовж трьох днів науковці та експерти дискутували про сучасні тенденції в освіті й науці, нинішні трансформації освітнього процесу в умовах воєнного стану в Україні. Учасники заходу, серед яких представники Офісу Президента, Кабінету Міністрів, Верховної Ради, Міністерства освіти і науки, Українського інституту розвитку освіти, українські та зарубіжні освітяни дійшли висновку, що витримати основні виклики часу українська освіта зможе незважаючи на тяжкі умови, лише дотримуючись стратегічного курсу на модернізацію і оновлення освітнього процесу, який визначений КМУ напередодні агресивного нападу росії на Україну [2]. Стратегія розвитку вищої освіти в Україні на 2022–2032 роки визначає напрями розвитку системи вищої освіти на сучасному етапі розвитку суспільства та економіки країни, визначає її основні характеристики, що повинні бути сформовані до 2032 р. В основу цієї Стратегії покладено прагнення України стати рівноправним членом європейської спільноти, а визначені нею стратегічні та операційні цілі

*МАТЕРІАЛИ ІІ Форуму академічної спільноти*

відповідають зобов'язанням України на активізацію співпраці з Європейським Союзом у сфері вищої освіти, зокрема щодо цифровізації.

«У 2020 р. Європейська Комісія затвердила План дій з цифрової освіти на 2021–2027 роки, який враховує виклики, що зумовлені гострою респіраторною хворобою COVID-19, спричиненою коронавірусом SARS-CoV-2, і передбачає такі два пріоритетних напрями, як прискорення розвитку ефективних цифрових освітніх екосистем, що потребує наявності розвинутої інфраструктури, зв'язку і цифрового обладнання, ефективного планування та розвитку цифрового потенціалу, включаючи сучасні організаційні можливості, підготовлених наукових, науково-педагогічних та педагогічних працівників, які володіють цифровими компетентностями, високоякісного освітнього наповнення, інструментів і безпечних платформ, що відповідають стандартам приватності та етики та є зручними для користувачів, застосування допоміжних технологій для осіб з інвалідністю; розвиток цифрових умінь і компетентностей для цифрової трансформації, зокрема базових цифрових умінь і компетентностей, починаючи з дошкільного віку, поглиблених цифрових навичок, підготовка більшої кількості фахівців у цій сфері, зокрема з урахуванням гендерного балансу», – деталізує державницьку позицію Стратегія [2]. У реалізації стратегічної мети («Довіра громадян, держави та бізнесу до освітньої, наукової, інноваційної діяльності закладів вищої освіти») та у втіленні операційної мети щодо створення умов для розвитку інновацій, ефективного впровадження нових знань і технологій за участю закладів вищої освіти, одне з першочергових завдань посідає цифровізація.

Цифровізація (digitalization – англ.) – це глибинне проникнення цифрових та інноваційних технологій до бізнес-процесів, господарства, комунікацій, тобто на наших очах відбувається революційний процес переходу від використання інформаційних технологій не лише як інструмента, що супроводжує діяльність (освітню, управлінську, виробничу тощо), а як способу життя і мислення в глобальному інформаційному середовищі.

Перехід до ери цифрових можливостей спричинив потребу діджиталізації управлінських процесів, запровадження цифрових продуктів з метою задоволення потреб ринку. У нашому випадку – на ринку освітніх послуг.

І не лише цифровізація освітнього процесу є перевагою на цьому ринку. Перевагою стає й цифровізація системи управління закладом, комунікацій, бази даних. Через те, за аналогією з державою, сьогодні можна говорити про необхідність переведення всіх сфер діяльності у віртуальне середовище, або – створення «Академії в смартфоні». У нашій академії багато вже зроблено, але є перешкоди, та й сам цей шлях не є легким.

Поштовхом до шляху цифровізації освітнього процесу в закладі став локдаун, пов'язаний з епідемією COVID-19. Через пандемію на початку 2020 р. академія, як і інші заклади освіти, вимушена була перейти на новий режим роботи та нагально потребувала інструментів для віддаленого навчання.

У березні 2019 р. перед колективом нашої академії постали проблемні завдання щодо реалізації освітньої діяльності в нових умовах:

- у найкоротший термін організувати надійну платформу віддаленого навчання;
- знайти способи полегшити перехід на дистанційне навчання для здобувачів освіти та викладачів;
- вибрати сучасні методи та принципи ефективного навчання в умовах карантинних обмежень.

Кроком до унормування та систематизації навчальної діяльності нашого закладу стало рішення про використання єдиної освітньої платформи на базі корпоративного хмарного сервісу Microsoft Office 365. У зв'язку з цим було здійснено низку заходів:

- упорядковано методичне забезпечення навчання із застосуванням дистанційних технологій;
- оновлено та розміщено в Microsoft Office 365 навчально-методичні комплекси дисциплін;
- розроблено та розміщено на сайті академії сторінки «Працюємо в Microsoft Office 365», низку методичних інструкцій та відеоуроків щодо роботи в Microsoft Office 365, для оперативного інформування та обміну досвідом було створено чат академії «ПДАБА Office 365» у месенджері Viber;
- терміново організовано курси підвищення кваліфікації викладачів «Використання додатків хмарного сервісу Microsoft Office 365 у дистанційному навчанні», на яких пройшли навчання та отримали відповідні сертифікати понад 70 співробітників академії;
- запроваджено заходи з моніторингу та контролю занять з використанням дистанційних технологій, які дають змогу проаналізувати своєчасність проведення занять та активність (присутність) здобувачів освіти.

Проведені заходи дали свій позитивний результат – усі види занять в академії проводяться з використанням дистанційних технологій у синхронному режимі (відповідно до розкладу занять).

Наразі весь освітній процес в академії переведено в режим дистанційної освіти, яка на 98 % реалізується на платформі Microsoft Office 365. Сформована студентська база даних. Створено в Microsoft Office 365 адміністративні групи для полегшення роботи деканатів. В академії створено робочі місця для дистанційної роботи зі студентами (консультування та дипломування), для співробітників, які не можуть це робити з інших місць.

Динаміка цифровізації освіти тенденційно просувається до збільшення свого впливу, реалізуючи принцип «освіта впродовж життя».



Наявність в академії такого потужного освітнього середовища як Microsoft Office 365 та досвід роботи в ньому, що набув наш колектив за час роботи в умовах пандемії, мінімізувати негативний вплив на нашу роботу воєнного стану. Через 2 тижні після його оголошення ми вже стали до занять за розкладом незалежно від місця перебування викладачів та здобувачів освіти. За допомогою Microsoft Office 365 проводяться засідання кафедр, ректорські наради, засідання Вченої ради, кураторські години, форуми, відкриті лекції, Дні відкритих дверей, захист кваліфікаційних робіт тощо.

Потужним інформаційно-цифровим інструментом є сайт нашої академії. Протягом останніх років в усьому світі і в Україні зокрема ринок освітніх послуг зазнає істотних змін. Цим можна пояснити зростання інтересу громадськості, представників ринку праці, вищої школи до незалежного оцінювання діяльності ЗВО. Намітилася тенденція розглядати рейтинги університетів поряд з їхньою акредитацією та ліцензуванням. Важливим складником експертного оцінювання є наявність у ЗВО веб-сайту, повнота наданої на ньому інформації, простота та доступність навігації, а також такі кількісні показники, як відвідуваність сайту користувачами з України та інших країн. У щорічному рейтингу «Топ–200 Україна» за результатами ранжування наша академія входить до 50 кращих університетів України.

Стрімке поширення цифрових технологій робить цифрові навички (компетентності) здобувачів ключовими серед інших навичок. Навчання за принципом «знати все» змінюється на принцип «знати, як навчатися протягом життя та стати самореалізованим та конкурентоздатним». Робота з інформацією на принципах запам'ятовування поступово втрачає сенс через розвиток Інтернету як глобального джерела інформації.

*МАТЕРІАЛИ ІІ Форуму академічної спільноти*

*«ОСВІТА В УМОВАХ ВІЙНИ: РЕАЛІЇ, ВИКЛИКИ ТА ШЛЯХИ ПОДОЛАННЯ»*

Цифрову трансформацію в освіті потрібно проводити в трьох напрямках, зокрема це розвиток цифрових технологій, цифрова грамотність викладача та здобувача. Доступ до цифрових технологій передбачає доступ здобувача до мережі WI-FI та наявність пристроїв, доступ викладача та адміністратора (академії, факультету, кафедри) до цифрових технологій, а отже, бездоганне володіння інструментарієм цифрових технологій.

### Література

1. Всеукраїнський форум «Україна 30» Освіта і наука. 31 травня – 1 червня. Матеріали. URL: <https://bit.ly/3om8KSw>.
2. Стратегія розвитку вищої освіти в Україні на 2022–2032 роки. URL: <https://bit.ly/3z0mIie>.
3. Закон України «Про вищу освіту». URL: <https://bit.ly/3PHK6HI>.

**Волощенко Євген Ігорович,**

*викладач кафедри підготовки іноземних громадян Державного вищого навчального закладу «Придніпровська державна академія будівництва та архітектури»  
м. Дніпро, Україна*

## **НОВІ ВИКЛИКИ ТА МОЖЛИВОСТІ ДЛЯ НАВЧАЛЬНО-НАУКОВОЇ ДІЯЛЬНОСТІ В УМОВАХ ВІЙНИ В УКРАЇНІ**

З 24 лютого українська наука, як і в цілому наша держава, постала перед надскладними завданнями: як зберегти спокій і мотивацію до роботи й науки, у який спосіб набути нових знань, умінь і навичок, як вплинути на своїх студентів тощо. І науковці, попри всю складність подій, продовжують свою навчальну, наукову, методичну, організаційну й інші види діяльності.

Першою можливістю стало те, що низка фахових наукових журналів запропонували певний дедлайн подання власних матеріалів, який дасть змогу наступного разу впродовж року опублікувати ще одну наукову статтю, але вже безоплатно (перша стаття – за повну вартість). І це дає неабияку мотивацію, щоб до кінця року власні напрацювання науковців поповнилися двома фаховими статтями. Така можливість є змогою підвищити науковий потенціал, продемонструвати вміння оперативно та якісно донести до наукової спільноти свої розробки з певної тематики.

Другий момент – це заходи з підвищення кваліфікації, які з певною періодичністю пропонує Центр українсько-європейського наукового співробітництва. Вони спрямовані передусім на такі важливі й потрібні аспекти, як корпоративний менеджмент у публічній сфері, управління якістю науково-дослідної діяльності, третій рівень освіти в Україні.

Третє, про що слід згадати, – розвиток мовленнєвої компетентності науковця, «лагідна українізація». Це означає, що основне наше завдання – плекати українську мову, нести її в собі та у світові, збагачувати свій словниковий запас, уміти правильно користуватися українською мовою в мовленні й на письмі та не допускатися прикрих помилок. З цією метою зараз створюють низку різних онлайн-курсів, марафонів, заходів. Це, наприклад, такі успішні креативні проекти, як «Єдині» чи «РоЗУМІЙ і волоДІЙ». Також передбачається, що Україна активно йде до Європи, можливі зокрема і спільні проекти, дослідження з іноземними ЗВО, тому важливо вдосконалювати знання іноземних мов – передусім, англійської, а також деяких інших, наприклад, німецької, французької, іспанської чи польської. Нині різні мовні школи також допомагають із вивченням іноземних мов, пропонуючи дешевші курси чи навіть безкоштовні, аби хоча б так відволікти від подій у державі.

Ми окреслили лише декілька напрямів, якими можна й потрібно користуватися науковцям навіть в умовах війни в Україні. Маємо розуміти, що кожна можливість – це саморозвиток і розвиток нашої країни у світовому контексті.

**Література**

1. Актуальні питання гуманітарних наук. URL: <https://bit.ly/3c8yCyG>.
2. Добірка застосунків і сервісів, які стали безкоштовними для українців. URL: <https://bit.ly/3O2RqfM>.
3. Центр українсько-європейського наукового співробітництва. URL: <https://bit.ly/3ARrfpo>.



**Дригола Крістіна Володимирівна,**

*асистентка кафедри міжнародної економіки та публічного управління і адміністрування Державного вищого навчального закладу «Придніпровська державна академія будівництва та архітектури»*

м. Дніпро, Україна

**Глущенко Анна Вадимівна,**

*асистентка кафедри міжнародної економіки та публічного управління і адміністрування Державного вищого навчального закладу «Придніпровська державна академія будівництва та архітектури»*

м. Дніпро, Україна

## **МЕТОД КЕЙС-СТАДІ ЯК СУЧАСНА МЕТОДИКА ВИКЛАДАННЯ, ЩО СПРИЯЄ ПОКРАЩЕННЮ МОРАЛЬНО-ПСИХОЛОГІЧНОГО СТАНУ ЗДОБУВАЧІВ ОСВІТИ В ПЕРІОД ВІЙНИ**

Метод кейс-стаді – методика навчання, за якої студент стикається з певною проблемою, випадком, що має назву кейс. Це дослідження сприяє вивченню реальної проблеми в певному контексті, використовуючи різноманітні джерела даних [1]. Гійома Фредеріка Ле Пля (1855), математика і природознавця, вважають засновником методу кейс-стаді, оскільки він уперше застосував його у своїй публікації *Les Ouvriers Europeens* [2].

До основних характеристик методу кейс-стаді можна уналежнити [3]:

1) описове дослідження – зібрані дані мають описувати певні явища, процеси в тому контексті, у якому вони відбувалися, що і формує кейс. Важливим є словесний опис кейсу, який в окремих випадках може доповнюватися певними статистичними даними або аналітичним оглядом. Кейс має бути максимально деталізованим, вузько спрямованим на вирішення конкретної проблеми та на вивчення специфічних причинно-наслідкових зв'язків досліджуваного явища;

2) вузьку спрямованість – кейс дає докладний опис окремої ситуації, явища, процесу і часто зосереджується тематично на якомусь окремому аспекті, у якому поєднує як об'єктивні, так і суб'єктивні дані. Такий комплекс дає змогу глибоко дослідити аналізований об'єкт;

3) орієнтованість на процес – дає змогу досліджувати й описувати природу об'єкта в часових межах та конкретних причинно-наслідкових взаємозв'язках.

Кейс-стаді уможливорює глибоке розуміння теми. Для проведення тематичного дослідження може застосовуватися низка прийомів:

– спостереження;

– інтерв'ю;

– використання вторинних даних, до яких можна уналежнити різні записи і документи.

Основними типами кейс-стаді є індивідуальне дослідження, група індивідуальних досліджень, соціальне дослідження, дослідження організацій та установ, дослідження подій, явищ, процесів, ситуацій, ролей, стосунків.

Метод кейс-стаді допомагає стимулювати нові дослідження і шукати нові підходи в уже наявних теоріях. Однак під час дослідження кейсів можуть поставати труднощі через низку причин, зокрема можливу суперечливість даних, неможливість повторення результатів, постійний моніторинг взаємодії між теоретичними питаннями, що вивчаються, і зібраними даними, а також некоректну інтерпретацію вхідних даних.

Незважаючи на наявні переваги й недоліки методу, він є однією з сучасних методик викладання і використовується в закладах вищої освіти в усьому світі.

Як зазначають Т. Степурко та О. Ігнашук, «при розробці та впровадженні освітніх заходів такі інноваційні методи як кейс-стаді здатні прискорити досягнення основного завдання – орієнтацію на запит суспільства щодо реформ та створення «агентів змін» [4, с. 75]. В умовах війни такий метод є потрібною освітньою практикою в пошуках рішень для виконання важливих соціальних, економічних та політичних завдань, а також є одним з методів покращення морально-психологічного стану здобувачів.

Основною відмінністю методики кейс-стаді є активне залучення студентів у навчальний процес. Викладач перестає бути одностороннім джерелом подання інформації, яку студенти сприймають в об'єктивному вигляді, а навпаки залучає студентів до самостійного пошуку знань через розв'язання конкретної проблемної ситуації. Такий підхід підвищує комунікацію між викладачем та студентом, допомагає розвивати творчі та креативні здібності останнього, його логічне мислення та можливості індуктивного й дедуктивного аналізу. Студент активніше бере участь у процесі навчання, який ніби перетворюється на конкретні «робочі» завдання та ситуації, що психологічно занурює студента в освітній процес, стимулюючи його увагу, концентрацію та аналітичні можливості.

Викладачі кафедри міжнародної економіки та публічного управління і адміністрування ПДАБА активно застосовують методику кейс-стаді в навчальному процесі з різних дисциплін. Методика неодноразово довела свою ефективність у залученні студентів в освітній процес. В умовах війни метод кейс-стаді допомагає студентам знаходити відповіді на проблемні питання та формувати визначеність у майбутньому, зменшити стрес від політичної напруги та прогнозувати розвиток соціально-економічних процесів.

Так, викладаючи дисципліну «Міжнародні фінанси», викладачі застосовували метод кейс-стаді з прогнозування курсу крипто-валют та ціни на нафту з використанням економічних та політичних новин, а також онлайн-роботою з світовими фінансовими біржами (рис. 1) для відстежування динаміки курсу й обсягів торгівлі нафтою. Виконуючи завдання, студенти виявили вміння використовувати сучасні інформаційні системи для пошуку потрібної

аналітичної інформації й навички виокремлення необхідного набору даних залежно від поставленої проблематики кейсу. Для аналізу отриманих даних студенти застосували можливості програми EViews 12 SV, що одночасно розвивало їх уміння застосовувати пакет аналізу статистичних показників і здатність робити висновки на підставі проведених досліджень. У результаті виконання кейс-завдання студенти розвинули навички пошуку та оброблення інформації, застосування онлайн-баз даних та інформаційних ресурсів, уміння аналізувати отримані статистичні показники та здійснювати економетричний аналіз даних з використанням комп'ютерного забезпечення. На підставі зроблених висновків студенти змогли спрогнозувати економічні процеси зі змогою подальшого відстеження коректності сформульованих прогнозів.



Рис. 1. Ілюстрація онлайн-роботи з фінансовими біржами в режимі реального часу зі застосуванням методики кейс-стаді  
Джерело: [5].

Підсумовуємо. Метод кейс-стаді довів свою ефективність як сучасна методика викладання з більш ефективним залученням студентів в освітній процес, що водночас сприяє покращенню їх морально-психологічного стану під час війни. Саме тому цей метод може бути рекомендовано для впровадження в освітній процес закладів вищої освіти України, особливо в умовах воєнного стану.

### Література

- Herrera, S., Cruz, C., Ramírez, Y., Cisternas, L., 2016. Conceptual process design for Boric Acid: A case study for engineering education, in: Kravanja, Z., Bogataj, M. (Eds.), 26th European Symposium on Computer Aided Process Engineering, Computer Aided Chemical Engineering. Elsevier, pp. 1437–1442. URL: <https://bit.ly/3uI3UCU>.
- Play, P.G.F.L., 1879. Les ouvriers européens. Alfred Mame et fils.
- Devi, K., 2020. Case Study Method.
- Степурко Т. Кейс-стаді як метод викладання управлінських дисциплін в охороні здоров'я. *Вісник Академії праці, соціальних відносин і туризму*. 2017. № 1. С. 71–77. URL: <https://bit.ly/3O6tjwJ>.
- CME. URL: <https://bit.ly/3PnypGc>.

**Єгоров Євгеній Аркадійович,**

*доктор технічних наук, професор, завідувач кафедри металевих, дерев'яних та пластмасових конструкцій Державного вищого навчального закладу «Придніпровська державна академія будівництва та архітектури»*

м. Дніпро, Україна

## **ФУНКЦІОНУВАННЯ ВИЩОЇ ОСВІТИ В УМОВАХ ВОЄННОГО СТАНУ**

На сьогодні Україна перебуває не просто в умовах воєнного стану, а в умовах тяжкої і дуже виснажливої для держави війни. Ці обставини суттєво змінюють основні положення не лише військового, а й суто цивільного життя країни. І це автоматично означає, що змінюються умови життя практично кожного окремого громадянина. У такі часи кожен громадянин, як ніколи, повинен намагатися максимально реалізувати свої здібності, навички та знання на користь держави. Зі свого боку держава повинна намагатися найбільш ефективно використовувати кожного громадянина, щоб забезпечити гідний опір будь-якій агресії і майбутнє своє існування.

Передусім треба усвідомити, що введення воєнного стану автоматично змінює морально-правові відносини між здобувачами вищої освіти і державою. Якщо за нормальних умов життя якості навчання віддається певним чином на бажання чи небажання здобувачів освоювати належним чином ті чи ті навчальні дисципліни (можна вчитися на мінімальні оцінки і успішно переводитися з курсу на курс), то в умовах воєнного стану кожен здобувач зобов'язаний учитися на максимально можливих для нього обертах. Треба пам'ятати, що держава звільняє здобувачів вищої освіти від призову на військову службу, тобто сподівається, що той чи той громадянин саме як студент приносить їй найбільшу користь у цих умовах, в умовах воєнного стану. Але ж ті сподівання треба намагатися якось виправдовувати, реалізувати, а якщо ці намагання не реалізуються, треба щось змінювати.

1. В умовах воєнного стану Міністерства освіти спільно з Генштабом ЗСУ треба дати право в будь-який час визначати критичне значення балу навчання, яке дає право на звільнення від призову до військової служби. Воно може неодноразово змінюватися залежно від конкретної ситуації. Усі студенти, які на час оприлюднення критичного балу мають оцінки, нижчі такого балу (у тому числі академічні заборгованості), позбавляються права звільнення від призову до військової служби. Вони не відраховуються з ВНЗ і, якщо не призиваються до служби, продовжують вчитися. Якщо ж вони призиваються до військової служби, то після звільнення автоматично зараховуються до свого ВНЗ на той курс, з якого були призвані. Ці дії треба приймати не як покарання, а як перехід на більш ефективно для держави положення на період воєнного часу.

2. Вища технічна освіта повинна оперативно реагувати на зміну майбутнього попиту на ті чи ті професії, зумовлену воєнним станом і загальним

станом інфраструктури держави. Такі пропозиції не є новими, але вони дотепер не конкретизовані, а тому і досі мало що змінюється, а час іде. Мабуть що, найбільш гостро ці питання стоять зараз перед вищими закладами будівельної галузі. Ціла низка проблем потребує свого вирішення. Так на сьогодні Збройні сили потребують масового виготовлення мобільних фортифікаційних споруд, украй великими є обсяги робіт з відновлювання зруйнованих будівель і споруд, усе більш глобальною стає потреба в створенні нового житла і все це в умовах суттєво порушеної загальної інфраструктури держави. З цього погляду, навчальні дисципліни, у яких розглядаються питання технічної діагностики та підсилення конструкцій різноманітних будівель і споруд, технології та охорони праці під час виконання відновлювальних робіт, особливості будівництва фортифікаційних споруд, конструктивні рішення та технології швидкого зведення блок-модульних будинків повинні бути **негайно** введені до навчальних планів і переведені до розряду нормативних дисциплін як для бакалаврів, так і для магістрів, з розширенням, за потреби, обсягів навчальних годин для цих дисциплін. У рамках цих навчальних дисциплін треба намагатися організовувати виробничі практики (ті ж самі студентські загони), де б студенти мали змогу брати безпосередню участь у роботах відповідного напрямку.

3. Друга теза зумовлює формулювання третьої, а саме: будівельним і, мабуть, будь-яким технічним ДВНЗ, треба **негайно** дати право самостійного вирішення співвідношення нормативних та вибіркового дисциплін у межах наданого загального обсягу фінансування (ця проблема потребує окремого обговорення). В умовах воєнного стану, а тим більше прямої війни, треба вивчати здебільшого й освоювати те, чого потребує держава, і це необхідно вирішувати окремо щодо кожного вишу залежно від його професійної орієнтації.

4. З початку нового навчального року в усіх ДВНЗ повинні бути започатковані кафедра військової та санітарно-медичної підготовки. Цей захід для нашої держави є доцільним не лише на сьогодні, а й на майбутні часи.

5. Останню тезу підказують наші Збройні сили, успішність яких, за оцінками багатьох експертів, зумовлюється насамперед ефективністю їх дій. Тож організація навчального процесу сьогодні теж повинна здійснюватися передусім за критеріями корисності та ефективності. Усі заходи, документи, довідки та звіти повинні мати своє зрозуміле смислове наповнення. Нічого зайвого. Ця теза повинна бути основою в сьогоднішній діяльності керівного складу будь-якого навчального закладу.

Автор розуміє, що висвітлені тези потребують значно більш докладного обговорення і доопрацювання, але всі вони можуть значно посилити роль вищої освіти в обороноздатності держави та ефективність вищої освіти як такої, тому вони заслуговують на увагу і можливе втілення в життя.

**Кирпале Аліна Василівна,**

*викладачка кафедри підготовки іноземних громадян Державного вищого навчального закладу «Придніпровська державна академія будівництва та архітектури»  
м. Дніпро, Україна*

## **МЕХАНІЗМИ ПУБЛІЧНОГО УПРАВЛІННЯ СИСТЕМОЮ ОСВІТИ ПІД ЧАС ВОЄННОГО СТАНУ**

Коли чуєш слово «освіта», то відразу з'являється відчуття чогось цінного. Чи замислювалися ви, що ж таке освіта? Ми звикли вважати, що освіта – це всебічний розвиток людини як особистості та найвищої цінності суспільства, її талантів, інтелектуальних, творчих і фізичних здібностей, формування цінностей і необхідних для успішної самореалізації компетентностей, виховання відповідальних громадян, які здатні до свідомого суспільного вибору та спрямування своєї діяльності на користь іншим людям і суспільству [1].

Тож залежно від рівня освіти ми маємо вивчати комплекс загальноприйнятих у світі наук для отримання тієї чи тієї професії.

Сама ж освіта є найважливішим конструктом цивілізації, визначальним чинником соціально-економічного поступу суспільства. Кожна країна відповідно до свого історичного розвитку, національних традицій, умов, перспектив формує свою систему освіти.

Відразу постає питання: хто розробляє перелік дисциплін, які варто вчити. Хто контролює якість здобутих знань? Як людина має спрямувати на користь суспільству здобуту освіту?

Для того, щоб уникнути смислових аберацій, потрібно розглянути термінологію всієї системи освіти, що уналежнює структуру освіти, освітні рівні, освітньо-кваліфікаційні рівні, наукові ступені та вчені звання.

Система освіти – це сукупність навчально-виховних і культурно-освітніх закладів, наукових, науково-методичних і методичних установ, науково-виробничих підприємств, державних і місцевих органів управління освітою та самоврядування в галузі освіти, які, згідно з Конституцією та іншими законами України, провадять освіту і виховання громадян. Функціонування системи освіти забезпечує держава. У статті 53 Конституції України визначено: «Держава забезпечує доступність і безоплатність дошкільної, повної загальної середньої, професійно-технічної, вищої освіти в державних і комунальних навчальних закладах; розвиток дошкільної, повної загальної середньої, позашкільної, професійно-технічної, вищої і післядипломної освіти, різних форм навчання; надання державних стипендій та пільг учням і студентам».

Структура створеної в державі системи освіти характеризує її ефективність і перспективність розвитку.

У Законі «Про освіту» чітко визначено структуру освіти в Україні:

Стаття 29. Структура освіти.

Структура освіти включає:

- дошкільну освіту;
- загальну середню освіту;
- позашкільну освіту;
- професійно-технічну освіту;
- вищу освіту;
- післядипломну освіту;
- аспірантуру;
- докторантуру;
- самоосвіту.

Стаття 30. Освітні та освітньо-кваліфікаційні рівні.

1. В Україні встановлюються такі освітні рівні: початкова загальна освіта; базова загальна середня освіта; повна загальна середня освіта; професійно-технічна освіта; базова вища освіта; повна вища освіта.

2. В Україні встановлюються такі освітньо-кваліфікаційні рівні: кваліфікований робітник; молодший спеціаліст; бакалавр; спеціаліст, магістр. Положення про освітні та освітньо-кваліфікаційні рівні (ступеневу освіту) затверджується Кабінетом Міністрів України.

Стаття 31. Наукові ступені.

1. Науковими ступенями є: кандидат наук; доктор наук.

2. Наукові ступені кандидата і доктора наук присуджуються спеціалізованими вченими радами вищих навчальних закладів, наукових установ та організацій у порядку, встановленому Кабінетом Міністрів України.

Стаття 32. Вчені звання.

1. Вченими званнями є: старший науковий співробітник; доцент; професор.

2. Вчені звання старший науковий співробітник, доцент, професор присвоюються на основі рішень вчених рад вищих навчальних закладів, наукових установ і організацій у порядку, встановленому Кабінетом Міністрів України [1].

Щодо управління освітою в Україні, то його здійснює система державних органів і органів місцевого самоврядування.

До органів управління освітою належать:

- Міністерство освіти і науки України,
- міністерства і відомства України, яким підпорядковано заклади освіти,
- Вища атестаційна комісія України,
- місцеві органи державної виконавчої влади та органи місцевого самоврядування і підпорядковані їм органи управління освітою.

Центральним органом державного управління системою освіти є Міністерство освіти і науки України, яке розробляє організаційний та правовий механізми функціонування освіти та аналізує її стан, прогнозує розвиток освіти відповідно до потреб суспільства, держави; розробляє нормативно-правову основу функціонування системи освіти, здійснює експертизу проєктів загальнодержавних, відомчих, інших рішень і програм, що стосуються освіти і науки, готує проєкти законодавчих актів та урядових

рішень; розробляє пропозиції щодо переліку спеціальностей, кваліфікацій, вчених звань та наукових ступенів. Акти Міністерства освіти і науки України, прийняті в межах його повноважень, є обов'язковими для міністерств і відомств, яким підпорядковані заклади освіти, місцевих органів державної виконавчої влади та органів місцевого самоврядування, закладів освіти незалежно від форм власності.

Місцеві органи державної виконавчої влади та органи місцевого самоврядування, здійснюючи державну політику в галузі освіти і в межах своєї компетенції встановлюють, не нижче означених Міністерством освіти і науки України мінімальних нормативів, обсяги бюджетного фінансування закладів освіти, установ, організацій системи освіти, що є комунальною власністю, та забезпечують фінансування витрат на їх утримання; забезпечують розвиток мережі закладів освіти та установ, організацій системи освіти, зміцнення їх матеріальної бази, господарське обслуговування; здійснюють соціальний захист працівників освіти, дітей, учнівської і студентської молоді, створюють умови для їх виховання, навчання і роботи відповідно до нормативів матеріально-технічного та фінансового забезпечення; організують облік дітей дошкільного та шкільного віку.

Своєю управлінською діяльністю місцеві органи державної виконавчої влади та органи місцевого самоврядування контролюють виконання вимог щодо навчання дітей у закладах освіти; вирішують питання, пов'язані з опікою і піклуванням про неповнолітніх, які залишилися без піклування батьків, дітей-сиріт, захист їхніх прав, надання матеріальної та іншої допомоги; створюють належні умови за місцем проживання для виховання дітей, молоді, розвитку здібностей, задоволення їхніх інтересів; забезпечують у сільській місцевості регулярне безкоштовне підвезення до місця навчання і дому дітей дошкільного віку, учнів та педагогічних працівників; організують професійне консультування молоді та продуктивну працю учнів; визначають потреби, обсяги і розробляють пропозиції щодо державного замовлення на підготовку робітничих кадрів для регіону.

Для виконання цих завдань місцеві органи державної виконавчої влади та органи місцевого самоврядування створюють відповідні органи управління освітою – відділи освіти та управління освіти (на обласному рівні), які діють на підставі законів України «Про освіту», «Про місцеве самоврядування в Україні», «Про місцеві державні адміністрації», положень про відділи та управління освіти місцевих органів самоврядування та органів виконавчої влади, які приймаються на підставі типових положень, інших нормативних актів.

Важливу організаційну роль у механізмі публічного управління якістю освіти відіграють загальнодержавний орган управління якістю освіти, професійні організації освітян, громадські організації з їх регулювальними функціями, органи самоорганізації населення.

Усі навчальні та виховні заклади незалежно від форм власності та порядку утворення в установленому законодавством порядку здійснюють



оперативний та бухгалтерський облік своєї діяльності (як господарської, так і суто навчально-виховної), за правильність якого посадові особи цих закладів несуть встановлену законодавством України дисциплінарну, адміністративну та кримінальну відповідальність. Контроль за виконанням вимог законодавства України освітніми закладами в галузі освітньо-виховної роботи здійснюють вищі органи відносно підпорядкованих їм закладів освіти системи Міністерства освіти і науки України.

Механізми управління освітою в Україні.

Держава – основний інструмент політичної системи суспільства, що здійснює управління системою освіти. Державна влада впливає на процеси в освітянському середовищі за допомогою спеціально утворених органів та установ, які є складниками єдиного механізму державної влади.

Механізми державного управління – засоби, важелі, стимули, методи, за допомогою яких суб'єкти управління освітою впливають на освітянську сферу з метою досягнення поставлених цілей.

За характером впливу виокремлюються політичні, організаційні, правові, економічні, соціальні механізми.

Функціонування механізмів державного управління ґрунтується на певних принципах, за якими здійснюється організаційно-розпорядча та адміністративно-виконавча діяльність органів управління освітою.

Починаючи з повномасштабного нападу РФ на Україну 24.02.2022 і станом на 19 червня в країні внаслідок обстрілів, ракетних ударів і бомбардувань пошкоджено 2028 закладів освіти, 209 з них повністю знищено.

Не треба бути науковцем, щоб зрозуміти, що економіка країни сильно постраждала. Механізми державного управління системою освіти порушено і цей процес, на жаль, триває.

Наразі актуальність проблеми системи освіти полягає насамперед в економічних та організаційних механізмах. Забезпечити економічний складник держава не має змоги, бо втратила велику частку бізнес-сектору, який сплачував податки, тобто наповнював бюджет. Своєю чергою, організація працівників системи освіти не дає ефективності, визначеної в Законі України за мету освіти.

Для того, щоб вирішити проблему, яка склалася, пропонуємо вдосконалити механізми публічного управління в системі освіти, зокрема для зниження навантаження на бюджет державної виконавчої влади та органів місцевого самоврядування і закладів запропонувати виконавцям освітніх послуг, які гарантовані державою, перейти до наступного кроку в розвитку системи освіти. А саме: усіх працівників системи освіти, крім працівників освіти, які вважаються на посаді держслужбовця, перевести на приватно-державне партнерство через залучення до виконання послуг фізичних осіб-підприємців або юридичних осіб (викладачі, вихователі, технічний персонал, фахівці, науковці, обслуговуючий персонал та інші).

Наразі кожен українець повинен розуміти реалії наслідків війни в державі. Урятувати освіту можливо лише завдяки загальнодержавному сплеску приватно-державного партнерства в системі освіти в різних формах співпраці на взаємовигідних умовах для всіх сторін.

### **Література**

1. Закон України «Про освіту». URL: <https://bit.ly/3JBT9Iq>.

**Конопляник Олександр Юліанович,**

*кандидат технічних наук, доцент кафедри залізобетонних і кам'яних конструкцій Державного вищого навчального закладу «Придніпровська державна академія будівництва та архітектури»*

м. Дніпро, Україна

**Мислицька Анастасія Олександрівна,**

*асистентка кафедри залізобетонних і кам'яних конструкцій Державного вищого навчального закладу «Придніпровська державна академія будівництва та архітектури»*

м. Дніпро, Україна

## **ОСОБЛИВОСТІ ВИКОНАННЯ І ЗАХИСТУ МАГІСТЕРСЬКИХ КВАЛІФІКАЦІЙНИХ РОБІТ В УМОВАХ ВОЄННОГО СТАНУ**

Нині в Україні велику увагу приділяють підготовці наукових фахівців, першим кроком у якій є підготовка магістрів-науковців. Стрімкий розвиток науки, інноваційних матеріалів, конструкцій та технологій ставить перед викладачами завдання підготовки кваліфікованих спеціалістів.

Кафедра залізобетонних та кам'яних конструкцій Придніпровської державної академії будівництва та архітектури має багатий досвід та традиції у роботі зі студентами, особливо в науковому плані. Працюючи зі студентами, ми керуємося такими принципами:

1. Тематика кваліфікаційних робіт магістрів-науковців має вирішувати актуальні на сьогодні проблеми.

2. Тематика наукових праць має бути пов'язана з науковими напрямками роботи кафедри.

3. Різноманітність наукових праць пов'язана з теоретичними (розрахунковими методами) та практичним випробуванням будівельних матеріалів та конструкцій.

4. Наявність випробувальної сертифікованої лабораторії на кафедрі надає змогу випробувати нові матеріали та конструкції.

5. Тісний зв'язок співробітників кафедри з будівельним виробництвом уможливує запровадження розробок кафедри в будівельну галузь.

6. Наявність на кафедрі кваліфікованих спеціалістів дає змогу вирішувати актуальні питання будівельної галузі.

7. Поставлені в кваліфікаційній роботі завдання передбачають постійний контакт здобувача з керівником наукової роботи.

8. Положення наукової праці кожного магістра мають відображатися у доповідях на семінарах та конференціях, а також у публікаціях у відкритому доступі.

Пандемія коронавірусної інфекції COVID-19 у світі із запровадженням дистанційного навчання та воєнний стан уможливили набуття досвіду роботи зі студентами в надзвичайних ситуаціях.

Цей досвід дав змогу успішно підготувати до захисту в умовах воєнного стану 10 магістрів-науковців. Цей досвід полягав у такому.

1. Використання лише дистанційних технологій щодо визначення наукової тематики і написання першого розділу кваліфікаційної роботи – літературного огляду (під час пандемії коронавірусної інфекції COVID-19).

Зазначимо, що з 10 праць сім мали практичний зміст та передбачали обов'язковість експериментів [1]. Інші три праці передбачали конструювання будівель та споруд на підставі теоретичних розрахунків. Тематика всіх праць була актуальною і передбачала визначення енергоефективності різних будівель та споруд (зокрема й нашого навчального корпусу); покращення якості бетонних сумішей за рахунок застосування сучасного бетонозмішувача; визначення міцнісних, деформаційних та водостійких характеристик бетонів, виготовлених на 3D-принтері; визначення напружено-деформованого стану попередньо-напружених балок покриття; розрахунок та конструювання житлових модулів на Місяці та нові схеми збірно-монолітних каркасів покриттів.

2. Контакткування керівника наукової роботи та магістра лише наживо.

Водночас проводилися експерименти в лабораторії (рис. 1) та безпосередньо в експлуатованих будинках, а також розрахунки та конструювання споруд.

а)



б)



Рис. 1. а – визначення деформативних характеристик бетонів у лабораторії;  
б – підготовка приміщення до експерименту з герметизації будівлі

3. Проведення аналізу отриманих під час експерименту дослідних даних, розрахунків та конструювання будівель та споруд. Підсумком стало написання решти розділів кваліфікаційної роботи та її остаточне оформлення.

4. Організація захисту кваліфікаційних робіт, яка стала завершальним етапом роботи зі студентами. Тут хотілося б виділити злагоджений характер організації захисту, а саме:

- спільні зусилля керівників робіт та секретаря ДЕКу забезпечили захист кваліфікаційних робіт наживо. Навіть двоє студентів, які перебували в цей час на Західній Україні та в Києві, змогли бути присутніми в аудиторії на захисті;

- виділення для захисту сучасного конференц-залу, обладнаного всіма мультимедійними засобами з великим екраном;

- присутність на захисті всіх керівників робіт, завідувача кафедри, інших викладачів кафедри та студентів дає змогу усунути непорозуміння між студентами та складом ДЕКу до та в період захисту кваліфікаційних робіт. уточнити останні організаційні деталі захисту [2]. А присутність у залі

керівників та колег-студентів знімає нервову напругу та дає змогу впевнено почуватися під час доповіді;

– уміння членів екзаменаційної комісії до кінця вислухати доповідь кожного автора кваліфікаційної роботи з демонстрацією основних положень роботи на екрані (рис. 2), а потім почати діалог зі здобувачем.



Рис. 2. Доповідь магістра з демонстрацією результатів розрахунку теплових втрат

На всі запитання членів екзаменаційної комісії магістри дали вичерпні відповіді. Актуальна наукова тематика та добре підготовлені доповіді дали змогу екзаменаційній комісії високо оцінити кожного. Усі кваліфікаційні роботи отримали високі оцінки, і в магістрів був дуже гарний настрій (рис. 3). За результатами захисту шестеро з 10 магістрів було рекомендовано для вступу до аспірантури.

У такий спосіб організоване виконання кваліфікаційних робіт та захист їх показали, що навіть у складні періоди, зокрема під час пандемії, воєнного стану та дистанційне навчання можна на високому рівні готувати наукові кадри.



Рис. 3. Відмінний захист кваліфікаційних робіт – привід для гарного настрою

*Висновки.* Виходячи з досвіду виконання та захисту кваліфікаційних робіт, накопиченого за довгі роки на кафедрі залізобетонних і кам'яних конструкцій ПДАБА, можна стверджувати, що в разі неординарних ситуацій, таких як різні епідемії, дистанційна освіта, воєнний стан та інші, успішне виконання наукових робіт можливе лише в результаті тісного постійного контакту керівника та здобувача, проведення експериментальної та розрахункової частини досліджень, аналізу отриманих у результаті експерименту дослідних даних, розрахунків і конструювання будівель та споруд, умілої організації захисту кваліфікаційних робіт.

### Література

1. Методичні вказівки до виконання, оформлення та захисту кваліфікаційної роботи для студентів ступеня магістра спеціальності 192 «БЦІ» освітньо-наукової програми «ПЦБ» денної, заочної та дистанційної форм навчання / Савицький М. В., Нікіфорова Т. Д., Конопляник О. Ю., Шехоркіна С. Є. Дніпро: ПДАБА, 2021. 34 с.
2. Вимоги до оформлення дисертації. URL: <https://bit.ly/3JBr4B4>.

**Левун Ніна Віталіївна,**

*кандидатка філологічних наук, доцентка, викладачка циклової комісії суспільно-гуманітарних дисциплін Дніпровського фахового педагогічного коледжу комунального закладу вищої освіти «Дніпровська академія неперервної освіти» Дніпропетровської обласної ради»*  
м. Дніпро, Україна

## **МОВНА ПІДГОТОВКА МАЙБУТНІХ УЧИТЕЛІВ ПОЧАТКОВОЇ ШКОЛИ В РЕАЛІЯХ СЬОГОДЕННЯ**

В умовах війни особливо загострилося питання про роль української мови в сучасному соціумі. Вона є індикатором національної свідомості українців, складником гуманітарного виховання учнівської і студентської молоді. Війна засвідчила, що мова – на часі.

Важливу роль у навчанні української мови відіграють освітяни. Від дитячого садочка і початкової школи до закладів вищої освіти навчально-виховний процес, відповідно до законодавства України, має здійснюватися українською мовою. Однак порушень у цьому питанні досить багато. Одними з тих, хто покликаний змінити мовну ситуацію в країні на краще, є вчителі початкової школи, підготовкою яких займається педагогічний коледж.

Традиційно цей навчальний заклад дає ґрунтовну методичну підготовку здобувачів освіти, майбутніх учителів початкової школи. Разом з тим нова українська школа потребує фахівців, які досконало володіють українською мовою. Але реалії сьогодення такі, що не всі шкільні працівники відповідають цим вимогам. У практиці проведення уроків спостерігаємо випадки, коли вчитель використовує то українську, то російську мову для пояснення матеріалу чи під час спілкування з учнями. На наше глибоке переконання, час так званої «лагідної українізації», «толерантності» до тих, хто порушує мовний закон, минув. Адміністрації навчальних закладів треба бути більш вимогливими до педагогічних працівників, які не дотримуються мовного режиму в школі.

Щоб поглибити знання з української мови, виробити навички правильного мовлення, для здобувачів освіти педагогічного коледжу на випускному курсі ввели до програми навчальну дисципліну «Стилістика і культура української мови».

Програма курсу передбачає два модулі. Перший модуль «Культура української мови» присвячено теоретичному опрацюванню і практичному засвоєнню головної категорії культури мови – мовної норми, адже володіння нормами літературної мови разом із вмінням користуватися її виражальними засобами в різних умовах спілкування відповідно до мети і змісту висловлення є показником культури мовлення будь-якої людини. Більшість мовних норм здобувачі освіти опанували протягом навчання в середній школі та



педагогічному коледжі. Завдання нашого курсу – навчити застосовувати набуті знання на практиці, яка ставить мовця в найрізноманітніші ситуації спілкування.

Відповідно до мовних рівнів здобувачі освіти вивчають і засвоюють орфоепічні та акцентуаційні норми (норми вимови і наголошування), словотвірні норми, лексичні норми (норми слововживання), морфологічні та синтаксичні норми. До кожної теми подаємо лекційний матеріал, який містить рекомендації щодо правильного використання різних мовних норм та типові випадки їх порушення. Засвоєнню матеріалу сприяє термінологічний словник-мінімум, який містить ключові слова, що відображають найважливіші теоретичні відомості про певну норму. На практичних заняттях, виконуючи вправи, випускники коледжу виробляють навички правильного усного й писемного мовлення. До кожної теми розроблено тестові завдання, які дають змогу проконтролювати рівень засвоєння літературних норм.

Другий модуль «Стилістика української мови» складають дві змістові модулі «Система функційних стилів» та «Стилістика мовних одиниць». Особливу увагу тут привернуто до тих функційних різновидів української літературної мови, з якими майбутні вчителі безпосередньо стикатимуться у своїй педагогічній діяльності. Зокрема це науково-популярний та науково-навчальний підстилі наукового стилю, окремі види ділових паперів, усне літературне мовлення як різновид розмовного стилю, деякі жанри епічного підстилю художнього стилю.

Змістовий модуль «Стилістика мовних одиниць» присвячено вивченню стилістичних властивостей лексики і фразеології української мови, стилістичним засобам словотвору, морфології і синтаксису.

Для забезпечення навчального процесу до кожної теми рекомендовано фахову літературу, інтернет-ресурси [6; 7], а також наші авторські посібники та статті зі стилістики і культури української мови [1–5], адже самостійне опрацювання запропонованої літератури дасть змогу глибше засвоїти всі типи норм української літературної мови та особливості стилістичного використання мовних одиниць.

Через пандемію коронавірусної інфекції COVID-19, а пізніше через воєнний стан навчання довелося організувати в дистанційному режимі з використанням платформ Zoom та Classroom. Навантаження на викладача при цьому значно збільшилося: крім занять у реальному часі під час відеоконференцій, для тих, хто з різних причин не міг бути присутнім на заняттях, у Classroom було надіслано тексти лекцій, практичні завдання і тести до тем. Однак не всі здобувачі освіти мали якісний Інтернет і тому вчасно не виконували завдання, дехто був на окупованій території. Такі об'єктивні причини, що не сприяли проведенню навчального процесу. Були і суб'єктивні – невміння організувати самостійну роботу та недисциплінованість.

Зважаючи на воєнний час, змінювався дидактичний матеріал до тем, наповнювався новим актуальним змістом. Наприклад, під час вивчення орфоепічних норм здобувачі освіти вивчали своєрідні особливості вимови

українських звуків, зокрема м'якого приголосного [ц'] у кінці слів типу *хлопець*, *олівець* та всередині слів, таких як *паляниця*, *суниця* тощо. Життя переконало, що вимова цього звука – це маркер українськості. Недаремно невміння вимовити слово *паляниця* використовують на фронті для ідентифікації російських загарбників.

До кожної теми з культури мови подаємо таблиці, у яких систематизовано типові порушення норм української літературної мови. Для прикладу наведемо таблицю «Типові порушення лексичної норми»:

Порушення лексичної мовної норми	Приклад на порушену мовну норму	Правильне слововживання
Лексична несполучуваність	<i>отримати освіту</i> <i>влаштуувати справи</i> <i>витікає висновок</i> <i>винести подяку</i> <i>вірна відповідь</i> <i>попередити хворобу</i>	<i>здобути освіту</i> ( <i>отримати лист</i> ) <i>залагодити справи</i> ( <i>влаштувати бенкет</i> ) <i>впливає висновок</i> ( <i>витікає струмок</i> ) <i>оголосити подяку</i> ( <i>винести сміття</i> ) <i>правильна відповідь</i> ( <i>вірна подруга</i> ) <i>запобігти хворобі</i> ( <i>попередити про щось</i> )
Нерозрізнення слів-паронімів	<i>дослідна діляниця</i> <i>громадянські організації</i> <i>військовий союз</i>	<i>дослідна ділянка</i> ( <i>виборча діляниця</i> ) <i>громадські організації</i> ( <i>громадянські права</i> ) <i>воєнний союз</i> ( <i>військовий лікар, парад</i> )
Уживання росіянізмів Калькування російських слів	<i>вуз</i> <i>завідующий кафедрою</i> <i>клубничне варення</i> <i>співпадати,</i> <i>багаточисленний</i>	<i>ЗВО</i> або <i>виш</i> <i>завідувач кафедри</i> <i>полуничне варення</i> <i>збігатися</i> <i>численний</i>
Міжмовні омоніми	<i>лабораторні опити</i> <i>повна луна</i> <i>вдалий брак</i>  <i>наглий хлопець</i>	<i>лабораторні дослідни</i> <i>повний місяць</i> <i>вдалий шлюб</i> ( <i>виробничий брак, брак часу</i> ) <i>нахабний хлопець</i> ( <i>нагла смерть</i> )
Тавтологія	<i>зобразити образ</i> <i>створити твір</i>	<i>змалювати образ</i> <i>написати твір</i>

Плеоназм надмірність)	(мовна	<i>дивний парадокс вишукані делікатеси на долонях рук пам'ятний сувенір</i>	<i>дивина або парадокс делікатеси на долонях сувенір</i>
--------------------------	--------	---	--

Така наочність сприяє кращому запам'ятовуванню і засвоєнню матеріалу.

Отже, навчальна дисципліна «Стилістика і культура української мови», безперечно, відіграє важливу роль у мовній підготовці майбутніх учителів початкової школи. Правильне, багате, досконале мовлення вчителя – це зразок для учнів, маленьких громадян України. Як переконає дійсність, мова – на часі!

### Література

1. Левун Н. В. Типові порушення словотвірної норми в сучасній українській мові. *Сучасна освіта: методологія, теорія, практика: матеріали IV Всеукраїнської наук.-практ. конференції (з міжнародною участю) (18 березня 2021 р. (5 нісана 5781 р.), м. Дніпро). Дніпро: Акцент ПП, 2021. С. 81–83.*
2. Левун Н. В., Степаненко О. К. Організація практичної роботи під час вивчення норм української мови. *Актуальні питання соціально гуманітарної середньої та вищої освіти: матеріали Всеукраїнської наук.-практ. конференції з міжнародною участю (21 квітня 2021 р., м. Дніпро) / Редколегія: В. В. Сиченко, І. М. Безена, О. К. Степаненко, І. С. Карпань, Т. М. Богатирьова, О. А. Дорошенко, Roman Kuhar. Дніпро–Любляна: КЗВО «ДАНУ» ДОР», Україна – University of Ljubljana, Slovenia, 2021. С. 199–203.*
3. Левун Н. В. Стилістичний синтаксис роману В. Підмогильного «Місто». *«Повість про людей»: антропологічний вимір прози Валер'яна Підмогильного в контексті літератури Розстріляного відродження. Матеріали IV Всеукраїнської наукової конференції, присвяченої 120-й річниці від дня народження Валер'яна Підмогильного (26 березня 2021 р., м. Дніпро) / Ред. кол. Н. П. Олійник (голова) та ін. Дніпро: Нова ідеологія, 2021. Вип. 1. С.122–127.*
4. Левун Н. В. Культура української мови. Норми літературної мови. Дніпропетровськ, 2015. 76 с.
5. Левун Н. В. Стилістика і культура української мови. Тестові завдання. Дніпро: Акцент ПП, 2018. 60 с.
6. <https://bit.ly/3ddjW1E>.
7. <https://bit.ly/3zJkrYK>.

**Нажа Павло Миколайович,**

*кандидат технічних наук, доцент кафедри інженерної геології і геотехніки Державного вищого навчального закладу «Придніпровська державна академія будівництва та архітектури»*

м. Дніпро, Україна

**Лисенко Галина Іванівна,**

*кандидатка історичних наук, доцентка кафедри українознавства, документознавства та інформаційної діяльності Державного вищого навчального закладу «Придніпровська державна академія будівництва та архітектури»*

м. Дніпро, Україна

**Волкова Світлана Петрівна,**

*старша викладачка кафедри українознавства, документознавства та інформаційної діяльності Державного вищого навчального закладу «Придніпровська державна академія будівництва та архітектури»*

м. Дніпро, Україна

## **ОРГАНІЗАЦІЯ РОБОТИ ВІДДІЛУ АКРЕДИТАЦІЇ ТА ЛІЦЕНЗУВАННЯ ПРИДНІПРОВСЬКОЇ ДЕРЖАВНОЇ АКАДЕМІЇ БУДІВНИЦТВА ТА АРХІТЕКТУРИ В ПЕРІОД ВОЄННОГО СТАНУ**

Минає ще один день з початку повномасштабної російсько-української війни. Російська навала продовжує нищити наші міста та містечка, освітні та культурні заклади в них. Лише спільними зусиллями українського народу за підтримки світової спільноти в цілому та нашої академічної родини зокрема виборемо перемогу.

В умовах сьогодення як ніколи потрібно забезпечити високий рівень підготовки здобувачів вищої освіти. Щодо акредитації освітніх програм, за якими здійснюється підготовка здобувачів вищої освіти, то воєнний стан країни змусив членів Національного агентства із забезпечення якості вищої освіти (далі – НАЗЯВО) прийняти спрощений план дій з метою уможливлення освітнього процесу і, зокрема, забезпечення здобувачів вищої освіти, які завершують навчання за освітніми програмами в 2021/2022 н. р., актуальними документами про вищу освіту.

Відповідно до Постанови КМУ від 16.03.2022 № 295 «Про особливості акредитації освітніх програм, за якими здійснюють підготовку здобувачі вищої освіти, в умовах воєнного стану», НАЗЯВО вирішило автоматично надати умовну (відкладену) акредитацію тим освітнім програмам, щодо реалізації яких до інформаційної системи агентства в період до 10 травня 2022 р. буде завантажено заяву та відомості самооцінювання ОП (без оплати вартості акредитації закладом вищої освіти) [2].

17 травня 2022 р. відбулося засідання НАЗЯВО, на якому серед 604 акредитаційних справ, щодо яких було ухвалене позитивне рішення про умовну (відкладену) акредитацію освітніх програм, були дві бакалаврські програми, які реалізуються у ПДАБА (ОПП «Підприємницька діяльність» за спеціальністю 076 та ОПП «Комп'ютерні науки» за спеціальністю 122) [3].

Щодо акредитаційних планів на новий (2022/2023) навчальний рік, плануємо подати до інформаційної системи НАЗЯВО повідомлення про намір акредитувати дві бакалаврські (ОПП «Підприємницька діяльність» за спеціальністю 076 та ОПП «Комп'ютерні науки» за спеціальністю 122) та одну магістерську (ОПП «Облік і оподаткування» за спеціальністю 071) освітні програми.

Наразі триває робота з перегляду та оновлення змісту освітніх програм, за якими планується здійснювати підготовку здобувачів у новому навчальному році, тим більше, що цього потребують освітні програми тих спеціальностей, за якими МОН було ухвалено стандарти (за спеціальністю 122 «Комп'ютерні науки» (магістерський рівень) від 28.04.2022 № 393 та 191 «Архітектура та містобудування» від 09.05.2022 № 418).

Загалом, у 2022 р. ПДАБА запрошує на навчання абітурієнтів за 20 спеціальностями та 67 освітніми програмами (29 – за першим (бакалаврським) та 38 – за другим (магістерським) рівнями вищої освіти), з яких три започатковано в 2022 р. (ОПП «Образотворче мистецтво, декоративне мистецтво, реставрація» за спеціальністю 023, ОПП «Публічне управління та адміністрування» за спеціальністю 281, міждисциплінарна ОНП «Девелопмент нерухомості» за двома спеціальностями – 075 «Маркетинг» та 192 «Будівництво та цивільна інженерія»).

Придніпровська державна академія будівництва та архітектури цілком погоджується із заявленою НАЗЯВО позицією щодо дотримання принципів забезпечення якості вищої освіти, незважаючи на складнощі воєнного часу.

Зокрема, 24 травня 2022 р. ПДАБА узяла участь у Міжнародному онлайн-форумі «Забезпечення якості вищої освіти в умовах війни» (організованому НАЗЯВО та за підтримки ОБСЄ). Слушна думка була висловлена заступницею Голови Національного агентства Наталією Стукало: «Гнучкість і здатність пристосовуватися до екстремальних умов – важлива складова будь-якого агентства, що стосується до забезпечення якості вищої освіти». Вважаємо, що наявність цих якостей важливе для усіх учасників освітнього процесу. Зокрема переважна більшість науково-педагогічної спільноти, а також допоміжного персоналу ПДАБА спрямовує всі зусилля для безперервної реалізації освітніх програм та успішного завершення сповненого викликів 2021/2022 навчального року.

Незважаючи на складнощі, зумовлені обмеженнями воєнного стану в Україні, освітня діяльність українських закладів вищої освіти продовжується, нові освітні програми започатковуються, підготовка до акредитації освітніх програм, за якими відбувається підготовка здобувачів вищої освіти, триває.

Серед основних завдань, від виконання яких залежатиме успішна акредитація освітньо-професійних та освітньо-наукових програм у наступному навчальному році, слід визначити такі:

– забезпечення кожного освітнього компонента освітньої програми на відповідному рівні вищої освіти науково-педагогічними (педагогічними) та/або науковими працівниками з урахуванням відповідності їх освітньої та/або професійної кваліфікації, що визначається пунктом 37 [1];

– дотримання ліцензійних умов (зокрема щодо наявності в науково-педагогічних, педагогічних та наукових працівників, які забезпечують освітній процес, не менше чотирьох досягнень у професійній діяльності за останні п'ять років, визначених у пункті 38 [1];

– забезпечення навчальними аудиторіями та лабораторіями, майстернями, включаючи комп'ютерні робочі місця (враховується комп'ютерна техніка із терміном експлуатації не більше восьми років), полігонами, обладнанням та устаткуванням, спортивними залами та спортивними майданчиками (стадіоном) в обсязі, достатньому для виконання затвердженої (затверджених) освітньої (освітніх) програми (програм) та навчальних планів, медичним пунктом, бібліотекою з читальним залом, актовим чи концертним залом та пунктом харчування, що визначається пунктом 39.2 [1];

– забезпечення навчальних аудиторій мультимедійним обладнанням (у кількості не менше 25 % кількості аудиторій), що визначається пунктом 39.3 [1];

– забезпечення дотримання вимог до матеріально-технічної бази, які визначені особливостями ліцензування освітньої діяльності за освітніми програмами, що передбачають присвоєння професійних кваліфікацій для доступу до професій, для яких запроваджено додаткове регулювання, що визначається пунктом 40 [1].

### Література

1. Ліцензійні умови провадження освітньої діяльності (у редакції постанови Кабінету Міністрів України від 24 березня 2021 р. № 365) URL: <https://bit.ly/3SDiLbZ>.
2. Постанова КМУ від 16.03.2022 № 295 «Про особливості акредитації освітніх програм, за якими здійснюють підготовку здобувачі вищої освіти, в умовах воєнного стану. URL: <https://bit.ly/3QoFRBX>.
3. Протокол засідання НАЗЯВО № 8 (13) від 17 травня 2022 р. URL: <https://bit.ly/3d95yHL>.

**Назаренко Олена Володимирівна,**

*кандидатка філологічних наук, доцентка, доцентка кафедри філології  
Дніпровського аграрно-економічного університету  
м. Дніпро, Україна*

## **ОРГАНІЗАЦІЯ НАВЧАЛЬНОГО ПРОЦЕСУ В УМОВАХ ВОЄННОГО ЧАСУ**

Початок війни 24 лютого 2022 р. змінив життя кожного з нас докорінно. Перші два тижні ми не відходили від екранів телевізорів, не випускали з рук телефонів, але поступово до нас приходило розуміння, що попри все необхідно працювати і налагоджувати навчальний процес. Деканати спільно з кураторами академічних груп почали зв'язуватися зі студентами, цікавитися долею їх, місцем перебування, складали списки. Зрозуміло, що в нас був досвід роботи, пов'язаний з карантинними обмеженнями під час пандемії COVID-19–19. Для ефективної співпраці усіх учасників освітнього процесу ДДАЕУ застосовує всі можливі й доступні засоби та інструменти комунікації. Навчальні матеріали: лекції, завдання для практичних занять, питання для самоперевірки, посібники, презентації, контрольні тести та інший навчальний контент розміщено в системі MOODLE. Варто зазначити, що за дистанційної форми навчання лекційні та практичні заняття в ДДАЕУ проводять на платформи Zoom – сервісу для проведення відеоконференцій, онлайн-зустрічей і дистанційного навчання. Заслуговує на увагу те, що сервіси зв'язку добиралися з урахуванням технічної обізнаності та можливостей учасників освітнього процесу, маючи на меті досягнення максимального ефекту комунікації. Крім платформи Zoom, можна використовувати і програму Google Meet. До цих програм можна приєднатися з будь-якого гаджета, який має камеру, та під'єднаний до Інтернету. Для тих студентів, які не мали змоги вчасно долучитися до занять у Zoom чи викласти виконане завдання в MOODLE, було дозволено надсилати матеріали на особисту електронну пошту викладача або скористатися послугами «Нової пошти». Також були організовані консультації викладачів у корпусі університету для тих студентів, які через будь-які причини не змогли долучитися дистанційно. Траплялися випадки, коли на зв'язок виходили студенти з окупованих територій, і викладачі саме для них відкривали доступ до виконання певних завдань і тестів у системі MOODLE. Такі випадки траплялися і з тими студентами, які перебували за кордоном і не завжди орієнтувалися в часі європейському та українському.

Для контролю за ситуацією з відвідуванням деякими деканатами було запроваджено тижневі електронні журнали присутності студентів, а деякі деканати збирали щоденну інформацію.

Наукова діяльність також не була поставлена на паузу: до 100-річчя ДДАЕУ за участі викладачів та студентів було проведено наукову конференцію на платформі Zoom.

Усі ми віримо в нашу перемогу і не зупиняємося в плануванні майбутнього життя, організовуючи профорієнтаційні заходи, з метою залучення абітурієнтів до лав майбутніх студентів-аграріїв. Зокрема приймальна комісія ініціювала безкоштовні підготовчі курси для абітурієнтів.

Наш народ незламний, і ми здолаємо всі виклики, які поставила перед нами війна.



**Нікіфорова Тетяна Дмитрівна,**

*докторка технічних наук, декан будівельного факультету Державного вищого навчального закладу «Придніпровська державна академія будівництва та архітектури»*  
м. Дніпро, Україна

**Капшук Ольга Анатоліївна,**

*кандидатка технічних наук, заступниця декана будівельного факультету Державного вищого навчального закладу «Придніпровська державна академія будівництва та архітектури»*  
м. Дніпро, Україна

**Нечепуренко Дар'я Сергіївна,**

*кандидатка технічних наук, заступниця декана будівельного факультету Державного вищого навчального закладу «Придніпровська державна академія будівництва та архітектури»*  
м. Дніпро, Україна

## **НАВЧАЛЬНА ТА ОРГАНІЗАЦІЙНА РОБОТА ДЕКАНАТУ В УМОВАХ ВОЄННОГО СТАНУ**

З березня 2022 р. будівельний деканат Придніпровської державної академії будівництва та архітектури тривалий час працював дистанційно.

Важливим для ефективного освітнього процесу в умовах дистанційного роботи підрозділу було науково-методичне та матеріально-технічне забезпечення освітнього процесу [1, с. 92].

Основним завданням керівництва деканату було спочатку організувати спочатку злагоджену роботу працівників деканату. Для цього був створений чат у Telegram Messenger, з можливістю закріплення важливої інформації та документації. Наступним кроком було оброблення інформації та налагодження нових контактів зі студентами, з визначенням їх місця перебування. Усі співробітники деканату особисто через доступні канали з кожним студентом налагоджували контакт та вносили цю інформацію до зведених електронних таблиць.

Основні завдання дистанційної роботи деканату під час воєнного стану розподілилися за двома напрямками: надання інформації для студентів та надання інформації для викладачів.

Для здобувачів вищої освіти основними запитамі були:

Сервіси для студентів:

1. Видача довідок:

- про навчання за денній формі;
- про те, що вони є студентами ПДАБА;
- про відсутність академічної заборгованості;
- про період навчання тощо.

2. Видача різноманітних форм характеристик.

3. Оформлення руху контингенту здобувачів: зарахування, переведення, відрахування, відновлення, надання академічних відпусток, цільове навчання, академічна мобільність.

4. Організація, моніторинг навчання.

5. Діловодство за результатами екзаменаційних сесій (журнали успішності, залікові, екзаменаційні відомості тощо).

6. Видача відомостей для складання різниці в навчальних планах та ін.

7. Організація видача витягів із залікових та екзаменаційних відомостей; перезаліку/переатестації індивідуальних результатів навчання.

8. Оформлення та видача документів встановленого зразка з всіма печатками та підписами керівного складу Академії.

9. Забезпечення розроблення та погодження індивідуальних планів студентів, що виїхали за академічною мобільністю.

Основними пріоритетами та запитамі викладачів були:

1. Надання навчальних та інформаційних сервісів для співробітників.

2. Облік руху студентського контингенту (бакалаврат, магістратура) для всіх форм навчання.

3. Управління навчальним процесом в академії відповідно до законодавчих, нормативних та інших обов'язкових вимог.

4. Надання потрібної довідкової, звітної та статистичної інформації (документації) внутрішнім та зовнішнім зацікавленим сторонам.

Багато інформації, документів ще з 2020 р. зберігалось у хмарному корпоративному середовищі. Комунікація керівного складу з 2020 р. також відбувалася у групі Microsoft Teams, а з березня 2022 р. вона лише активізувалася.

Усі нагальні питання організації освітнього процесу та навчально-методичного забезпечення освітнього процесу було розглянуто на засіданнях навчально-методичної ради факультету. Для затвердження та ухвалення рішень навчально-методичної ради факультету та академії за планом відбулися вчені ради факультету.

Щотижня проводилися збори старостів груп, де надавалася повна інформація про освітній процес, організаційні питання, відповіді на питання, що з'явилися за тиждень навчання, психологічна підтримка.

З березня 2022 р. виїхало в межах академічної мобільності 11 здобувачів факультету. Для них терміново готувалися потрібні супроводжувальні документи, а саме: довідка з місця навчання, витяг за весь період навчання з необхідними печатками та підписами, характеристика кандидатів тощо.

Для виконання цих завдань повністю відмовитися від присутності на робочому місці було неможливо, адже багато інформації зберігалось на комп'ютерах працівників в академії. Також не всі дані обробляються та зберігаються в електронному вигляді. Дистанційний доступ з особистих акаунтів та комп'ютерів працівників підрозділу до загальноакадемічної програми АСУ СІГМА не передбачено. Лише після організації тимчасового

доступу до документації в деканаті налагодилася швидка та інформативна робота підрозділу. Усі здобувачі освіти вчасно отримували запитовані документи завдяки присутності керівництва академії та можливості офіційного затвердження документів підписами і печатками.

Отже, висновуємо: повної відмови від перебування на робочому місці не сталося, але кожна проблема породжує нові можливості:

### **Література**

1. Ткаченко Л. В., Хмельницька О. С. Особливості впровадження дистанційного навчання в освітній процес закладу вищої освіти. *Педагогіка формування творчої особистості у вищій і загальноосвітній школах: зб. наук. праць / Редкол.: А. В. Сущенко (голов. ред.) та ін. Запоріжжя: КПУ, 2021. Вип. 75. Т. 3. С. 91–96.*

**Поповський Анатолій Михайлович,**

доктор філологічних наук, професор, професор кафедри українознавства та іноземних мов Дніпропетровського державного університету внутрішніх справ м. Дніпро, Україна

## **СВІТОГЛЯДНІ РЕАЛІЇ В ОСВІТНЬОМУ ПРОЦЕСІ В УМОВАХ ВІЙНИ**

1. Свідомість кожної людини формується завдяки мові того суспільного середовища, у якому вона зростає, здобуває освіту й практичні навички своєї професії відповідно до ідеологічних стимулів, якими переймаються керівні органи державної влади в мирний час, природних стихій чи в час жорстокої боротьби за свою незалежність, чи на полі бою з підступним загарбником. Якщо мирна течія убезпечує життєвий плин матеріальних і духовних цінностей суспільства, то війна примушує його швидко реагувати на навислі загрози життю всьому живому еству і технічно-культурному витвору людського генія впродовж століть.

2. Як відомо, мова – найважливіший засіб спілкування й передачі інформації в часі й просторі. Але не слід забувати й про те, що мова є потужним чинником не лише пізнання світу, а й потужним засобом трансформації осмислення й усвідомлення правди, з одного боку, і брехні, облуди, – з іншого. Мова є яскравим виразником як правди демократичних цінностей людства, так й імперських амбіцій ідеологів шовінізму (Н. Шовен), фашизму (А. Гітлер), рашизму (В. Путін) та інших форм диктатури. Оскільки мова обслуговує дві антагоністичні формації суспільства, то й, безумовно, удосконалюються методи її впливу на свідомість широкого загалу громадян.

3. Війна, розпочата віроломним нападом росії на Україну 2014 року з тимчасовою окупацією Криму, Донецької та Луганської областей, і повномасштабна «бліцкригна війна» Москви 2022 р. з метою повернення незалежної України до свого ненаситного окупаційного імперського лона *«єдиної неделимої»*, у свідомості свободолюбивого українського народу розкрила істинну суть лжепідступного вічнодекларованого гасла *«дружби і братства слов'янських народів»*, культивованого *«руського мира»* п'ятиколонниками та представниками УПЦ московського патріархату – убивство мирного населення, мародерство, гвалтування, руйнування історико-культурних пам'яток, освітніх закладів, цілеспрямоване знищення українського етносу. І в цій жорстокій боротьбі за право бути вільними й незалежними мова як засіб інформації мусить віддзеркалювати правдиву реальність воєнних подій на фронтних лініях і мобілізаційних сил українського суспільства для належної оборони тилу; вести інформаційну війну з брехливою московською пропагандою, яку активно поширюють засоби масової інформації не лише серед населення росії, на окупованих нею територіях, а й інших країн,

виправдовуючи свої зловісні загарбницькі дії, нахабно порушуючи загальнолюдські норми міжнародного права.

4. В освітньому процесі українського суспільства важлива роль мусить належати висвітленню такого антиморального чинника громадської особистості, як **зрада** в широкому розумінні значення цього слова. Вельми рельєфно це злякисне явище проявляється в лихоліття воєнного стану, коли з'ясовується питання: хто є патріот України, а хто – падлюка. І хоч до цього зрадницького явища варто було б ще з перших днів незалежності приглядатися ретельно, особливо в доборі й фільтрації державних посадових осіб на чолі з президентом-зрадником Віктором Януковичем та його поплічниками (Захарченко Віталій Юрійович – колишній Міністр внутрішніх справ України, Пшонка Віктор Павлович – колишній Генеральний прокурор України та ін., див.: Вікіпедію), то сьогодні війни чітко виявляє численну братію зрадників, колабораціоністів різного рангу, про яких нині у засобах масової інформації знаходимо щоденно рясні повідомлення, як-от:

ДБР розслідує понад 500 справ зі зради

Повідомляється, що за державну зраду відкрито 399 кримінальних справи. Держбюро розслідувань від початку вторгнення росії відкрило 530 справ щодо зрадників і колаборантів. «Від 24 лютого 2022 р. за державну зраду вже відкрито й отримано від правоохоронних органів 399 кримінальних проваджень (ст. 111–1 УК), за колабораційну діяльність порушено 127 проваджень (ст. 111–1 УК), розпочато впровадження і щодо 4-х прибічників держави агресора, серед яких і нардепи (ст. 111–2 УК)», – йдеться в повідомленні. Також за колабораціонізм перевіряються ще 924 особи [1].

Адвокат фотографував техніку ВСУ і відсилав знімки  
російському окупанту – прокуратура

У Харкові правоохоронці передали в суд обвинувальний акт щодо факту поширення інформації про пересування ВСУ. Фігурантом виявився 40-літній адвокат. Про це повідомила прес-служба обласної прокуратури. За свідченням слідства, 16 березня юрист їхав на своїй машині і помітив техніку української армії. Він сфотографував її, а потім відправив зйомку знайомому, який служить у військових силах російської федерації. Нині адвокат перебуває під вартою. Йому інкримінують злочин, передбачений статтею 114–2 УК України («несанкціоноване поширення інформації про пересування ВСУ в умовах воєнного місцезнаходження»). Фігуранту загрожує до восьми років позбавлення волі [2].

На Дніпропетровщині винесли вирок любителю «руського мира»

Суд виніс вирок мешканцю Дніпропетровської області, який підтримував «руський мир» і окупаційні війська. Як повідомили в СБУ, чоловік з початку війни активно прилучився до антиукраїнської пропаганди в Інтернеті. Зокрема, він готував статті з негативним контентом про український уряд, військовослужбовців ЗСУ, безперспективність опору агресорові та підтримку

окупаційних військ. Значну частину меседжів з його «витворів» потім поширювали російські телеканали [3] тощо.

Прояви такого ганебного явища серед посадових осіб державного апарату (нардепи – Віктор Медведчук, Ігор Бакай, Ілля Кива, Євген Мураєв, Нестор Шуфрич, Леонід Клімов, Сергій Ківалов, Олег Царьов, Володимир Сальдо, Костянтин Іващенко, Євген Балицький, Галина Данильченко та ін.), військового командного складу (генерали, адмірали, офіцери), правоохоронних органів (адвокати, судді, поліція), засобів масової інформації (працівники телеканалів В. Медведчука, Є. Мураєва), інженерно-конструкторського персоналу (ДП «Антонов»), діячів культури (Ані Лорак, Іван Дорн, Світлана Лобода) та інших прошарків суспільства – це результат 30-літньої безхребетної і корупційної правоохоронної системи, яка не дослухалася до викриття представниками державотворчого настрою суверенної України антидержавної діяльності прихильників «руського мира» (див., наприклад: Дмитро Чобіт. Нарцис. Штрихи до політичного портрета Віктора Медведчука. Київ–Броди: «Просвіта», 2001. 180 с.; Справа Василя Стуса. Збірка документів з архіву колишнього КДБ УРСР / Уклад. Вахтанг Кіпіані. Харків: Віват, 2021. 688 с.). Більше того, навіть мова примітивної передвиборної агітки розкриває егоїстичні риси нардепа-можновладця, який дбає лише про власне благополуччя (золотий вагон, вілли, маєтки, авто, яхти тощо), а не трудового народу, нехтуючи його мовою:

### ЗДОРОВЬЕ – ЗАЩИТА – ЗАБОТА

Дорогие друзья!

Каждый день встречаясь с родными, коллегами и друзьями, мы говорим друг другу «Здравствуй!» – тем самым желая здоровья. Точно так же, прощаясь, говорим: «Будь здоров!». Самочувствие собственное и близких нам людей, несомненно, волнует каждого. Всем нам важно оставаться здоровыми и эффективно работать, чтобы обеспечить свои семьи, помогать родителям. Поверьте, ценность крепкого здоровья я хорошо знаю на собственном опыте. Без этого невозможно успешно работать в парламенте, а сегодня – вести непростую избирательную кампанию.

За много лет у меня сложилось четкое убеждение, что здоровый образ жизни – отказ от курения, чрезмерного увлечения спиртным, а главное, занятия спортом – вот залог хорошего самочувствия. Каждый день я стараюсь заниматься в тренажерном зале, при любом удобном случае мы с друзьями с удовольствием играем в футбол. Это позволяет в любое время года, при серьезных интеллектуальных и физических нагрузках чувствовать себя бодро и собранно, сохранять оптимизм и получать удовольствие от жизни. Я уверен, что занятия спортом помогут каждому из нас легче преодолевать трудности и

добиватися поставлених цілей. Позаботьтесь о себе, здоровье своих близких, сохраняйте оптимизм и уверенность в себе!

С уважением, искренними пожеланиями здоровья и успехов –

Виктор МЕДВЕДЧУК, председатель Социал-демократической партии Украины (объединенной), а потім ОПЗЖ.

З огляду на сказане ставимо риторичне запитання: «Чи й надалі українське суспільство буде обирати таких пройдисвітів-посадовців, які нахабно товпляться до державного верховенства влади ради власного збагачення й відвертого прислужництва ідеологам російської імперії за грошову винагороду, а правоохоронці й СБУ починають бити на сполох лише тоді, коли вони безперешкодно втікають безкарно за кордон до своїх покровителів, де їх заочно судять на сміх курям наші суди, погрожуючи суворим покаранням за здійснені злочини...». Ось тут-то, як кажуть, і собака зарита, бо нехтується питання прозорості національних, інтелектуальних, моральних, духовних, професійних, матеріальних чинників народних обранців у державотворчому процесі України, яка ціною крові на полі бою з російським агресором виборює право європейського розвитку творчого співробітництва серед країн світової демократії, які дотримуються чинних законів міжнародного права. То ж лише війна розкрила істинну суть колаборантів – колишніх регіоналів, опоблоківців та ОПЗЖшників та подібних до них, які не вважалися зрадниками до 24 лютого 2022 р., а послідовно працювали на ворожу пропаганду, були агентами впливу Кремля в Україні. Про їхні зв'язки з державою-окупантом писали журналісти, говорили активісти, знали правоохоронці. Однак нерішучість слідства і неререформовані суди забезпечили їм розкішне життя на волі. Тепер ми платимо за це тисячами життів захисників України, цивільних громадян і дітей.

5. Війна, безперечно, вплинула кардинально на свідомість українського суспільства, об'єднуючи його в боротьбі з підступним ворогом не лише за свій суверенітет, а й захист демократичних прав світового людства. Україна переможе і мусить притягнути до відповідальності всіх, хто брав участь у злочинних діях рашистів, хто їх виправдовував, хто перейшов на бік окупантів чи симпатизував їм. Викриття зрадництва, корупції має стати наріжним каменем в освітньому процесі суспільства. І в цьому плані мусимо скрізь спорудити пам'ятники вселюдської ганьби, на яких виписати прізвища всіх зрадників українського народу, аби молоде покоління усвідомлювало від чого лихо давнє і сучасне України і дбало про честь і гідність свого роду і Батьківщини.

### Література

1. <https://bit.ly/3Q9WvVK>.
2. <https://bit.ly/3PbUUxk>.
3. <https://bit.ly/3SBG1qZ>.

**Суслова Наталія Миколаївна,**

*викладачка вищої категорії, викладачка-методистка, голова комісії будівельних і транспортних дисциплін Придніпровського державного металургійного коледжу*

м. Кам'янське, Україна

## **ВИКЛИКИ І РЕАЛІЇ ОРГАНІЗАЦІЇ ОСВІТНЬОГО ПРОЦЕСУ В УМОВАХ ВІЙНИ**

Війна змінила умови роботи викладачів і навчання студентів в закладах передвищої освіти докорінно.

Готовність або неготовність працювати дистанційно висвітив ще період карантину в 2020/2021 н. р. Але пряме повномасштабне вторгнення країни-агресора в Україну з 24 лютого 2022 р. поставило нові виклики і нові реалії організації навчального процесу. Причому процес повинен бути ефективним, а якихось аналогів для відправної точки роботи закладів передвищої освіти, окрім карантину, немає.

Серед основних викликів, які поставила війна, і які потрібно подолати, слід зазначити:

- подолання підвищеної тривожності учасників освітнього процесу;
- коригування емоційного і психологічного стану учасників освітнього процесу;
- відсутність технічних можливостей;
- від'їзд частини студентів і викладачів за межі країни або регіону;
- відсутність мотивації і самодисципліни у студентів;
- підтримання ефективності навчального процесу.

Якщо для шкільної освіти ще є якісь конкретні вказівки, відео зі Всеукраїнського розкладу МОН, то викладачам фахових дисциплін у коледжах доводиться працювати самотужки.

Розглянемо основні можливі методи роботи, коли в регіоні умовно спокійно, але лунають сирени, нестабільно працює транспорт, Інтернет, іноді немає світла. Одразу слід наголосити, що не можна постійно працювати і вчитися дистанційно. Є певні питання, пов'язані з соціалізацією та взаємодією між студентами і викладачами, студентами зі студентами, викладачів між собою, і цього не можна ігнорувати. На щастя, в умовно спокійних регіонах можна використовувати лише елементи дистанційного навчання, а саме навчання проводити як очні консультації із мінімальною кількістю учасників. Це, по-перше, запобігає великому скупченню студентів, а по-друге, – дає змогу студентам і викладачам обирати кращий варіант залежно від виду заняття. Там, де можна опрацювати теорію самостійно, доцільно залишитися вдома і виконувати завдання самостійно. Якщо це практичні заняття або курсове проектування – більш ефективно працювати поряд із викладачем.

Ефективним виявилось використання варіантів роботи в асинхронному, синхронному та очному режимі, зокрема:



1. Робота через Google Classroom.

Переваги:

- для викладача можливість викладати завдання різного формату: лекції, відеозаняття, посилання тощо;
- проводити відеоконференції;
- більшість викладачів уже напрацювала і структурувала певний матеріал за період карантину і має сформовані класи;
- студенти здебільшого вміють працювати на цьому ресурсі;
- можливість працювати в зручний час.

Недоліки:

- відсутність повноцінного спілкування через різні технічні можливості;
- додаткове навантаження на викладачів для перевірки виконаних завдань, що впливає з технічних можливостей роботи студента.

2. Спілкування просто у месенджерах або через електронну пошту.

Переваг немає, крім нівелювання технічних можливостей. Але потрібно зазначити, що такий варіант можливий для психологічного розвантаження і зовсім не працює у вивченні фахових дисциплін.

3. Робота за розкладом у конференціях і чатах Zoom або Google Meet.

Переваги:

- ефективність спілкування, наближена до очного навчання за умови технічних можливостей усіх учасників;
- можливість використання різних форм – дошка, презентації, відео, опитування;
- можливість оцінити психологічний стан студента.

Недоліки:

- відсутність технічних умов;
- непередбачені перерви на час тривоги.

4. Очні консультації.

Переваги:

- зрозумілий учасникам освітнього процесу формат і звичний їм;
- можливість реального спілкування;
- можливість одразу скоректувати помилки;
- можливість оцінити психологічний стан студента і надати допомогу або попросити допомоги психолога.

Недоліки:

- іноді відсутня можливість відвідати консультацію через нестабільну роботу транспорту;
- непередбачувані перерви під час тривоги.

Висновуємо.

1. Основним викликом, що поставила війна, є підвищена тривожність і її можна подолати лише через спілкування вічі у вічі, тобто на очних консультаціях або відеоконференціях, що цілком можливо робити за будь-яких умов, крім тих, коли відбуваються активні бойові дії.

2. Скоригувати емоційний і психологічний стан можна лише активними діями, а отже, навчальний процес не повинен перериватися на довгий час. Рекомендовано працювати за розкладом, тоді в учасників освітнього процесу не переривається зв'язок один з одним і відпрацьовується самодисципліна. У деяких випадках можливо вчасно запросити психолога, якщо коригування неможливе через просте спілкування.

3. Брак технічних можливостей можна надолужити різноманітністю форм і режимів: синхронним, асинхронним, очним. Але слід зазначити, що форми і методи дистанційного навчання не повинні бути новими, учасники освітнього процесу вже повинні володіти навичками користування застосунками і ресурсами, інакше ефективності навчання очікувати не можна.

4. За від'їзду студентів і викладачів до безпечних регіонів застосовується дистанційне навчання, але відеозв'язок украй потрібний для ефективного навчання і роботи.

5. Найважче під час організації навчання в умовах воєнного часу – відсутність мотивації і самодисципліни у студентів. Усе залежить від досвіду, авторитету і методів роботи конкретного викладача, але основне – структурування роботи, контроль і оцінювання, постійний зв'язок із студентами, контакт із батьками, терпіння і наполегливість.

За будь-яких умов навчальний процес повинен бути ефективним, тому слід шукати форми і методи, можливо спростити деякі завдання, але уникати бездумного спрощення, краще шукати форми і методи, які дозволять не втратити ефективності. І особливо контроль – доброзичливий, але водночас справедливий і постійний. Якщо ми максимально збережемо якість і ефективність навчання, то підготуємо фахівців, які гарно працюватимуть і відновлять Україну, а освітня галузь здобуде особливий досвід роботи у воєнних умовах.

### Література

1. <https://bit.ly/3P53UEt>.
2. <https://bit.ly/3A5ezuv>.
3. <https://bit.ly/3vNtkzG>.

**Третяков Олег Вальтерович,**

*доктор технічних наук, доцент, професор кафедри безпеки життєдіяльності  
Державного вищого навчального закладу «Придніпровська державна академія  
будівництва та архітектури»*

м. Дніпро, Україна

**Дашковська Олена Володимирівна,**

*кандидатка хімічних наук, доцентка, старша наукова співробітниця  
Державної наукової установи «Інститут модернізації змісту освіти»  
Міністерства освіти і науки України*

м. Київ, Україна

### **НАСЛІДКИ ВАЖКИХ ПОМИЛОК МІНІСТЕРСТВА ОСВІТИ І НАУКИ УКРАЇНИ, ЩО ПРОЯВИЛИСЯ ПІД ЧАС ВІЙНИ**

У 2010 р. з ініціативи МОН, МНС та Держгірпромнагляду України був затверджений наказ від 21.10.2010 № 969/922/216 «Про організацію та вдосконалення навчання з питань охорони праці, безпеки життєдіяльності та цивільного захисту у вищих навчальних закладах України», який встановлював, що нормативні навчальні дисципліни «Безпека життєдіяльності», «Основи охорони праці», «Охорона праці в галузі» та «Цивільний захист» вивчають усі студенти, курсанти та слухачі вищих навчальних закладів України з метою забезпечення підвищення рівня знань з означених дисциплін. Крім того, у дипломних проектах (роботах) передбачено обов'язкове включення окремих розділів: «Охорона праці» – для молодших спеціалістів і бакалаврів, «Охорона праці та безпека в надзвичайних ситуаціях» – для спеціалістів і магістрів. На виконання цього наказу було розроблено, погоджено і впроваджено в навчальний процес типові програми нормативних навчальних дисциплін «Безпека життєдіяльності», «Основи охорони праці», «Охорона праці в галузі» та «Цивільний захист».

На жаль, у 2014 р. після окупації автономної республіки Крим і початку військових дій у Луганській і Донецькій областях за ініціативою МОН України розпорядженням Кабінету Міністрів України № 590–р від 30.05.2014 згаданий наказ було скасовано, що призвело до первинного неприпустимого наслідку – багато ЗВО усунули з навчальних планів підготовки спеціалістів з вищою освітою всі чотири дисципліни на користь професійно орієнтованих дисциплін, і прибрали відповідні розділи з дипломних проектів (робіт). Основним аргументом такого перепланування було підвищення рівня професійної підготовки фахівців. Але водночас зовсім не враховувалася необхідність реалізації головного європейського принципу – життя і здоров'я людини є найбільшою цінністю у світі та відповідальність керівників і спеціалістів усіх галузей господарства щодо збереження життя і здоров'я підлеглих працівників.

Багаторазові звернення науково-методичної комісії з цивільної безпеки до керівництва МОН України щодо можливих негативних наслідків такого рішення не мали необхідних наслідків. Саме це зумовило найважчі наслідки, які проявилися після повномасштабного вторгнення військ російської федерації на територію України.

Вісім років, протягом яких студенти не вивчали означені дисципліни, визначили ставлення місцевих органів влади до забезпечення належного стану організації евакуації широких верств населення, особливо інвалідів, хворих, людей поважного віку, дітей та інших категорій громадян у зонах воєнних дій; відсутність поіменних списків таких категорій громадян у відповідних структурах місцевих органів влади, незважаючи на вимоги Кодексу цивільного захисту України; створення й утримання в належному стані бомбосховищ та інших захисних споруд. У деяких регіонах країни бомбосховища були зруйновані або перепрофільовані. Керівники виробничих підприємств, особливо критичної інфраструктури, виявилися нездатними організувати потрібний рівень їх захисту, належну підготовку об'єктів підвищеної небезпеки та потенційно-небезпечних об'єктів до перебування в умовах воєнного стану, захист їх на випадок влучення боєприпасів, розробити заходи локалізації і ліквідації наслідків руйнування таких об'єктів. Проявилася повна відсутність розуміння керівного та інженерного складу виробничих підприємств питань консервації і захисту виробничого обладнання задля зменшення негативних наслідків військових дій та скорочення терміну відновлення виробництва. І основний наслідок – це неприпустимо велика кількість загиблих і постраждалих дітей та мирних громадян через незнання і невміння надати домедичну допомогу потерпілим, яка обов'язково вивчалася в дисциплін БЖД. Навіть волонтери, які прагнули надати допомогу різним верстам населення, стикнулися з тим, що не мають елементарних навичок надання такої допомоги, і змушені були звернутися до викладачів ЗВО за посібниками і методичними матеріалами з цих питань уже під час бойових дій.

З наведеного випливає потреба негайно відновити чинність наказу «Про організацію та вдосконалення навчання з питань охорони праці, безпеки життєдіяльності та цивільного захисту в закладах вищої освіти України» з наступного навчального року в усіх вищих навчальних закладах на бакалавраті та магістратурі з усіх спеціальностей.

Це питання було розглянуто і ретельно обговорено на II Всеукраїнській науково-практичній конференції викладачів та фахівців-практиків «Охорона праці: освіта і практика», яка відбулася 12.05.2022 у Львівському державному університеті безпеки життєдіяльності. Учасники конференції ухвалили таке рішення:

1. Направити звернення до Міністра освіти і науки України Сергія Шкарлета, Голови Комітету Верховної ради України з питань освіти, науки та інновацій Сергія Бабака та в. о. Голови Держпраці України Ігоря Дегнери щодо ініціювання:

1) у КМУ скасування розпорядження КМУ від 30.05.2014 № 590–р, яким було скасовано наказ МОН, МНС та Держгірпромнагляду України від 21.10.2010 № 969/922/216 «Про організацію та вдосконалення навчання з питань охорони праці, безпеки життєдіяльності та цивільного захисту у вищих навчальних закладах України»;

2) внесення змін до постанови КМУ від 29.04.2015 № 266 «Про затвердження переліку галузей знань і спеціальностей, за якими здійснюється підготовка здобувачів вищої освіти», а саме: у галузі знань 26 «Цивільна безпека» спеціальність 263 «Цивільна безпека» замінити на дві окремі спеціальності 263 «Цивільний захист» та 264 «Охорона праці».

2. Направити звернення до Міністра освіти і науки України Сергія Шкарлета про ініціювання внесення змін до Стандартів вищої освіти України щодо безпекових компетентностей та результатів навчання.

3. Направити звернення до Президента України Володимира Зеленського з проханням звернути увагу на зазначені в п. 1 цього рішення життєво важливі проблеми, які, у зв'язку з війною та масовою загибеллю мирного населення, стали, по-суті, питанням національної безпеки України, і дати відповідне доручення з цього питання Прем'єр-міністру України.

4. Вимагати від осіб, відповідальних за підготовку фахівців у різних галузях, покращити неприйнятний у сучасних реаліях рівень знань та навичок фахівців і цивільного населення з навчальних дисциплін «Безпека життєдіяльності», «Охорона праці» й «Цивільний захист».

5. Вимагати від представників правоохоронних органів України притягнути до відповідальності згідно з чинним законодавством України конкретних осіб, які своїми непродуманими діями призвели до недостатнього рівня захисту цивільного населення України, особливо в умовах воєнного стану.

Фахівці профільних кафедр 25 ЗВО підтримали наведене рішення:

1. Національний технічний університет «Харківський політехнічний інститут», кафедра безпеки праці та навколишнього середовища.

2. Національний університет водного господарства та природокористування, кафедра охорони праці та безпеки життєдіяльності.

3. Харківський національний університет міського господарства імені О. М. Бекетова, кафедра охорони праці та безпеки життєдіяльності.

4. Національний університет «Львівська політехніка», кафедра цивільної безпеки.

5. Кременчуцький національний університет імені Михайла Остроградського, кафедра цивільної безпеки, охорони праці, геодезії та землеустрою.

6. Придніпровська державна академія будівництва та архітектури, кафедра безпеки життєдіяльності.

7. Національний технічний університет «Дніпровська політехніка», кафедра охорони праці та цивільної безпеки.

8. Державна установа «Національний науково-дослідний інститут

промислової безпеки та охорони праці».

9. Національний технічний університет України «Київський політехнічний інститут імені Ігоря Сікорського», кафедра охорони праці, промислової та цивільної безпеки.

10. Донецький національний технічний університет, кафедра охорони праці. м. Покровськ.

11. Технічний університет «Метінвест політехніка», кафедра екології та економіки довкілля.

12. Львівський державний університет безпеки життєдіяльності, кафедра промислової безпеки та охорони праці.

13. Запорізький національний університет, кафедра прикладної екології та охорони праці.

14. Національний юридичний університет імені Ярослава Мудрого, кафедра трудового права (циклова комісія з цивільної безпеки).

15. Одеська національна академія харчових технологій, кафедра безпеки життєдіяльності.

16. Луцький національний технічний університет, кафедра цивільної безпеки.

17. Національний університет біоресурсів і природокористування України, кафедра охорони праці та інженерії середовища.

18. Одеська державна академія будівництва і архітектури, кафедра організації будівництва і охорони праці.

19. Національний університет цивільного захисту, кафедра охорони праці та техногенно-екологічної безпеки.

20. Національний авіаційний університет, кафедра цивільної та промислової безпеки.

21. Харківський національний автомобільно-дорожній університет, кафедра метрології та безпеки життєдіяльності.

22. Криворізький національний університет, кафедра охорони праці та цивільної безпеки.

23. Львівський національний університет ім. Івана Франка, кафедра безпеки життєдіяльності.

24. Львівський національний університет природокористування, кафедра управління проєктами та безпеки виробництва.

25. Дрогобицький педагогічний університет ім. Івана Франка, кафедра біології та хімії.

Це рішення було також підтримано підкомісією зі спеціальності 263 «Цивільна безпека» Науково-методичної комісії з воєнних наук, національної та цивільної безпеки сектору вищої освіти Науково-методичної ради МОН України, від якої було направлено лист підтримки на ім'я Міністра освіти і науки України Сергія Шкарлета та Голови Національного агентства із забезпечення якості вищої освіти Андрія Бутенка.

Лист підтримки рішення конференції від Галузевої експертної ради

спеціальності 26 «Цивільна безпека» Національного агентства із забезпечення якості вищої освіти було направлено Голові Національного агентства із забезпечення якості вищої освіти Андрієві Бутенку.

На виконання п. п. 1–3 рішення конференції було направлено відповідні листи звернення: Президенту України Володимирові Зеленському; Прем'єр-міністру України Денисові Шмигалю; Голові Комітету Верховної ради України з питань освіти, науки та інновацій Сергієві Бабаку; Секретарю Ради національної безпеки та оборони України Олексієві Данилову; Міністру освіти і науки України Сергієві Шкарлету; Голові Державної служби України з надзвичайних ситуацій Сергієві Круку; в. о. Голови Держпраці України Ігореві Дегнері.

Описане надає сподівань, що докладені зусилля не будуть марними і посадовці ухвалять єдине правильне рішення, спрямоване на збереження здоров'я й життя не лише теперішнього покоління українців, а й нащадків.

## Секція II

### **ДИСТАНЦІЙНА ОСВІТА: ПОШУК ЕФЕКТИВНИХ ШЛЯХІВ НАВЧАННЯ**

**Андрушенко Вікторія Валеріївна,**

*кандидатка медичних наук, доцентка, завідувачка кафедри біології, гістології, патоморфології та судової медицини Державного закладу «Луганський державний медичний університет»*

м. Рівне, Україна

**Андрушенко Ольга Миколаївна,**

*кандидатка медичних наук, доцентка кафедри внутрішньої медицини № 1 Державного закладу «Луганський державний медичний університет»*

м. Рівне, Україна

**Смірнов Сергій Миколайович,**

*доктор медичних наук, професор кафедри біології, гістології, патоморфології та судової медицини Державного закладу «Луганський державний медичний університет»*

м. Рівне, Україна

### **ДИСТАНЦІЙНЕ НАВЧАННЯ – РЕЗУЛЬТАТ РОЗВИТКУ ІНФОРМАЦІЙНОЇ ТЕХНОЛОГІЇ**

У березні 2019 р. через пандемію коронавірусної інфекції COVID-19 близько 1,5 млрд. учнів шкіл, коледжів, а також студентів, магістрантів, докторантів вишів уперше перейшло на систему дистанційного навчання. Пандемія стала великим випробуванням для освітніх систем у всьому світі. Дистанційне навчання – це форма навчання з використанням комп'ютерних і телекомунікаційних технологій, які забезпечують інтерактивну взаємодію викладачів та студентів на різних етапах навчання і самостійну роботу з матеріалами інформаційної мережі [1, с. 210]. 24 лютого 2022 р. росія почала повномасштабне вторгнення в Україну. Це змінило все. Президент оголосив воєнний стан... Ще «вчора» страшним був коронавірус, а вже «сьогодні» – війна. На тлі війни в Україні вчителі та викладачі постійно реорганізують навчальний процес. У таких умовах це справжній виклик, бо є багато причин, які відрізняють навчання зараз від навчання під час довготривалих карантинів, зумовлених коронавірусною інфекцією COVID-19.

Розглянемо особливості організації дистанційного навчання. Для забезпечення та реалізації якісного освітнього процесу в кризовій ситуації, а саме дистанційного навчання в сучасних умовах воєнного стану, потрібно керуватися основними принципами організації такого формату навчання. Основними принципами системи дистанційної освіти, що базується здебільшого на самостійному здобутті потрібного обсягу та якості знань



і передбачає поєднання широкого спектру традиційних і новітніх інформаційних технологій, є гуманістичність, пріоритетність, відповідність технологіям навчання, гнучкість, модульність, неперервність, відкритість [2; 7].

Сучасні інформаційні технології змінили процес обміну інформацією та знаннями, вони скоротили відстані та зробили планету меншою, змінивши погляд людей. У найближчому майбутньому все більше людей працюватиме вдома. Дистанційне навчання – результат розвитку інформаційних технологій. Життя у вік інформатизації вимагає використання всіх можливостей нових інформаційно-комунікаційних технологій в освіті та професійному навчанні, а також інтегрування їх до освітнього простору для збагачення процесу навчання та надання рівних можливостей [5]. Дистанційна освіта уможлиблює створення системи масового безперервного самонавчання, обміну інформацією, незалежно від часу та простору, зменшення вартості освітніх послуг, а також збільшення обсягу експорту таких освітніх послуг. Дистанційна освіта дає змогу створити відкрите інформаційне освітнє середовище без кордонів, втілити в життя девіз ЮНЕСКО: «Освіта всім протягом усього життя [8]. Дистанційна освіта уможлиблює залучення іноземних студентів та гнучке реагування на потреби суспільства [4, 6]. Найголовніше завдання вишу сьогодні – пошук шляхів інтенсифікації пізнавальної діяльності, створення творчого та стимулювального середовища. Дистанційна форма навчання значно відрізняється від традиційної та надає студенту свободу щодо матеріалу. Він стає активним суб'єктом пізнання, реалізує свій творчий потенціал, самостійно вибирає способи застосування засобів пізнання. Проблеми розгортання дистанційного навчання особливо актуальні на сучасному етапі модернізації всієї системи української освіти, оскільки вони розглядаються у низці проблем організації інноваційних технологій освіти та визначаються як інтерактивне навчання [2; 3, с. 9].

Кафедра біології, гістології, патоморфології та судової медицини Луганського державного медичного університету застосовує такі засоби мультимедіа в навчальному процесі:

- використання електронних лекторів;
- забезпечення дистанційної форми навчання;
- проведення інтерактивних освітніх телеконференцій;
- побудова системи контролю і перевірки знань і вмінь;
- створення презентаційного навчального матеріалу;
- здійснення дослідницької діяльності студентів тощо.

Усе це сприяло підвищенню мотивації студентів до навчання, інтенсифікації процесу навчання, розвиткові навичок самостійної роботи з навчальним матеріалом, підвищенню ефективності навчання через його індивідуалізацію. Серед результатів проведеної на кафедрі роботи за підсумками навчального року можна виділити збільшення кількості студентів,

що брали участь у дослідницькій роботі (30 %) та зростання інтересу студентів до створення під керівництвом викладача презентаційного матеріалу.

### Література

1. Кухаренко В. М., Рибалко О. В., Сиротенко Н. Г. Дистанційне навчання: умови застосування: навч. посібник. Харків, 2015. 320 с.
2. Власенко І. Г. Впровадження дистанційного навчання – вимога сучасності. *Дистанційне навчання як сучасна освітня технологія: матеріали міжвузівського вебінару (31 березня 2017 р., м. Вінниця) / Відп. ред. Л. Б. Ліщинська. Вінниця: ВТЕІ КНТЕУ, 2017. С. 12–14. URL: <https://bit.ly/3zJXWTG>.*
3. Шворак К. В., Карпик І. В. Медіакомпетентність та медіаграмотність – базові компетентності педагога НУШ. *Молодий вчений*. 2018. № 12.1 (64.1). С. 9–12.
4. Шуневич Б. І. Розвиток дистанційного навчання у вищій школі країн Європи та Північної Америки: автореф. дис... д-ра пед. наук. Київ, 2008. 36 с. URL: <https://bit.ly/3dkrHmG>.
5. Communications Department of the Secretariat of the CMU. (2019). Oleksiy Honcharuk: National Digital Literacy Platform «Diia: Digital Education» will be launched on January 21. URL: <https://bit.ly/3BZhXs6>.
6. Knoema. (2018). No Emirados Arabes – Share of households with InternetTitle. Retrieved February 24, 2020, from Atlas mundial de dados website. URL: <https://bit.ly/3JLfIdV>.
7. Maphalala M. C., Adigun O. T. Academics' Experience of Implementing E-Learning in a South African Higher Education Institution. *International Journal of Higher Education*. 2020. Vol. 10, № 1. URL: <https://bit.ly/3JHRFfQ>.
8. Michałowicz B., Sidor D. Metody aktywizujące w konstruktywistycznym środowisku uczenia się na e-zajęciach. *Elearning w szkolnictwie wyższym-potencjał i wykorzystanie*. / Red. M. Dąbrowski, M. Zajac Fundacja Promocji i Akredytacji Kierunków Ekonomicznych, Warszawa, 2010.

**Зайцева Вікторія В'ячеславівна,**

*кандидатка філологічних наук, доцента, доцентка кафедри української мови  
Дніпровського національного університету імені Олеся Гончара  
м. Дніпро, Україна*

**Вирвихвост Марія Олександрівна,**

*здобувачка освіти Дніпровського національного університету імені Олеся Гончара  
м. Дніпро, Україна*

## **ДИСТАНЦІЙНО-ОЧНА ФОРМА НАВЧАННЯ ЯК СКЛАДОВА СУЧАСНОГО ОСВІТНЬОГО ПРОЦЕСУ**

На сучасному етапі розвитку освіти наявні кілька форм дистанційного навчання. Однією з найпоширеніших вважають дистанційно-очну, або змішану форму навчання, що стимулює студентів до саморозвитку та самоосвіти, сприяє розвитку та вдосконаленню умінь і навичок дистанційного навчання й підвищенню успішності з дисципліни.

Дистанційно-очна форма навчання – це гібридне навчання, інтеграція офлайн- та онлайн-навчання. Дидакти В. М. Кухаренко, А. М. Стрюк стверджують, що змішане навчання – це «цілеспрямований процес здобування знань, умінь, навичок в умовах аудиторної та поза аудиторної діяльності суб'єктів освітнього процесу на основі використання і взаємного доповнення технологій традиційного, електронного, дистанційного та мобільного навчання за наявності самоконтролю тим, хто навчається, часу, місця, маршруту та темпів навчання» [1, с. 16].

Дослідниця К. В. Цицюра зазначає, що «не варто плутати змішане навчання із навчанням з активним використанням інформаційних технологій. Такий підхід до навчання виходить за межі використання комп'ютерів і високотехнологічних гаджетів. Змішане навчання передбачає долучення здобувачів освіти до Інтернету, щоб забезпечити кожному більш індивідуальний досвід навчання, а це означає підвищений контроль учня над часом, місцем, шляхами, та/або темпами його власного навчання» [4].

Організація ефективної системи змішаного навчання потребує вирішення низки проблем: покращення навичок роботи з комп'ютером і готовність викладачів до використання інформаційно-комунікаційних технологій дистанційного навчання; забезпечення стабільного доступу до мережі Інтернет і наявність необхідного обладнання у всіх суб'єктів освітнього процесу.

Дистанційно-очна форма навчання має певні особливості: необмежений зміст, індивідуальний освітній графік, врахування освітніх потреб кожного здобувача освіти, зміна ролі викладача від вертикального домінування до інтеракції, важливими є самооцінювання та взаємооцінка.

Змішане навчання характеризується можливістю вибору різноманітних середовищ навчання, що сприяє реалізації принципів гнучкості та мобільності

навчання. Заняття відбуваються офлайн в аудиторіях з використанням інтерактивних дошок, проєкторів тощо або онлайн (вебсередовище) з використанням планшетів, ноутбуків, мобільних телефонів тощо.

Для дистанційно-очної форми навчання характерні традиційні засоби навчання (підручники, роздатковий матеріал, схеми, посібники, таблиці тощо) та інноваційні (електронні підручники, мультимедійні презентації, відеохостинги, соціальні мережі тощо) [3, с. 25].

Аналіз теоретико-дидактичних основ дистанційно-очної форми навчання довів, що можна виділити низку переваг цієї форми навчання, але наявні й недоліки.

До переваг змішаної форми навчання дидакти належнюють:

– гнучкість і доступність (можливість навчатися у синхронному та асинхронному режимах);

– індивідуалізацію (студенти навчаються у зручній для них час і в оптимальному для них темпі);

– збільшення продуктивності навчання, підвищення рівня залучуваності внаслідок соціальної взаємодії (перехід від дистанційної до очної форми роботи супроводжується стимулюванням командної роботи);

– можливість спостерігати за кожним студентом і корегувати навчальну діяльність відповідно до індивідуальних потреб;

– прозорість оцінювання та економію часу (використання автоматичної перевірки завдань);

– інтеграція тем тощо.

Недоліки змішаної форми навчання:

– обмеження безпосереднього контакту між учасниками освітнього процесу;

– зниження мотивації до навчання;

– низький рівень самоконтролю студентів;

– технічні проблеми (відсутність доступу до онлайн-платформ навчання через нестабільний інтернет-зв'язок, неготовність працювати з цифровими ресурсами тощо).

Під час змішаного навчання матеріал рівномірно розподіляється між онлайн- та офлайн-режимами. Ефективність такої форми навчання забезпечують її моделі, що проєктуються з урахуванням мети та завдань заняття, узгоджують елементи дистанційного та очного навчання. Розглянемо докладніше найпопулярніші моделі дистанційно-очної форми навчання.

*Ротаційна модель* ґрунтується на принципі циклічного чергування (ротації). Ця модель передбачає наявність графіка зміни онлан- та офлайн-частин навчання. Здобувачі освіти переходять від однієї станції до іншої (від очного до дистанційного навчання). Вони можуть навчатися всією групою або бути поділені на підгрупи, виконувати індивідуальну роботу чи групові проєкти, письмові завдання [3, с. 14].

*Гнучка модель (Flex-модель)* навчання є досить популярною, оскільки відбувається за простим алгоритмом. Студенти отримують більшу частину

інформації онлайн за допомогою інтернет-ресурсів. Здобувачі освіти працюють у вебсередовищі (переглядають відео з теоретичними матеріалами, виконують практичні завдання, інтерактивні вправи тощо), а викладач контролює процес засвоєння знань, допомагає у проблемних ситуаціях, надає консультації. Графік навчання за такої моделі – гнучкий, змінюється відповідно до індивідуальних потреб кожного здобувача.

*Поглиблена віртуальна модель* надає змогу студентам самостійно розподілити свій час між відвідуванням очних занять і дистанційним навчанням. Ця модель відрізняється від «самостійного змішування» тим, що подає роботу закладу освіти загалом, а не моделює певні дисципліни, навчальні предмети та не є вибірковою. Така модель навчання сприяє розвитку навичок самоорганізації та саморозвитку. Зазвичай її застосовують для профільного навчання, підготовки до конкурсів, олімпіад, роботи із студентами з особливими потребами. До переваг такої моделі уналежнюють гнучкий розклад навчання та розподіл навантаження [2, с. 125].

Змішана форма засвоєння знань не відмежовується від традиційних дидактичних методів, прийомів і принципів навчання, а навпаки удосконалює їх. Дистанційно-очне навчання сприяє розвитку в студентів уміння самостійно організовувати свою діяльність; формує почуття відповідальності за свої навчальні досягнення; створює потребу самовдосконалення своїх знань, умінь і навичок. Така форма навчання вчить здобувачів освіти працювати в інформаційному просторі: виділяти, аналізувати інформацію; презентувати результати своєї діяльності, застосовувати інноваційні технології.

Отже, дистанційно-очна форма навчання сприяє модернізації, індивідуалізації та покращенню якості змісту освіти. Поєднання аудиторних занять і дистанційного навчання забезпечує можливість пристосувати лекційні та практичні заняття й оцінювання до індивідуальних потреб студентів різних рівнів підготовки, активне залучення їх до освітнього процесу, розвиток навичок самоосвіти та самоорганізації.

### Література

1. Дистанційне та змішане навчання в школі. Путівник / Упоряд. І. П. Воротникова. Київ: Київський університет ім. Б. Грінченка. 2020. 48 с.
2. Кухаренко В. М., Бондаренко В. В. Екстрене дистанційне навчання в Україні / За ред. В. М. Кухаренка, В. В. Бондаренка. Харків: Міська друкарня, 2020. 409 с.
3. Технологія змішаного навчання в системі відкритої післядипломної освіти / За заг. ред. В. В. Олійника. Київ, 2019. 196 с.
4. Цицюра К. В. Змішане навчання: основні інгредієнти компетентнісного підходу для ефективною освіти нового покоління. URL: <https://bit.ly/3BVVEDO>.

**Пономарьова Олена Анатоліївна,**

*кандидатка технічних наук, доцентка, завідувачка кафедри комп'ютерних наук, інформаційних технологій та прикладної математики Державного вищого навчального закладу «Придніпровська державна академія будівництва та архітектури» м. Дніпро, Україна*

## **ПРОБЛЕМИ ВИКЛАДАННЯ ОНЛАЙН ПІД ЧАС ВІЙНИ В КОНТЕКСТІ ІТ-ОСВІТИ**

Наступного дня після початку повномасштабного вторгнення російських військ в Україну 24 лютого Міністерство освіти і науки України рекомендувало зупинити освітній процес у закладах освіти всіх рівнів і відправити здобувачів освіти й освітян на двотижневі канікули [7, с. 1–10]. За цей час частина території України опинилася під тимчасовою окупацією, низка міст і сіл стали ареною активних бойових дій. Більше 10 мільйонів людей вимушені були залишити свої домівки. З 14 березня освітній процес в областях, де безпекова ситуація це дозволила, почав відновлюватися. Рішення про те, де й у якому форматі проводити заняття, приймали обласні адміністрації та заклади освіти. Студенти, які залишили свої домівки, змогли повернутися до навчання в місцях тимчасового перебування – як в Україні, так і за кордоном. Освітняни, які мали можливість працювати, могли робити це з будь-якого місця в межах країни або поза нею.

Дистанційне навчання уможливило організацію освітнього процесу в умовах війни. Водночас частина студентів і викладачів перебувала в небезпечних зонах – на територіях ведення бойових дій або тимчасово окупованих територіях – і не завжди мала змогу долучитися до освітнього процесу. Студенти або викладачі, які перебували у відносній безпеці, також не завжди мали доступ до інтернет-покриття або не мали технічних засобів. Щоденно в більшості областей України оголошується повітряна тривога (у багатьох з них – кілька разів на день), під час якої потрібно пройти в укриття. Це також прямо впливало на організацію освітнього процесу та призводило до переривання його.

З початком війни дистанційне навчання стало основною можливістю доступу до знань, а вищі намагаються адаптувати до нових умов свої напрацювання під час пандемії [1, с. 1–18; 2, с. 1–31; 3, с. 1–9, 5, с. 1–9]. Тепер, коли українці вимушені навчатися онлайн через війну, логічним є питання: які основні переваги та вади дистанційного навчання в Україні та як здобуті під час пандемії напрацювання можуть допомогти у воєнні часи?

Наразі в Україні дуже нестабільний стан навчання, спричинений війною. ЗВО складно визначити чіткий план на майбутнє, бо наявно багато аспектів, котрі потрібно враховувати, плануючи подальше навчання, а зовнішні умови почасти не є сприятливими для продовження освітнього процесу. Постійне

перебування в напруженому стані погіршує психічне здоров'я як викладачів, так і студентів, тому загальна мотивація до навчання та викладання не є стійкою.

У часи війни психологічне здоров'я піддається ще більшому негативному впливу [6]. До того ж існує реальна загроза життю всіх учасників процесу, тому загалом безпека людини стає основним аспектом, а якість освіти – другорядним. У подальшому, коли навчання повернеться до звичного очного режиму, потрібно надавати психологічну допомогу всім учасникам освітнього процесу з врахуванням їхнього психологічного та фізичного стану.

Крім проблем психологічного характеру, до негативних чинників дистанційної освіти в умовах війни потрібно уналежнити недосконалість технічних можливостей. Очевидно, що не в усіх викладачів та студентів є технічні можливості для дистанційного навчання (потужні комп'ютери, стабільний інтернет-зв'язок тощо). У самих ЗВО відбуваються неполадки на серверах, а також зауважено технічні обмеження, пов'язані із зовнішніми чинниками, такими як атаки «пранкерів» або хакерські атаки на конфіденційну інформацію, розміщену на серверах вишів. Якщо не передбачати таких ситуацій заздалегідь та не визначити потенційних шляхів їх вирішення, вони можуть доволі серйозно вплинути на навчальний процес.

Підхід до викладання окремих дисциплін у сьогоденні умовах теж суттєво змінився. Передусім це зумовлено проблемами, наведеними вище. Кожен викладач повинен був провести «ревізію» робочих програм, визначивши теми, що легше засвоюються та не потребують додаткових зусиль для вивчення. Водночас потрібно було виділити теми, без яких неможливе розуміння змісту дисципліни, що викладається, та які передують розумінню наступних дисциплін, і відповідно перерозподілити години.

У курсі викладання ІТ-дисциплін на кожній освітній програмі є теми, пов'язані з інформаційною безпекою, медіаграмотністю та цифровим громадянством. Викладачам в умовах війни слід більш детально розглянути зі студентами питання безпечного користування пристроями та обліковими записами в соціальних мережах, критичного оцінювання інформації, розпізнавання фейків, маніпуляцій тощо.

Одним з варіантів включення тематики кібербезпеки може бути створення інформаційних продуктів у різних програмних середовищах (текстові документи, презентації, графічні плакати, анімації, вебсторінки, відеоролики, програмні проєкти тощо). Цифрова творчість може стати для студентів інструментом вираження власних емоцій. Рекомендуємо уникати загрозливих сюжетів, нагадувань про активні військові дії, а фокусуватися радше на безпеці, майбутньому, захисті, взаємопідтримці тощо. Акцент слід зробити на розвиткові громадянської та соціальної компетентностей, критичного й системного мислення, здатності логічно обґрунтовувати позицію, на творчості, ініціативності, умінні конструктивно керувати емоціями.

Але, незважаючи на складну ситуацію в освіті сьогодні, можна виділити і позитивні сторони та нові можливості.

*Взаємодія ЗВО.* Взаємодія університетів сьогодні може значно розширитися завдяки новій формі кооперації на базі сучасних засобів комунікації (Zoom, Microsoft Teams, Skype тощо). Тепер виші зможуть проводити спільні заходи, навіть якщо вони розташовані в різних містах України чи навіть в інших країнах. Тож студенти та викладачі з різних ЗВО зможуть обмінюватися досвідом, культурними здобутками, здобувати освіту та практикуватися в опанованих знаннях [6]. Потенційно така співпраця допоможе створити спільний інформаційний простір та єдину мережу зв'язків. До того ж доступ до різних міжнародних платформ з навчальними дисциплінами підвищує якість освіти і в Україні.

*Діджиталізація.* Дистанційна освіта сприяє поступовій діджиталізації навчального простору, адже обмін інформацією відбувається через централізовані портали в онлайн-форматі, а виконані завдання або ж записи лекцій завжди доступні на серверах університетів. Цифровізація дає змогу простіше відстежувати плагіат, що створює відкрите і чесне середовище для обміну знаннями та потенційно знижує рівень корупції.

*Інклюзивність освіти.* Завдяки новому технічному забезпеченню у студентів та викладачів розширилися можливості для інтерактивного підходу до здобуття та передачі знань. Відбувається зміна формату навчання, адже попередні і вже звичні засоби для здобуття знань тимчасово недоступні. Навчальний простір через перенесення в онлайн-площину стає більш інклюзивним та доступним для багатьох категорій населення [4].

*Взаємодія з іноземними ЗВО та залучення спонсорів.* Завдяки новітнім технологіям з'явилася хороша можливість для освіти – розвиток взаємодії між ЗВО. Наприклад, здійснювати студентську мобільність або навчатися паралельно та обмінюватися досвідом тепер набагато простіше. До того ж потребу в новинках зі світу техніки можна задовольнити тепер завдяки залученню спонсорів або ж фандрейзингу. Так, в Україні можна буде впровадити систему освіти з іноземним підходом та високою якістю навчання, завдяки чому майбутні спеціалісти матимуть попит на міжнародному ринку праці.

Для ефективного провадження навчального процесу можна запропонувати таке:

- індивідуалізувати навчальні плани всіх учасників освітнього процесу відповідно до їхніх потреб, готовності та можливості продовжувати навчання під час війни;
- надавати психологічну допомогу для всіх учасників освітнього процесу;
- проводити креативні заняття, застосовуючи різноманітні технічні підходи, для підвищення залученості студентів до навчального процесу;
- розробити тренінги для освітян з підвищення цифрової грамотності та освоєння інструментів для забезпечення академічної доброчесності;
- залучити спонсорів для фінансування технічних потреб ЗВО;
- розвивати мережі комунікацій між ЗВО для міжнародної співпраці та обміну досвідом.



### Література

1. Державна служба якості освіти України (2021). *Всеукраїнське опитування щодо тенденцій організації дистанційного навчання у закладах освіти в умовах карантину у 2 семестрі 2020/2021 навчального року*. URL: <https://new.sqe.gov.ua/wp-content/uploads/2021/07/ANALITICHNA-DOVIDKA-vesna-2021-1.docx>
2. Міністерство освіти і науки України (2020 б). *Рекомендації щодо впровадження змішаного навчання у закладах фахової передвищої та вищої освіти*. URL: <https://bit.ly/3AdMD7U>.
3. Міністерство освіти і науки України (2020 с). *Рекомендації щодо організації поточного, семестрового контролю та атестації здобувачів освіти із застосуванням дистанційних технологій*. URL: <https://bit.ly/3vRewjy>.
4. Міністерство освіти і науки України (2022). *Статистичні дані (інклюзивне навчання)*. URL: <https://bit.ly/3QpJib0>.
5. Національний університет «Києво-Могилянська академія» (2022). *Положення про дистанційне навчання в Національному університеті «Києво-Могилянська академія»*. URL: <https://bit.ly/3dfCL4l>.
6. Національний університет біоресурсів і природокористування України (2022). *Дистанційне навчання у закладах вищої освіти: ризики та перспективи розвитку*. URL: <https://bit.ly/3dl1Paj>.
7. Освіта і війна в Україні (24 лютого – 1 квітня). Аналітика Cedos. URL: <https://bit.ly/3QegBhx>.

**Поповський Анатолій Михайлович,**

*доктор філологічних наук, професор кафедри українознавства та іноземних мов Дніпропетровського державного університету внутрішніх справ*

*м. Дніпро, Україна*

**Лукомська Аліна Андріївна,**

*курсантка 4-го курсу Навчально-науково інституту права та підготовки фахівців для підрозділів Національної поліції Дніпропетровського державного університету внутрішніх справ*

*м. Дніпро, Україна*

## **ПРОБЛЕМИ ВИВЧЕННЯ УКРАЇНСЬКОЇ МОВИ МАЙБУТНІМИ ПОЛІЦЕЙСЬКИМИ В УМОВАХ ДИСТАНЦІЙНОГО НАВЧАННЯ**

Сьогодні Міністерство освіти і науки України змушено оперативно реагувати на зміни, зумовлені введенням воєнного стану на всій території України внаслідок збройної агресії російської федерації, та приймати чіткі рішення щодо організації навчального процесу, а також упровадження дистанційного навчання з метою забезпечення безпеки усіх учасників освітнього процесу.

Дистанційне навчання – це форма навчання з використанням комп'ютерних та телекомунікаційних технологій, навчальних платформ, онлайн-курсів, що забезпечують інтерактивну взаємодію викладачів та студентів на різних етапах навчання і самостійну роботу з матеріалами інформаційної мережі [1].

Однак на практиці заклади вищої освіти стикаються з низкою проблем щодо організації якісної дистанційної форми навчання. До недоліків уналежнюємо:

– відсутність навичок роботи з інформаційними технологіями викладачів гуманітарних дисциплін, з одного боку, та високий рівень цих умінь у студентів, з іншого боку, призводить до однобічності навчального процесу, так би мовити, навчального дисонансу;

– відсутність чіткого керівництва викладача, що нині є необхідним для вивчення базових дисциплін;

– деякі види робіт з української мови неможливі без двосторонньої комунікації;

– відсутність гарантії, що студент навчається самостійно (вирішенням проблеми є контроль знань у режимі онлайн);

– слабе технічне забезпечення не дає змоги повноцінно забезпечити організацію навчального процесу за всіма видами навчальної діяльності та педагогічного спілкування;

– незахищеність авторських прав;

– невирішеність фінансових питань, що стосуються дистанційної освіти;

– неналагодженість процесу надання викладацьких послуг [2].

Сучасні вимоги до професійної підготовки фахівців ставлять перед вищими навчальними закладами нові завдання, найголовнішим з яких є формування мовної компетенції. Саме мовна підготовка особистості становить важливу характеристику її розвитку, адже через мову людина висловлює свої думки та враження, розкриває свій внутрішній світ та пізнає інших.

Мовну компетенцію характеризує засвоєння, усвідомлення мовних норм, які склалися історично в лексиці, фонетиці, орфоєпії, семантиці, граматиці та доречно застосування в будь-якій людській діяльності в процесі вживання певної мови. Це насамперед інтегративне явище, оскільки охоплює цілу низку спеціальних здібностей, навичок, стратегій, умінь, знань і тактик мовної поведінки для успішного здійснення мовленнєвої діяльності у відповідних умовах спілкування. Цей вид компетенції притаманний культурній та високоосвіченій людині, сформованій особистості [3, с. 250].

Саме мовна компетенція працівників поліції є однією з найважливіших елементів професійної підготовки їх. Зважаючи на те, що безпосередня діяльність поліцейського потребує від нього не лише професійної майстерності, а й широкої загальної освіти, вона невід'ємно пов'язана з інтенсивним як усним, так і писемним спілкуванням, а також передбачає досить широку мовленнєву практику, що своєю чергою тягне чітке вираження понять та категорій у різних сферах життя суспільства. Поліцейському під час виконання свої професійних обов'язків доводиться перебувати в різних комунікативних ролях, оскільки він спілкується з іншими посадовими особами та громадянами, веде ділове листування з іншими органами державної влади, складає процесуальні документи, проводить превентивну діяльність серед населення тощо. Порушення та недотримання поліцейським мовних та мовленнєвих норм може призвести до нерозуміння, а також негативної реакції у співрозмовника, що може негативно позначитися на подальшій професійній службі поліцейського.

Головною проблемою дистанційного навчання є складність, а іноді навіть неможливість дистанційного опанування окремих дисциплін, що мають на меті отримання практичних навичок. На наш погляд, заочне навчання мови є досить складним та неоднозначним процесом, адже опанування будь-якої мови включає різні види мовленнєвої діяльності: письмо, читання, говоріння, аудіювання, тому, вважаємо, що дистанційне навчання не може повністю замінити стаціонарну форму. Адже складно формувати мовленнєві навички за відсутності другого суб'єкта комунікації.

Мовна компетенція – один з найважливіших чинників формування професійного іміджу поліцейського, вона характеризується безпосереднім уживанням необмеженої кількості мовних одиниць, відповідних закономірностей їх функціонування, оперування ними для побудови різноманітних висловлювань – від найпростішого ословлення будь-якого почуття до передачі інтелектуальної інформації. Адже саме у сфері мовленнєвих реалізацій і виявляється своєрідність національної мови.

Оволодіння мовленнєвою компетенцією підводить особистість поліцейського до відповідних адекватних мовленнєвих дій, готує його до мовленнєвої практики в умовах природнього спілкування.

Варто відзначити, що мовленнєва компетентність особистості поліцейського визначається через його мовленнєвий досвід, який повинен містити практику професійного мовного спілкування, а також систематичне використання мови з метою пізнання особистості самої себе.

Отже, мовленнєва компетентність поліцейського відіграє важливу роль для його подальшої успішної професійної діяльності. Адже якісне володіння культурою писемного та усного мовлення створює передумови для його успішної професійної діяльності. Через те вважаємо, що дистанційна форма навчання ніяк не може надати високий рівень знань щодо володіння українською мовою, оскільки головним завданням викладачів є забезпечення якісного виконання цілей, а дистанційне навчання значно звужує відповідні можливості освітніх послуг.

### Література

1. Дистанційне навчання. *Вища освіта*. URL: <https://bit.ly/3QkSVYF>.
2. Іванченко Л. І., Береза Л. О. Проблеми впровадження дистанційного навчання з української мови в технічному ВНЗ. *Вісник Черкаського університету*. 2018. URL: <https://bit.ly/3PpNuh8>.
3. Формування мовної особистості на різних вікових етапах / Богущ А. М., Трифонова О. С., Кисельова О. І. та ін. Одеса: ПНЦ АПН України, 2008. 272 с.

**Стадник Наталя Василівна,**

*старша викладачка кафедри підготовки іноземних громадян Державного вищого навчального закладу «Придніпровська державна академія будівництва та архітектури»  
м. Дніпро, Україна*

## **РЕАЛІЇ ДИСТАНЦІЙНОГО НАВЧАННЯ ІНОЗЕМНИХ СТУДЕНТІВ У СУЧАСНИХ УМОВАХ**

Придніпровська державна академія будівництва та архітектури протягом багатьох років є провідним вищим навчальним закладом міста Дніпра, який популяризує українську освіту за кордоном. Міжнародні проекти, викладання профільних дисциплін іноземними мовами, планове стажування викладачів за кордоном, наукова співпраця із кількома європейськими вишами та обмін студентами – усе це дозволило вважати ПДАБА гідним захисником українських інтересів на глобальному ринку освітніх послуг.

Десятки іноземних студентів з різних країн Африки, Близького Сходу, Азії проходили щорічне навчання на підготовчому відділенні з метою оволодіння базовим рівнем української мови та в подальшому активно долучалися до студентського життя на різних факультетах академії, у результаті отримуючи омріяний диплом інженера, архітектора, економіста тощо, котрий має високий рейтинг серед роботодавців у всьому світі.

Інтенсивний курс української мови, пропонований іноземцям на підготовчому відділенні ПДАБА, передбачає значний обсяг аудиторних занять протягом усього навчального тижня. Саме цей живий щоденний міжнаціональний діалог допомагає налагодити взаємозв'язок викладачів і слухачів, пришвидшити адаптацію іноземців у незвичному для них середовищі, подолати психологічний та комунікативний бар'єр і, насамперед, ознайомити громадян інших країн з типовими українськими традиціями, звичаями, побутовими аспектами життя.

Але запровадження в Україні воєнного стану терміново змусило змінити саму систему надання освітніх послуг на державному рівні як у середній освіті, так й у вищих навчальних закладах. Проведення очних занять у студентських аудиторіях підготовчого відділення стало небезпечним і недоречним, а згодом і неможливим через масовий від'їзд слухачів до їхніх рідних країн. Адміністрація будівельної академії доклала колосальних зусиль, аби якомога швидше відновити освітній процес засобами дистанційного навчання. Особливо важливого значення це набуло на підготовчому відділенні, оскільки безперервне вивчення іноземцями української мови та інших дисциплін вимагає системного підходу до викладання й щоденного повторення та закріплення пройденого матеріалу.

Викладачі підготовчого відділення ПДАБА вже мали досвід проведення дистанційних занять з іноземними студентами під час карантинних обмежень в Україні протягом двох останніх років. Це дало змогу організувати якісне

## СТАДНИК Н. В. РЕАЛІЇ ДИСТАНЦІЙНОГО НАВЧАННЯ ІНОЗЕМНИХ СТУДЕНТІВ

вивчення української мови у форматі онлайн одразу після відновлення навчального процесу в академії в березні 2022 р.

Проте не можна не відзначити кілька об'єктивних чинників, які дещо ускладнили дистанційну роботу з іноземцями за умов повномасштабного вторгнення на територію України.

По-перше, слухачі підготовчого відділення після свого від'їзду перебували нерідко в різних країнах Африки та Європи. Це пояснювало різницю в астрономічному часі з Україною, що інколи могла досягати трьох годин залежно від країни перебування студентів. Зміна розкладу занять підготовчого відділення та індивідуальний підхід до кожного студента дало змогу зберегти основний контингент та продовжити навчальний процес.

По-друге, різний рівень технічного забезпечення та швидкості інтернет-зв'язку в країнах позначився також на самому процесі викладання в онлайн-режимі. Студенти часто не могли розраховувати на потужність власного комп'ютера для відтворення відео, аудіосигналу та безперервного кількогодинного навчання за умов поганого нестабільного Інтернету. Водночас викладачі теж неодноразово стикалися із труднощами дистанційного зв'язку зі студентами, особливо під час оголошення повітряних тривог у Дніпрі.

По-третє, відсутність безпосереднього контакту українського викладача з іноземними слухачами не дає змоги здійснювати міжнаціональний діалог уповні, як це зазвичай відбувається в аудиторному форматі навчання. Не можна також ігнорувати чинники стресу, що неодмінно знижують ефективність вивчення української мови студентами, які перебувають за межами України, а отже, втратили додаткове джерело побутового спілкування в українськомовному оточенні. З боку викладача підготовчого відділення проведення дистанційного заняття за умов активних воєнних дій в Україні вимагає колосальної внутрішньої готовності працювати, незважаючи на стрес та тривожність, справжньої педагогічної майстерності тримати увагу іноземних студентів під час розгляду особливо складних тем курсу української мови.

Спираючись на викладене, підсумовуємо, що процес дистанційного навчання іноземних студентів ПДАБА за умов воєнного стану в Україні потребує подальшого ґрунтового аналізу заради усунення можливих недоліків, але водночас формує неповторний викладацький досвід та відкриває широкі перспективи використання онлайн-технологій в українській освіті.

### Література

1. Український державний центр міжнародної освіти Міністерства освіти і науки України. URL: <https://bit.ly/3doxqb0>.

**Ужеловський Андрій Валентинович,**

*кандидат технічних наук, доцент, завідувач кафедри автоматизації та комп'ютерно-інтегрованих технологій Державного вищого навчального закладу «Придніпровська державна академія будівництва та архітектури»  
м. Дніпро, Україна*

## **ЗАСТОСУВАННЯ СУЧАСНИХ ТЕХНОЛОГІЙ ПІД ЧАС ВИКЛАДАННЯ У ВИЩІЙ ШКОЛІ В УМОВАХ ВОЄННОГО СТАНУ В УКРАЇНІ**

Сьогодні Україна переживає важкі часи. Але на деокупованих територіях уже проводять відновлювальні роботи та налагоджують інфраструктуру, тому гостро стоїть проблема кваліфікованих спеціалістів у будівельній індустрії. Придніпровська державна академія будівництва та архітектури багато уваги приділяє підготовці таких фахівців. Незважаючи на скрутні часи та оголошення воєнного стану, викладачі академії та співробітники продовжують працювати.

Навчання студентів на кафедрі автоматизації та комп'ютерно-інтегрованих технологій під час воєнного стану відбувається у дистанційній формі за допомогою середовища Microsoft Office 365. Лекційні заняття проводилися згідно з розкладом та навчальним планом за допомогою програми MS Teams. За потреби студентам надсилали файли та електронні матеріали лекційних занять, щоб створити всі умови для максимального засвоєння теоретичного матеріалу. Для проведення практичних та лабораторних занять викладачі та студенти використовували ті самі програми, якими послуговувалися в аудиторіях, а саме: Matlab, AutoCad, Electronic WorkBench, Arduino IDE, середовище Tinkercad, Wokwi, PyCharm та інші. Ті дисципліни, які неможливо подати дистанційно, були максимально адаптовані та змінені.

Наприклад, у математичній лабораторії Matlab студенти разом з викладачами, застосовуючи сучасний математичний апарат, розробляли та досліджували імітаційні моделі об'єктів автоматизації, створювали автоматичні та автоматизовані системи керування за допомогою диференціальних рівнянь, прогнозуючи у такий спосіб динаміку поведінки та визначаючи стійкість замкнених або розімкнених систем, тобто працездатність їх. Завдяки засобам Matlab, як і в аудиторіях, студенти отримували перехідні процеси та визначали їх показники якості, відображали результати у своїх курсових проєктах (рис. 1).



Рис. 1. Імітаційна модель оптимальної системи автоматичного регулювання положення сонячних панелей у просторі, розроблена в середовищі Matlab

Потрібні креслення студенти виконували у прикладній програмі AutoCad та відправляли електронною поштою викладачам для перевірки. У програмі Ultimaker Cura студенти вчилися готувати 3D моделі до друку на 3D-принтері, вивчали, які потрібно виконати налаштування для якісного та оптимального друку.

На базі сучасних технічних засобів студенти розробляли електричні схеми та мікроконтролери за допомогою таких програм, як електронна лабораторія Electronic WorkBench середовища Tinkercad та Wokwi. Саме у віртуальних лабораторіях Tinkercad та Wokwi можна навчити студентів розробляти алгоритми керування мікроконтролерами та програмування їх на сучасних мовах Python, C++, застосовуючи знання з попередніх курсів, які викладалися на кафедрі (рис. 2).

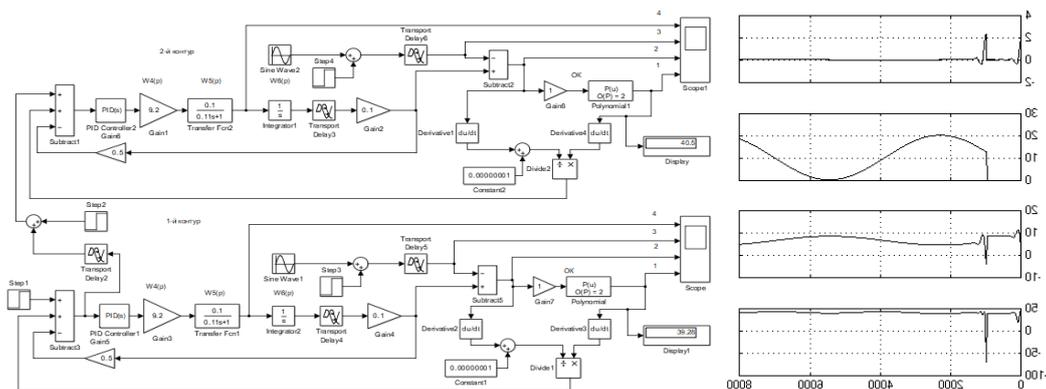

Рис. 2. Імітаційна модель та програма керування «Розумним будинком» (фрагмент).

Застосування сучасних технологій та програмного забезпечення під час викладання у вищій школі в умовах воєнного стану в Україні дало змогу попри складні умови продовжити навчання в академії і здобути студентам фахові знання за обраними спеціальностями. Для цього як у викладачів, так і в студентів повинні бути відповідні умови: акаунт Microsoft Office 365, достатньо потужний комп'ютер з встановленим потрібним програмним забезпеченням та вільний доступ до Інтернету.

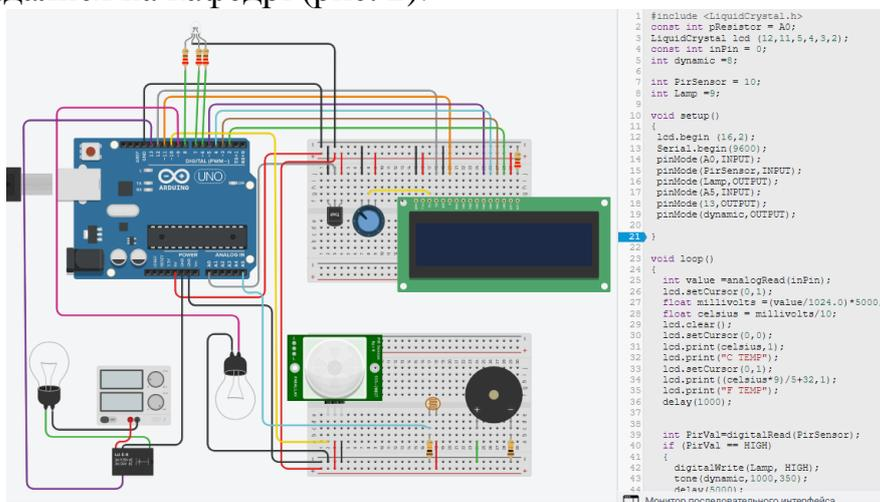

**Уфімцева Ольга Юріївна,**

*кандидатка технічних наук, доцентка кафедри менеджменту, управління проектами і логістики Державного вищого навчального закладу «Придніпровська державна академія будівництва та архітектури»*  
м. Дніпро, Україна

**Шапа Надія Миколаївна,**

*кандидатка економічних наук, доцентка кафедри менеджменту, управління проектами і логістики Державного вищого навчального закладу «Придніпровська державна академія будівництва та архітектури»*  
м. Дніпро, Україна

## **ПЕРЕВАГИ ТА НЕДОЛІКИ ДИСТАНЦІЙНОГО НАВЧАННЯ В СУЧАСНИХ УМОВАХ**

Збереження інтелектуального потенціалу нації в умовах війни потребує якісних змін у системі вищої освіти. Для забезпечення цих процесів потрібен комплексний підхід до вдосконалення діяльності закладу освіти через дигіталізацію всіх процесів з урахуванням накопиченого світового досвіду та особливостей освітнього процесу в Україні в умовах війни. Спільною рисою всіх успішних країн є визнання пріоритету інтелектуального потенціалу для забезпечення сталого розвитку країни.

Водночас спостерігається досить суперечлива тенденція. З одного боку, популярність вищої освіти залишається на високому рівні, що зумовлено прагненням застрахувати свою майбутню кар'єру чи уникнути безробіття. А з іншого – недостатню спрямованість молоді саме на здобуття знань. Для забезпечення формування орієнтації на знання, а не на отримання диплому, потрібно впроваджувати низьку реформаторських заходів:

- забезпечення доступності освітніх послуг в умовах війни;
- посилення функції контролінгу освітніх процесів та забезпечення їх прозорості та чіткості вимог;
- підвищення якості освітнього контенту та вдосконалення методології викладання;
- посилення взаємозв'язків між навчальним процесом та вимогами ринку, розглядаючи зокрема й можливість залучення спеціалістів-практиків.

Умови досягнення поставлених цілей можна забезпечити, удосконаливши системи дистанційну освіту.

*Доступність освітніх послуг* забезпечується через особливість дистанційного навчання – «ліквідацію відстані». Заняття можуть проводитися зі студентами, незважаючи на складнощі з пересуванням, без транспортних витрат, що може стати в пригоді в надзвичайних ситуаціях в умовах війни.

*Посилення функції контролінгу* та забезпечення прозорості освітніх процесів дає змогу унеможливити корупцію, зневажливе ставлення до навчання студентів; контролювати процес навчання стейкхолдерам.

Так, додаток Microsoft Teams програмного засобу Microsoft Office 365 уможлиблює створення завдань:

- з окремих дисциплін, групові та індивідуальні;
- з можливістю додавання критеріїв оцінювання;
- з можливістю додавання коментарів з обґрунтуванням оцінки та зауваженнями, що забезпечує прозорість оцінювання;
- з виставленням оцінки, що полегшує контроль успішності навчання.

Так, у викладача з кожної дисципліни повинен бути власний портфель завдань за усіма видами контролю: поточний, семестровий, комплексний. Завдання повинні бути структурованими з прозорою системою оцінювання.

Недоліком наявного досвіду дистанційної освіти є відсутність системного підходу у використанні Teams, обмеження здебільшого функцією «Нарада» для проведення занять та надання завдань через месенджери або посилання на окремо створені форми тестування.

Забезпечити якісне дистанційне навчання можна за умов саме повноцінного застосування програмних засобів.

*Підвищення якості освітнього контенту* та вдосконалення методології викладання відбувається через доступність для всіх учасників до освітнього контенту (курс лекцій, методичні вказівки, навчальні програми тощо); до занять, що проводяться. Кожна лекція або практичне може вважатися за показове заняття, що сприяє вдосконаленню методології викладання.

*Посилення взаємозв'язків* між навчальним процесом та вимогами ринку відбувається завдяки залученню спеціалістів-практиків за врегулювання організаційно-правових аспектів такого залучення. Це унікальна можливість, властива дистанційній формі навчання, оскільки фахівці можуть долучитися до навчального процесу, не залишаючи робочого місця. Саме брак часу є однією з головних причин відмови спеціалістів брати участь в освітньому процесі. До того ж вони можуть супроводжувати надавану інформацію демонстрацією певних виробничих процесів у режимі реального часу.

Удосконалення дистанційного навчання, звичайно, потребує додаткових витрат та визначення показників прибутковості. Проблема вартісної невизначеності оцінки переваг дистанційного навчання призводить до недооцінки позитивних зовнішніх ефектів, наявних у сфері електронної освіти. Віддаючи пріоритет вартісним показникам, не можна не враховувати зиски, що постають унаслідок її вдосконалення [3, с. 81].

Вимірювання ефективності та результативності полягає в оцінюванні досягнення поставлених цілей. Для попередньої оцінки результативності можна використати метод аналогій та взяти за основу показники ефективності впровадження електронного врядування, яке здійснювалося через визначення покращення показників діяльності об'єктів впливу е-врядування. На рис. 1. наведено дані щодо наслідків впровадження дигіталізації у країнах ЄС [5].

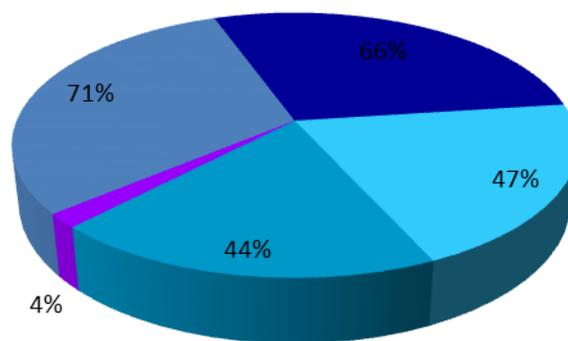

- Підвищення якості послуг, що вимірюється ступенем задоволення користувачів 71%
- Зниження бюрократичного тягаря на бізнес і громадян 66%
- Підвищення прозорості управління, скорочення випадків шахрайства та корупції 47%
- Зменшення внутрішніх адміністративних витрат 44%
- Інше 4%

Рис. 1. Наслідки впровадження дигіталізації у країнах ЄС як приклад можливих зисків

Особливої уваги заслуговує питання якості освіти в умовах війни. Потрібно забезпечити збалансовану відповідність процесу, результату і самої освітньої системи меті, потребам і соціальним нормам стандартів освіти. Комплексний аналіз проблем якості освіти [4] втілюють бажані властивості результатів цього процесу через структурні компоненти:

- ✓ якість умов:
  - рівень матеріально-технічної бази навчального закладу;
  - рівень професійної діяльності викладачів;
  - особистісний рівень студентів;
  - рівень навчально-методичного забезпечення;
  - внутрішнє та зовнішнє оцінювання.
- ✓ якість освітнього процесу:
  - зміст освітніх програм;
  - менеджмент освітнього процесу;
  - навчально-методичне і матеріально-технічне забезпечення;
  - освітні технології;
  - якісний склад викладачів;
  - якість підготовки студентів.
- ✓ якість результату:
  - рівень і якість знань студентів;
  - навчально-пізнавальна діяльність студентів;
  - рівень розвитку особистості студента;
  - компетентність випускника;

- рівень підготовки майбутнього фахівця;
- конкурентність випускників.

Усі компоненти системи взаємозв'язані, і зміни, які відбуватимуться в одному з них, матимуть вплив на інші, тобто якість одного компонента впливає на якість інших. Безумовно, що визначені компоненти й елементи якості освіти можна вважати умовними, оскільки всі вони тісно між собою пов'язані і взаємозалежні. Так, наприклад, оцінка якості результату зумовлює зміни якості умов і якості процесу, або ж оцінка якості процесу сприятиме розвитку якості умов і суттєво впливатиме на якість результату. Якість знань, якість навчально-пізнавальної діяльності та розвиток особистості студента впливають на рівень його підготовки та компетентності, а компетентність і якість підготовки майбутнього фахівця підвищує його конкурентоспроможність та сприяє подальшому працевлаштуванню. Особистісні досягнення і кар'єрне зростання випускників вказують на якість результату і на якість освіти загалом.

Отже, якість освіти – інтегральна характеристика системи освіти, що відбиває ступінь відповідності ресурсного забезпечення, освітнього процесу, освітніх результатів нормативним вимогам, соціальним і особистісним очікуванням.

Однак в умовах війни істотні складнощі виникають саме в питаннях забезпечення якості освіти. Дослідження світового досвіду розвитку вищої освіти свідчать про тенденцію делегування відповідальності за його якість на рівень самих університетів. Тож рішення вищого закладу про продовження дистанційної форми навчання для забезпечення якості освіти дасть змогу підтримувати освітній процес у складних умовах.

Відповідність діяльності закладу вимогам часу забезпечить вищому навчальному закладу додаткові переваги у сфері освіти та дасть змогу максимально використати освітній та науковий потенціал, спрямувати на конкретні завдання, посилити відповідальність за кінцеві результати і досягнення поставлених цілей. Освітній потенціал може і повинен працювати на країну, особливо в складних воєнних умовах.

Освіта і наука – суспільне благо надзвичайно важливого значення. Якщо ми прагнемо бачити Україну успішною, потрібно дбати про систему вищої освіти та її вдосконалення, незважаючи на тяжкий воєнний стан.

### Література

1. Дебич М. А. Теоретичні засади інтернаціоналізації вищої освіти: міжнародний досвід: монографія. Ніжин: ПП Лисенко, 2019. 408 с.
2. Реформа освіти в Україні. Інформаційно-аналітичне забезпечення. *Збірник тез доповідей III Міжнародної наук.-практ. конференції*. Київ, 2021. URL: [https://iea.gov.ua/wp-content/uploads/2021/12/Tezi\\_III-konf\\_2021-FINAL.pdf](https://iea.gov.ua/wp-content/uploads/2021/12/Tezi_III-konf_2021-FINAL.pdf).
3. Уфимцева О. Ю. Розробка методики оцінки ефективності впровадження електронної освіти. *Соціально-гуманітарний вісник: зб. наук. праць*. Харків: СГ НТМ «Новий курс», 2018. Вип. 24. С. 81–82.

4. Dąbrowa-Szeffler M. Problemy zapewnienia jakości kształcenia w literaturze i w praktyce szkół wyższych. Nauka i Szkolnictwo Wyższe. 2015. № 2 (26). S. 107–122.
5. UN. E-Government Development Index. URL: <https://knoema.ru/infographics/mctunlb/un-e-government-development-index>.

**Харлан Олександр Вікторович,**

*кандидат архітектури, завідувач кафедри дизайну та реконструкції архітектурного середовища Державного вищого навчального закладу «Придніпровська державна академія будівництва та архітектури»*

м. Дніпро, Україна

**Суворова Тетяна Олександрівна,**

*асистентка кафедри дизайну та реконструкції архітектурного середовища Державного вищого навчального закладу «Придніпровська державна академія будівництва та архітектури»*

м. Дніпро, Україна

## **ДОСВІД ЕКЗАМЕНАЦІЙНИХ КОМІСІЙ У ПРОВЕДЕННІ ЗАХИСТІВ ДИПЛОМНИХ ПРОЄКТІВ НА АРХІТЕКТУРНОМУ ФАКУЛЬТЕТІ**

Термін «онлайн» з'явився 40–50 років тому. Ще 30 років тому Інтернет лише розвивався і, зрозуміло, не мав такого поширення та популярності, якого набув сьогодні. З розвитком комп'ютерних технологій усе стало швидко змінюватися. Зараз навіть складно уявити своє життя без комп'ютерних мереж, де зберігається неймовірна кількість різноманітної інформації, яка використовується майже в усіх галузях сучасного життя. Інформація, без якої нам буде вже складно уявити повсякдення. Інтернет дає безмежні можливості спілкування з багатьма людьми у всьому світі. Він багато в чому змінив наше життя. Зокрема суттєво змінює й освітній процес.

Сучасний етап розвитку освіти безпосередньо в Придніпровській державній академії будівництва та архітектури також пов'язаний з упровадженням та використанням інформаційно-комунікаційних технологій та можливостей. Останніми роками через низку подій, що відбуваються не лише в нашій країні, а й у всьому світі, вирішального значення набуває віддалений доступ не лише до освітніх ресурсів, опублікованих у мережі, а й можливості спілкування всіх учасників освітнього процесу академії.

Заслуговує на увагу організація з 2020 р. розроблення та розміщення на корпоративному хмарному інтернет-сервісі Microsoft Office 365 (на постійній основі) та в разі потреби на офіційному сайті академії [www.pgasa.dp.ua](http://www.pgasa.dp.ua) e-learning контенту (відеолекцій, електронних підручників, онлайн-курсів, майстер-класів, дистанційних освітніх програм, презентацій тощо) [1, с. 1–2]. Постійний моніторинг, облік та аналіз розміщених матеріалів, здійснюваний навчально-методичним відділом, призводить до активного використання онлайн-технологій, збільшення відсотка використання корпоративного хмарного інтернет-середовища.

Інформація, розміщена на сайтах та навчальних порталах, має багато переваг перед традиційними друкованими матеріалами, бо дає змогу

оперативно отримувати, обробляти та передавати текстову та графічну інформацію, брати активну участь у різних конференціях, воркшопах та конкурсах. Відбувається легке підключення експертів чи студентів з інших навчальних закладів до процесу навчання.

Створення нових навчальних матеріалів – електронних підручників і методичних посібників – уможлиблює використання їх не лише як посібників на одну навчальну дисципліну, а й як навчальне та довідкове середовище, що постійно розвивається. Створюється єдиний інформаційно-освітній простір, що забезпечує доступ користувачам не лише до вітчизняних, а й до зарубіжних джерел інформації.

Система дистанційної освіти, що поступово формується, у жодному разі не заперечує очної форми навчання. Гнучка адаптивна технологія навчання, що спирається на сучасні інформаційні та комунікаційні технології, має доповнити традиційну освітню систему.

Але не слід забувати, що розроблення певного курсу дистанційного навчання набагато трудомісткіший і витратніший процес, ніж створення нового підручника чи методичного посібника. Ставиться завдання докладного опрацювання всіх абсолютно дій викладача та студентів у новому інформаційно-предметному середовищі. І саме від викладення і подання навчального матеріалу залежить якість та успішність навчання.

Як і всі нові або відносно нові розробки та явища дистанційне, або онлайн-навчання, породжує безліч суперечливих очікувань, що призводить до неоднозначності оцінки цього процесу. Однією з головних проблем є професійна підготовка та перепідготовка педагогічних кадрів, а також забезпечення та підтримка з боку навчальних закладів матеріальної бази освітнього процесу. Можливо, знадобиться новий або потужніший комп'ютер або швидкісний Інтернет. На сьогодні, на жаль, маємо недостатню кількість викладачів та фахівців, які на гідному професійному рівні можуть підготувати та презентувати навчальний матеріал для онлайн-навчання. Виникають додаткові складнощі особливо для студентів творчих спеціальностей через обмеження соціальної взаємодії, коли дистанційне навчання виключає розвиток стосунків з викладачами та іншими студентами. Більшість спілкування переміщується в електронну пошту або групові чати, а не до звичних для архітекторів або дизайнерів творчих зустрічей та тусовок. Втрачається так потрібна для творчого зростання і самостановлення як фахівця неповторна студентська атмосфера, де в «живому» спілкуванні поколінь формується бачення себе у професії чи як невід'ємної одиниці соціуму. Головне – виховувати не лише професійні якості у студентів, а й дати певну культуру у професії, коли випускники у майбутньому представлятимуть навчальний заклад, який дав їм знання й відкрив дорогу в життя. Також маємо величезну проблему використання Інтернету як джерела готових робіт для підготовки до занять, або коли робота, завантажена з інтернет-ресурсу, видається за свою.

Одним з актуальних і ключових питань навчального процесу вважається захист дипломних проєктів, час випробувань і перевірки знань та умінь, набутих під час навчання. Організація онлайн-захисту дипломних проєктів студентів архітектурного факультету спеціальності «Архітектура та містобудування» відбувається з 2019/2020 н. р. Для двох чинних екзаменаційних комісій факультету, дякуючи деканату, створено команди на корпоративному хмарному інтернет-сервісі, у яких всі учасники заходу розміщують свої робочі матеріали, методичні вказівки та проводять лекційні і практичні заняття. Екзаменаційна комісія № 2 уже неодноразово працювала в змішаному режимі, поєднуючи офлайн- та онлайн-долучення до процесу захистів робіт магістрів і бакалаврів.

У спеціально обладнаній аудиторії № 406 екзаменаційна комісія оцінює дипломні роботи, студенти мають змогу захистити проєкти у відповідному форматі, деканат – контролювати процес і брати участь в оформленні документації.



Добре відомо, що дипломна робота студента-архітектора – самостійна творча робота, виконана ним на останньому, випускному курсі, що охоплює комплекс взаємопов'язаних питань архітектурного проєктування. Це синтез методологічної, художньо-графічної, загальнотеоретичної та науково-технічної підготовки студента. Своєю роботою та її захистом студент-архітектор підтверджує готовність до активної архітектурної діяльності та, що важливо, на професійному рівні.

Позитивним чинником є розроблення проєкту на конкретній підоснові з відповідною ситуацією, за конкретним замовленням або вимогою, розроблення унікальних комплексів, пов'язаних з наявною історичною забудовою або безпосередньо в сусідстві з пам'ятками архітектури та історії.

Дипломний проєкт складається з графічної та текстової частин. Графічну частину виконують на аркуші, еквівалентному стандартним аркушам ватману (залежно від вимог та рівня кваліфікаційної роботи). Текстова частина дає всебічне обґрунтування авторських розробок та пропозицій, розкриває та обґрунтовує правильність архітектурно-композиційних, інженерно-технічних та економічних рішень, логічно доповнюючи графічну частину проєкту.



Однак дистанційна система освіти вносить свої корективи. Захист дипломних проєктів онлайн формує додаткові вимоги підготовка робіт, передбачає спеціальне обладнання для демонстрації, захисту та обговорення архітектурно-дизайнерських рішень.

Крім вже відомого загального аркуша компонування графічної частини проєкту, формується так звана презентація дипломного проєкту. Вона має бути лаконічною, інформаційною та повною мірою розкривати мету та результат дипломної роботи. Головне завдання – не лише зробити опис результату виконаної роботи, а й подати проєкт так, щоб інформація зацікавила членів екзаменаційної комісії своїми критеріями і досягненнями. Незважаючи на те, що цей процес додаткової підготовки експозиційного матеріалу займає досить багато часу, студентам вдається створити цікаві варіанти графічної подачі відеоряду, щоб у більш вигідному та захоплюючому вигляді презентувати свої рішення. Необхідність підготовки презентації зумовлено ще й тим, що велика кількість графічного матеріалу, скомпонованого на загальному аркуші проєкту, на моніторі комп'ютера не дає більш детального розгляду. На певному етапі у студентів виникають труднощі з демонстрацією додатків та презентацій, оскільки файли високої роздільної здатності потребують багато часу для завантаження.

Підготовка до захисту дипломних проєктів онлайн відбувається в кілька етапів. Кожен етап детально готується та анонсується в чатах загального доступу груп, курсів чи факультету. Попередні кафедральні перегляди та систематична робота з консультантами дають свої результати. У ситуації, коли велика кількість студентів не в змозі бути присутніми на «офлайн» консультаціях, незважаючи на те, що «живе» спілкування з викладачами, особливо для студентів творчих спеціальностей складно замінити, навчальні завдання виконуються з врахуванням попередніх зустрічей і спілкувань наживо.

До позитивних особливостей онлайн-навчання на архітектурному факультеті ПДАБА слід уналежнити наявність спеціально розробленого корпоративного хмарного інтернет-сервісу Microsoft Office 365, зручність використання та наповнення чинного сайту та e-learning контенту, наявність корпоративної електронної пошти і відповідно зручність інформування академічної спільноти, уможливлення освітнього процесу під час глобальних викликів періоду пандемії і воєнного стану.

Слід зазначити, що пандемія спонукала до поширення онлайн-технологій. Завдяки цьому нелегкому «підготовчому» етапу в Придніпровській державній академії будівництва та архітектури було створено умови, підготовлено підґрунтя для проведення навчального процесу дистанційно. Своєю чергою під час жаклих подій воєнного стану саме досвід проведення онлайн-навчання допомагає втримувати навчальний процес, поступово відновлювати освітній процес та організувати завершення навчального року 2021/2022.

Попереду новий виклик – вступна кампанія під час війни. В умовах воєнного стану завдяки досвіду онлайн-режиму освітнього процесу, набутого

працівниками академії, уперше в історії вишу відбувається підготовка умов та механізмів вступу для майбутніх студентів. Архітектурний факультет спільно з приймальною комісією організував 10 червня 2022 р. День відкритих дверей в онлайн-режимі. Значна кількість зацікавлених відвідувачів заходу, багато запитань і особливості вступу визначають потребу в повторенні схожих заходів.

### Література

1. Розпорядження № 17 від 06 квітня 2020 р. про використання технологій електронного навчання ПДАБА з додатками «Інструкція щодо тимчасового розміщення навчального контенту на сайті академії» та «Інструкція щодо постійного розміщення навчального контенту на корпоративному хмарному інтернет-сервісі Microsoft Office 365».
2. <https://bit.ly/3plscPU>.
3. <https://bit.ly/3C2GT1R>.

**Ярова Тетяна Петрівна,**

*доцентка кафедри нарисної геометрії та графіки Державного вищого навчального закладу «Придніпровська державна академія будівництва та архітектури»*

м. Дніпро, Україна

**Середа Світлана Юріївна,**

*старша викладачка кафедри нарисної геометрії та графіки Державного вищого навчального закладу «Придніпровська державна академія будівництва та архітектури»*

м. Дніпро, Україна

### **ДОСВІД ВИКЛАДАННЯ ДИСЦИПЛІНИ «НАРИСНА ГЕОМЕТРІЯ» ДЛЯ СТУДЕНТІВ АРХІТЕКТУРНОГО ФАКУЛЬТЕТУ В УМОВАХ ДИСТАНЦІЙНОГО НАВЧАННЯ**

Сучасне будівництво потребує висококваліфікованих інженерів, архітекторів, унаслідок чого постійно зростають вимоги до випускників відповідних вищих навчальних закладів.

Дисципліна «Нарисна геометрія», яку студенти ступеня бакалавра спеціальності 191 «Архітектура та містобудування» вивчають протягом першого і другого семестрів, лежить в основі зображальної діяльності архітекторів і проєктувальників. Вона передбачає читання лекцій, проведення практичних занять, виконання самостійної роботи.

Основне завдання, покладене на дисципліну «Нарисна геометрія», – набуття знань, розвиток навичок та вмінь майбутнього фахівця в галузі проєктування нових об'єктів будівництва за допомогою міжнародної мови графічного моделювання, виконаних креслень, а також розвиток просторового уявлення майбутнього фахівця, образного сприймання довкілля, що лежать в основі будь-якої творчої діяльності.

У сучасних умовах пандемія COVID-19 все ще залишається актуальною проблемою в світі, але в Україні наразі основною перешкодою для нормального навчання є війна. З початком війни дистанційне навчання стало основною опцією доступу до знань [1]. Сфера вищої освіти стала однією з небагатьох, підготовлених до переведення більшості своїх процесів в онлайн. Дистанційне навчання уможливило організацію освітнього процесу в умовах війни, коли частина студентів і викладачів перебуває в небезпечних зонах – на територіях ведення бойових дій або тимчасово окупованих територіях, і не завжди вчасно може долучитися до нього. Студенти, які перебувають у відносній безпеці, можуть не мати доступу до інтернет-покриття або не мати технічних засобів [2]. Оптимізація навчального контенту під мобільні пристрої дає змогу студентам здобувати знання, де б вони не перебували.

Науково-методичну роботу викладачів кафедри спрямовано на впровадження дистанційних освітніх технологій у навчальний процес. Вона спрямована на розроблення і створення науково-методичного забезпечення навчального процесу з дисциплін кафедри в умовах онлайн-навчання студентів у корпоративному хмарному середовищі Microsoft Office 365.

За організації аудиторної роботи онлайн викладачі кафедри працюють над збільшенням арсеналу дидактичних матеріалів, які можна застосувати в навчальному процесі.

Для наочної демонстрації теоретичного матеріалу з дисципліни «Нарисна геометрія» та кращого засвоєння його студентами-архітекторами викладачі кафедри, крім підготовки друкованого тексту лекцій, надали якісно та переконливо інформацію в презентаціях лекцій, розроблених у програмі PowerPoint. Також підготували відео, у яких подають лекційний матеріал і які студенти в зручний час можуть переглянути за посиланнями на каналі ПДАБА в YouTube. Кожна з цих лекцій може бути використана студентами в підготовці до практичних занять та виконанні індивідуальних графічних робіт.

Мета практичного заняття полягає в опрацюванні та закріпленні теоретичних знань студентів, здобутих на лекціях. На практичних заняттях студенти опрацьовують теоретичний матеріал, розв'язуючи практичні задачі за темою лекцій. Для роботи студентів в аудиторіях чи в умовах онлайн-навчання розроблено завдання практичного спрямування – комплект аудиторних бланків, виконаних з використанням графічної програми КОМПАС, на яких після видрукування студенти розв'язують практичні задачі. Використання цих бланків економить час для побудови вихідних умов на креслениках, дає змогу за однакових друкованих вихідних умов задач у результаті побудов отримати правильні відповіді.

Для проведення практичних занять для кожного здобувача підготовлено папку, до складу якої входять:

- аудиторний бланк для практичного розв'язку задач з вихідними умовами;
- фото аудиторного бланка після виконаних побудов (результат);
- послідовність поетапного виконання побудов під час розв'язку задач, яка представлена як презентація (рис. 1) або відео практичного заняття з посиланням на канал ПДАБА в YouTube.

У другому семестрі лекції робочим планом не передбачено, тому папки практичних занять доповнено теоретичним матеріалом за темами спеціальних розділів дисципліни, малодоступними в літературі.

Усі заповнені аудиторні бланки для перевірки студенти розміщують у завданні «Щотижневий контроль виконання аудиторних бланків».

Папки практичних занять розміщено в Microsoft Teams у графі «Файли» практичних занять кожної групи, як тексти і презентації лекцій у графі «Файли»



навіть після завершення війни, оскільки, незважаючи на труднощі, сприяла застосуванню нових технологій у навчальний процес.

### **Література**

1. «Дистанційка» та війна: як досвід пандемії допоможе українській освіті? URL: <https://bit.ly/3w4nIRJ>.
2. Освіта і війна в Україні (24 лютого – 1 квітня 2022). URL: <https://bit.ly/3PuwQFP>.

### **Секція III**

#### ***ПСИХОЛОГО-ПЕДАГОГІЧНІ АСПЕКТИ ВИКЛАДАННЯ: ДОСВІД І ЗДОБУТКИ***

**Дятлова Наталія Василівна,**

*кандидатка економічних наук, доцентка кафедри девелопменту нерухомості, обліку та маркетингу Державного вищого навчального закладу «Придніпровська державна академія будівництва та архітектури» м. Дніпро, Україна*

**Ползікова Ганна Володимирівна,**

*кандидатка економічних наук, доцентка кафедри девелопменту нерухомості, обліку та маркетингу Державного вищого навчального закладу «Придніпровська державна академія будівництва та архітектури» м. Дніпро, Україна*

#### **ЩО ТАКЕ АСЕРТИВНІСТЬ ТА АСЕРТИВНА ПОВЕДІНКА В РОБОТІ ПІД ЧАС ВІЙНИ**

Що таке асертивність? Простою мовою – це впевненість у собі. Асертивна поведінка допомагає отримати те, чого Ви насправді бажаєте, та залишатися собою. На думку американського психотерапевта Мануеля Сміта, асертивність – це здатність людини не залежати від зовнішнього впливу та оцінок, самостійно регулювати власну поведінку та відповідати за неї [4].

Є й інше тлумачення терміна: «Асертивність – здатність людини впевнено і з гідністю відстоювати свої права, не зневажаючи прав інших. Асертивною називається пряма, відкрита поведінка, яка не має на меті завдати шкоди іншим людям» [2].

У повсякденні маємо різні моделі поведінки: пасивна, агресивна, маніпулятивна та асертивна [1; 3]. За пасивної моделі поведінки людина добровільно приймає на себе роль жертви. Вона невпевнена в собі, остерігається впускати у своє життя зміни, у неї є страхи втратити те, що вже має. Людина з агресивною поведінкою хоче використати оточення для рішення особистих питань. Маніпулятивній поведінці властиве явне або завуальоване бажання маніпулювати оточенням, підкорювати волю інших своїм інтересам. Можна стверджувати, що агресор керується принципом «Ти мені завинив, або я тебе зараз буду давити, тому що сильніший», жертва – «Ти мені завинив, тому що я слабкий, а слабких потрібно підтримувати». Маніпулятор свідомо, а часом і несвідомо застосовує обманні трюки для того, щоб нейтралізувати або підкорити собі волю «об'єкта». Приховування справжніх почуттів і намірів, ставлення до інших людей як до неживих предметів матеріального світу – ось як діє маніпулятор. Асертивна поведінка спирається на кардинально інший принцип: «Я тобі нічого не винен, і ти мені нічого не винен, ми партнери, ми рівні».

Є простий спосіб визначити, наскільки Ви асертивні: якщо бажаєте контролювати свої дії, то Ви асертивні; якщо прагнете контролювати іншу людину, Ви агресивні. Якщо відчуваєте, що геть позбавлені змоги контролювати себе, то Ви пасивні [4].

Абсолютно нормальним є прагнення контролювати себе, і асертивність означає, що Ви визнаєте, чого бажаєте, і водночас розумієте, що ніхто не зобов'язаний приносити Вам бажане на тарілочці за першою вимогою.

Асертивні люди можуть самостійно регулювати свою поведінку та відповідати за неї, незважаючи на те, що подумують, скажуть інші люди, як вплинуть. Вони чітко висловлюють свої бажання та потреби, чітко встановлюють особисті межі. Вони не накидаються на інших, якщо ті не виконують їхніх вимог. Вони не маніпулюють іншими для досягнення своєї мети.

До принципів асертивної поведінки людини слід уналежнити такі:

1) *повна відповідальність людини за власну поведінку*. Так, якщо Вас провокують – не реагуйте! Бо лише Ви відповідаєте за власну поведінку та не маєте права звинувачувати інших людей за власну реакцію на їх поведінку;

2) *самоповага та повага до інших людей*. Наявність самоповаги та поваги до інших людей – основний складник асертивності. Якщо Ви не поважаєте себе, то ніхто не буде поважати Вас;

3) *ефективне спілкування*, тобто чесність, відкритість і правдивість розмови. Йдеться про уміння ослувити те, про що думаєте або що відчуваєте з питання, не засмучуючи водночас співрозмовника;

4) *демонстрація впевненості та позитивної настанови*. Асертивна поведінка передбачає розвиток впевненості та позитивної настанови. Упевненість у собі пов'язана з двома параметрами – самоповагою і переконанням у тому, що ми фахівці, які добре володіють своїм ремеслом;

5) *уміння уважно слухати і розуміти*. Асертивність передбачає вміння уважно слухати та прагнути зрозуміти погляди іншої людини;

б) *перемовини та досягнення робочого компромісу*. Прагнення до досягнення робочого компромісу – дуже корисна якість. Іноді потрібно знайти такий вихід з ситуації, що склалася, який влаштовував би всі задіяні сторони [1; 5].

Під час війни нам усім дуже важливо дотримуватися цих принципів асертивної поведінки як у робочому колективі, так і в сімейному колі або колі друзів, у роботі зі студентами тощо, для того, щоб почувати себе психологічно здоровою людиною. Психологічно здорова людина розумна, відкрита до співробітництва та готова справлятися з життєвими викликами сьогодення. Через те стверджуємо, що асертивність можна вважати ознакою психологічного здоров'я особистості.



### Література

1. Гласс Л. Психологическое самбо. Все самые лучшие способы самозащиты от хамов, хулиганов и энергетических вампиров / Пер. с англ. А. Полякова. Москва: АСТ: Астрель, 2008. 330 с.
2. Шейнов В. П. Ассертивность индивида и его здоровье. URL: <https://bit.ly/3dwNd7v>.
3. Козлов Н. И. Как относиться к себе и к людям, или Практическая психология на каждый день. Москва: Новая школа: АСТ-Пресс, 1997. 320 с.
4. Кинг Патрик. Ассертивность. Высказаться. Сказать «нет». Установить границы. Получить контроль. URL: <https://bit.ly/3QFmfsK>.
5. Щербатых Ю. В. Психология стресса. Москва: Эксмо, 2008. 304 с.

**Складановська Марина Григорівна,**

*докторка філософії, керівниця психологічної служби, доцентка кафедри філософії Державного вищого навчального закладу «Придніпровська державна академія будівництва та архітектури»*

м. Дніпро, Україна

## **ПСИХОЛОГІЧНІ ПРОБЛЕМИ СТУДЕНТА І ВИКЛАДАЧА В УМОВАХ ВОЄННОГО СТАНУ**

Під час воєнного стану психологічна підтримка особистості набуває надзвичайного значення, адже загибель людей, бойові дії виходять за межі звичайного людського досвіду. Мабуть, тому запитуваність психологічної підтримки, порад і спілкування з психологом досить велика навіть у тих областях України, де бойових дій немає.

З перших днів воєнного стану психологічна служба нашої академії працює в онлайн-форматі у таких напрямках: поради психолога подаються у професійній спільноті Viber, публікуються на сайті академії на сторінці психологічної служби, надсилаються кураторам студентських груп і студентам, триває індивідуальне консультування. Спільно з кураторами було організовано зустріч психолога зі студентами й викладачами, де керівниця психологічної служби відповідала на запитання, найчастіше поставлені на консультаціях, на якій обговорювали способи подолання тривоги, нервової напруги, негативних наслідків стресу. Були присутні майже 200 осіб. Хотілось би зазначити, що зацікавленість виявили як студенти, так і колеги-викладачі.

Зараз на консультаціях у психолога найчастіші питання – як подолати тривогу. Симптомами тривоги є прискорене серцебиття, ускладненість дихання, головний біль, безсоння. Ефективна перша допомога – дихальні вправи, «заземлення», аутогенне тренування, медитативна техніка, стабілізаційні вправи, дієвим є і фізичне навантаження, свіже повітря. Невизначеність, невідомість штовхають до появи ознак тривоги, страху. Необхідною умовою пригнічення реакції страху є дозування новин, отриманих з офіційних, перевірених каналів. І ще – сила нашої стійкості у взаємній підтримці, спілкуванні з близькими. Не тримати емоції в собі, а розділити їх з однодумцями.

Найчастіше від молоді авторка чула скарги на все поглинальну апатію: нічого не хочу й не можу робити, та й немає сенсу, усі плани зруйновано тощо. Пригніченість, апатія, байдужість, відчуття безсилля, безнадії; неможливість зосередитися на будь-чому, запам'ятати найпростіші речі; постійне відчуття «туману в голові»; відсутність інтересу до будь-чого, навіть до подій, які безпосередньо стосуються життя і безпеки самої людини. Так званий «синдром відкладеного життя». Отже, разом з антистресовими заходами психологічна підтримка має включати пошуки чинників мотивації молоді людини для продовження освіти, саморозвитку, ціннісної орієнтації й самоактуалізації. Моє звертання до наших студентів таке:

*МАТЕРІАЛИ II Форуму академічної спільноти*

«Майбутнє будь-якої країни визначається не рівнем споживання, а рівнем розвитку, руху вперед. І майбутнє нашої країни, спільноти, науки будуть визначати люди освічені, компетентні, мотивовані – ті, якими ви можете зараз стати, продовжуючи своє навчання, поглиблюючи обраний фах, а також набуваючи інших компетенцій у споріднених галузях або відкриваючи зовсім нові цікаві пропозиції, які допоможуть Вам розкрити свій творчий потенціал, який, може, ще дремає й чекає на свій час. Для цього зараз багато можливостей: і вебінари у мережі, і лекції, і курси тощо. У нашій академії, наприклад, започатковано цикл науково-популярних лекцій для всіх зацікавлених. До лекцій долучилися відомі вчені, які саме зараз планують, як відбудувувати країну, втілюючи новітні технології й дослідження. Ваші здібності і мислення, Ваш творчий потенціал діагностуються й розвиваються лише в діяльності. Усе, що не тренується, те відмирає, наш інтелект також. Через те Ваш час для розвитку – зараз».

Щодо психічного стану викладачів: довготривалий стрес, у якому всі ми перебуваємо в період воєнного стану, дуже часто призводить до емоційного вигорання. Зростає байдужість, «професійний цинізм», негативізм до студентів та своєї роботи. Часом виникає огида до всього світу, невмотивовані образи на оточення, долю, державу. Життя здається порожнім і безглуздим, а робота – набридлою і ненависною рутинною. Багато фахівців вважає емоційне вигорання механізмом психологічного захисту.

Виявилось, що до вигорання більш схильні люди альтруїстичних спеціальностей, де надання допомоги та співчуття висувається на перше місце, люди, які у своїй діяльності постійно спілкуються з іншими: з учнями, студентами, відвідувачами, клієнтами. Отже, перевищується психологічний ліміт спілкування, що веде до виснаження. Схожий ліміт наявний і для інших психічних процесів. Педагоги й психологи – перші кандидати на набуття цього стану саме через те, що зміст нашої роботи – віддавати свою позитивну енергію, свої сили й тепло своєї душі тим, хто чекає на допомогу, тим, кому ми хочемо й можемо допомогти. Під час воєнного стану педагоги, психологи стикаються з дуже різними випадками стресових станів і посттравматичних розладів. Схильні до співчуття, емпатії, ми витрачаємо надвеликі обсяги психоемоційної енергії, виконуючи свою роботу. Невизначеність «завтра» під час воєнної реальності посилює цей стан.

Не треба вважати наші внутрішні енергетичні ресурси невичерпними. Ми можемо турбуватися про інших лише тоді, коли вміємо піклуватися про себе. Отже, для викладачів пріоритетними стають засоби профілактики вигорання й підживлення. Зрозуміло, способи підживлення маємо добирати індивідуально: допомагає музика, спілкування з природою, улюблені книги, взагалі будь-яке хобі, творчість, спілкування з однодумцями і дуже ефективний засіб – аутогенне тренування. Ці способи профілактики підтверджено не лише теоретично, а й практично на наших семінарах, на власному досвіді. Намагайтеся дозувати своє робоче навантаження. Поділіться своїми

проблемами з кимось з колег. Не нехуйте фізичними вправами. І щодня обов'язково знайдіть або створіть для себе позитивний сигнал, якого так потребує наша психіка.

Директор Українського науково-методичного центру практичної психології і соціальної роботи НАПН України, доктор психологічних наук В. Г. Панок наголосив, що зростає значення психоедукації всіх учасників освітнього процесу у форматах науково-популярних лекцій, інтерактивних занять, освітніх практичних порад. Він підтримав напрями роботи нашої психологічної служби, просвітницькі заходи та профілактику емоційного вигорання, закликав звернути увагу на відновлення власних психологічних ресурсів усіх освітян. Не менш важливим є пошук чинників мотивації молоді людини до продовження навчання в українських вишах, власного розвитку, подолання синдрому відкладеного життя.

Результати практичної роботи в умовах воєнного стану виявили залежність стресостійкості особи від психологічних новоутворень, сформованих апріорі в процесі освіти, психологічної інкультурації. Отже, навчальна дисципліна «Психологія», що викладається фахівцями-психологами, має стати інваріантною складовою освітніх програм бакалаврів усіх напрямів будь-якого фаху. Адресуємо це звернення до МОН України та НАЗЯВО. У вишах технічного напрямку психологія має викладатися як практична дисципліна, що допомагає студентові долати ускладнення в процесі освіти, розкривати свій потенціал і зберігати ментальне здоров'я. Працюймо на майбутнє!

**Сковронська Ірина Юріївна,**

*кандидатка філологічних наук, доцента, завідувачка кафедри іноземних мов та культури фахового мовлення Львівського державного університету внутрішніх справ м. Львів, Україна*

## **МОВНО-КОНЦЕПТУАЛЬНА СХЕМА «ПРАВО – СПРАВЕДЛИВІСТЬ» У ЧАС ВІЙНИ**

У час війни і військової агресії, яку здійснює рф на території України, у кожного громадянина нашої держави відбулося глобальне переосмислення життєвих цінностей, зміна пріоритетів, загострення сприйняття понять «справедливість», «правда» тощо. Навіть у площині науки неможливо говорити про відсторонені від теперішнього нашого буття речі, себто війна та її суворі правила диктують теми для наукового осмислення.

Мовна репрезентація поняттєвого апарату когнітивної лінгвістики передусім пов'язана з уявленнями про основні смисли (модуси) людського буття, їх аксіологію, морально-етичну оцінку. Мета цієї наукової розвідки – схарактеризувати особливості вияву концептосфери *права* в межах мовної картини світу.

Мовну картину світу українців окреслювали учені В. Іващенко, О. Левченко, Л. Лисиченко, Т. Космеда, Т. Радзієвська, О. Селіванова. А. Токарська, А. Поповський та ін.

Мову справедливо називають тим засобом, що допомагає пояснити духовність людини, систему її цінностей, ментальність, тобто спосіб мислення, процес породження думки, світогляд, поведінку. Саме мова визначає спосіб членування світу в тій чи тій культурі, спосіб його опису, інтерпретації. Саме за допомогою мови людина описує категорії права, інтерпретує закон. Тому ворог, який вдерся на нашу землю, так нещадно викорінює все, що визначає українців як націю, а це насамперед – українська мова.

Історія становлення правових систем європейських держав споконвіків ішла пліч-о-пліч із намаганням розв'язати проблему «право – справедливість». Ще в античні часи тогочасні нормативні акти творили достатньо високий рівень права у свідомості громадян; вони не підлягали буденній політичній дискусії і могли бути змінені лише за особливих обставин. Хоча, з іншого боку, у суспільстві засуджувався правовий позитивізм.

Мова в праві – це не лише питання юридичної техніки та стилістики, це конструктивна основа існування самого права як своєрідного соціального феномену. Юридичні норми закріплено словесно, тому поглиблені знання про властивості слова дають змогу досягнути логіку юридичного мислення, глибше розібратися в системній побудові права і механізмах її дії на свідомість і поведінку людей. У мові відображено і деформації правосвідомості, що виникають у суспільстві.

Право пов'язане з концептами *правди, істини, святості*. Ідеї істинності, що мають безпосереднє відношення до кожної людини, поєдналися в моральному терміні «*правда*», що походить від старослов'янського *правь* (*прямий, правильний, справжній*) зі смисловими відтінками, які поступово розвинулися, – *'добрий', 'чесний', 'порядний', 'сильний', 'дієвий', 'сміливий', 'такий, що прагне вперед'* [1, т. 3, с. 654–655]. Тим самим терміном позначилися і *правда життя*, тобто вільне самозречення особистості в ім'я блага, і *правда в юридичному аспекті*, тобто найважливіший принцип суспільної справедливості. Так сформувалося «право» як абстрактне поняття, зокрема й у значенні «*правосуддя*», «*справедливості*», що містить такі смисли, як *'визнана звичаєм або надана влада', 'сила', 'воля', 'свобода дії', 'влада і воля в умовних межах'*.

Отже, у словах *право, справедливість, правосуддя і правда* в українській мові простежуємо етимологічно спільний корінь [2, т. 4, с. 550]. У цьому, очевидно, слід убачати давню глибоку українську традицію втілення у праві правди та справедливості.

Лексема *правосуддя* у великому тлумачному словнику української мови ототожнюється із *справедливим судом*. У словнику українських синонімів зазначено, що *правосуддя* (*юстиція, суд, судівництво; судочинство*) має своїм завданням забезпечити точне і неухильне виконання законів [3, т. 2, с. 381]. Аналізовані лексеми засвідчують наявність додаткових смислів цієї моральної категорії, таких як *'вірний', 'правильний', 'істинний', 'правдивий', 'правомірний', 'законний', 'праведний', 'совісний', 'чесний'* тощо. Вони підтверджують, що довіра до людей, які здійснюють правосуддя, була високою, як високою була суспільна оцінка їхньої діяльності, статус у суспільстві.

Ключове слово «*правда*», що об'єднувало пізнавальну категорію істини з етичною категорією справедливості, й визначило сприйняття правової дійсності.

Отже, зі зміною принципів, що конституують розуміння права, змінюється й правова мова, а також спостерігається поява певних лексико-граматичних варіацій, оскільки нові ключові слова мають своє значення, інші можливості синтаксичної сполучуваності. Водночас юридична мова здатна здійснювати і зворотний вплив на правову систему суспільства. Насправді, слова, уживані в процесі конструювання права та його інститутів, задають ті чи інші схеми сприйняття довіклля, наприклад: *право – справедливість – революційна доцільність; право – справедливість – дотримання прав людини; покарання – відшкодування за збиток, помста; покарання – страх перед відповідальністю; покарання – поновлення соціальної несправедливості* тощо. Такі концептуальні схеми стають невід'ємною частиною суспільної свідомості в час війни, коли Україні потрібні чіткі механізми і поняття для опису та здійснення покарання всіх, хто чинив криваві злочини і розправу над українським народом. Вони покликані відіграти роль своєрідного «реформатора» соціального життя і вплинути на прийняття таких

нормотворчих та правозастосовчих рішень, які покарають те вселенське зло, з яким на очах у всього світу так безстрашно бореться Україна, український народ.

### Література

1. Новий тлумачний словник української мови: у 4 т. / Уклад. В.Яременко, О.Сліпушко. Київ: Аконіт, 2001. Т. 3. 928 с.
2. Етимологічний словник української мови: у 7 т. / Уклад. О. Мельничук та ін. Київ: Наукова думка, 1983. Т. 4. 746 с.
3. Словник синонімів української мови: у 2 т. / Уклад. А. Бурячок, Г. Гнатюк, С. Головащук та ін. Київ, 2000. Т. 2. 917 с.

**Чабан Вячеслав Петрович,**

*кандидат технічних наук, доцент кафедри металевих, дерев'яних та пластмасових конструкцій Державного вищого навчального закладу «Придніпровська державна академія будівництва та архітектури»  
м. Дніпро, Україна*

**Давидов Ігор Ігорович,**

*кандидат технічних наук, доцент кафедри металевих, дерев'яних та пластмасових конструкцій Державного вищого навчального закладу «Придніпровська державна академія будівництва та архітектури»  
м. Дніпро, Україна*

**Ковтун-Горбачова Тетяна Анатоліївна,**

*кандидатка технічних наук, доцентка кафедри металевих, дерев'яних та пластмасових конструкцій Державного вищого навчального закладу «Придніпровська державна академія будівництва та архітектури»  
м. Дніпро, Україна*

## **НЕОБХІДНІСТЬ ВИКЛАДАННЯ ДИСЦИПЛІНИ «РЕМОНТ, ВІДНОВЛЕННЯ ТА ПІДСИЛЕННЯ БУДІВЕЛЬНИХ КОНСТРУКЦІЙ» В УМОВАХ ВІЙНИ**

Сьогодні війна на території нашої держави вже залишила (і продовжує залишати) жахливі наслідки – пошкоджені та зруйновані (повністю або частково) житлові та громадські будівлі, промислові будівлі та споруди різного ступеня відповідальності, об'єкти транспортної інфраструктури (мости, віадуки, тунелі). Масштаби руйнувань будівельних об'єктів колосальні – лише в одному Харкові відновленню підлягають більше 1000 будівель (різного призначення). А в таких містах, як Ірпінь і Гостомель (Київська область), Чернігів і Маріуполь кількість пошкоджених будівельних об'єктів складає 60 % і більше (від загального обсягу забудови міст).

Тож перед державою вже зараз (не чекаючи завершення бойових дій) постає гостре питання швидкого відновлення житла, промислової бази і транспортної інфраструктури.

Але до початку виконання будівельних робіт з відновлення (згідно з вимогами [1, с. 4], а також відповідно до Закону України «Про архітектурну діяльність») потрібно виконати роботи з діагностики та оцінки технічного стану будівельних об'єктів – для оцінювання можливості відновлення будівлі (споруди), масштабів її пошкодження, а також визначення переліку робіт з ремонту, відновлення або підсилення конструкцій (а також, за потреби – з демонтажу конструкцій будівлі). Лише після таких передпроектних робіт можна розробляти проектну документацію на відновлення будівлі, і далі – виконання будівельно-монтажних робіт.



Однак на стадії розроблення проєктної документації для таких будівель інженери-проектувальники будуть стикатися із специфічним нетиповим завданням – відновити та підсилити наявні конструкції. Специфічність таких завдань полягає в тому, що для прийняття конструктивного рішення з відновлення (або підсилення) тієї чи тієї конструкції потрібно знати особливості її роботи під навантаженням (відповідно до проєктних рішень), уміти розраховувати конструкції підсилення, розробити умови підсилення (тобто розрахувати ступінь розвантаження наявної конструкції), за потреби – розрахувати і законструювати тимчасові страхувальні конструкції (для недопущення миттєвого руйнування). Оскільки значна частина будівель та споруд зводилася ще в СРСР за типовими проєктами, то інженеру-проектувальнику також потрібно бути обізнаним з типовими конструкціями (сталевими, залізобетонними, комбінованими тощо).

Зрозуміло, що нашій країні вже зараз потрібна значна кількість інженерів-будівельників з оцінки технічного стану та проєктування відновлення і підсилення конструкцій будівель і споруд (тобто людей, що мають такі суто специфічні знання). Але в чинних проєктних організаціях, що функціонують на території України, на жаль, таких інженерів (з достатньою кваліфікацією та досвідом) дуже мало. Також потрібно зазначити, що в Україні майже не залишилося спеціалізованих проєктних організацій, що виконують саме такі роботи (де б випускники вищих навчальних закладів могли б здобути потрібні специфічні навички).

У такому випадку функцію підготовки достатньої кількості кваліфікованих інженерів з цих питань могли б на себе взяти вищі навчальні заклади України (будівельного напрямку). Але слід зазначити, що виші до війни приділяли цьому напрямку освіти дуже мало уваги.

Однак у теперішніх умовах автори вважають за доцільне рекомендувати різке збільшення обсягів викладання дисциплін «Діагностика та оцінка технічного стану будівель та споруд» та «Ремонт, відновлення та підсилення конструкцій будівель та споруд». Водночас потрібно зазначити, що специфіка таких предметів не дає змоги студентам здобути глибинних знань з цих дисциплін лише за один семестр (як це наразі пропонується більшістю вищих навчальних закладів).

Досвід виконання авторами практичних інженерних робіт з подібних напрямів (тобто з діагностики технічного стану будівель та споруд, а також з розроблення проєктної документації на відновлення і підсилення конструкцій) із залученням студентів (на добровільних засадах – див. [2, с. 235–237]) показав, що інженер-початківець (навіть з достатнім багажем знань з основ проєктування конструкцій) починав більш-менш орієнтуватися в питанні та самостійно виконувати невеликі практичні завдання лише після одного року роботи під контролем більш досвідченого колеги.

З огляду на викладене, вважаємо, що згадані дисципліни потрібно викладати студентам протягом не менше ніж двох семестрів кожен (дисципліну «Ремонт, відновлення та підсилення конструкцій будівель та споруд» потрібно викладати лише після завершення викладання «Діагностики та оцінки технічного стану будівель та споруд»). Водночас для кожної навчальної дисципліни повинні виконуватися такі умови:

- студенти мають виконати не менше одного курсового проекту (з виконанням не менше трьох аркушів графічного матеріалу);
- обов'язкове використання комп'ютерних програм САПР (вітчизняного виробництва, адаптованих до національних стандартів та будівельних матеріалів);
- обов'язкове проходження виробничої практики (з виходом на реальні об'єкти та участю у виконанні реальних завдань з діагностики та проектування під керівництвом атестованих інженерів та будівельних експертів).

Така методика викладання дасть змогу студентові вже на кваліфікаційному рівні «бакалавр» самостійно виконувати окремі завдання з діагностики та підсилення конструкцій, а після здобуття кваліфікаційного рівня «магістр» мати необхідний досвід і бути готовим до проходження професійної атестації за напрямками «інженер-будівельник 2 категорії» та «експерт будівельний 2 категорії».

Також зазначимо, що на кафедрі металевих, дерев'яних та пластмасових конструкцій нашого навчального закладу (у співробітництві з промисловими підприємствами України) уже багато років практикується залучення студентів до виконання різних реальних інженерних робіт – діагностики технічного стану будівель та споруд (згідно з вимогами сучасних національних стандартів [3–4]), розроблення проектної документації з ремонту та підсилення наявних будівель і споруд.

### Література

1. ДБН А.2.2–3:2014. Склад та зміст проектної документації на будівництво. Київ: Міністерство регіонального розвитку, будівництва та житлово-комунального господарства України, 2014. 25 с.
2. Чабан В. П., Давидов І. І. Аналіз досвіду підвищення якості фахової освіти. *Консорціум університетів: забезпечення сталого розвитку закладів вищої освіти України та їх конкурентоспроможності: тези доповідей Всеукраїнської наук.-практ. конференції (20–21 жовтня 2020 р., м. Дніпро)*. Дніпро: ДНУ, 2020. С. 235–237.
3. ДСТУ–Н Б В.1.2–18:2016. Настанови щодо обстеження будівель і споруд для визначення та оцінки їх технічного стану. Київ: ДП «УкрНДНЦ», 2017. 44 с.
4. ДСТУ Б В.2.6–210:2016. Оцінка технічного стану сталевих будівельних конструкцій, що експлуатуються. Київ: Мінрегіон України, 2017. 80 с.

**Яковишина Тетяна Федорівна,**

*докторка технічних наук, завідувачка кафедри екології та охорони навколишнього середовища Державного вищого навчального закладу «Придніпровська державна академія будівництва та архітектури»  
м. Дніпро, Україна*

**Ткач Наталія Олексіївна,**

*кандидатка технічних наук, доцентка кафедри екології та охорони навколишнього середовища Державного вищого навчального закладу «Придніпровська державна академія будівництва та архітектури»  
м. Дніпро, Україна*

**ЗАЛУЧЕННЯ АКТУАЛЬНИХ ПРОБЛЕМ  
ЕКОЛОГІЧНОЇ БЕЗПЕКИ УКРАЇНИ  
В УМОВАХ ВОЄННОГО СТАНУ  
ДО ТЕМАТИКИ ПРОФІЛЬНИХ ДИСЦИПЛІН  
СПЕЦІАЛЬНОСТІ 101 «ЕКОЛОГІЯ»**

Через бойові дії на території України руйнуються як природні, так і урбанізовані екосистеми, виникає ціла низка проблем, пов'язаних з інгредієнтним, параметричним та стадіально-деструктивним забрудненням довкілля, котре здебільшого має комплексний характер, та своєю чергою призводить до виникнення осередків екологічної небезпеки. Особливої уваги потребують урбоекосистеми, де селищна зона з високою щільністю населення межує з промисловими підприємствами, які є техногенно небезпечними об'єктами. Освітньо-професійна та освітньо-наукова програми спеціальності 101 «Екологія» (для першого (бакалаврського) та другого (магістерського) рівнів відповідно), розроблені співробітниками кафедри екології та охорони навколишнього середовища ДВНЗ «Придніпровська державна академія будівництва та архітектури», спираються на стандарти вищої освіти [1–2] та, ураховуючи специфіку вишу, фокусується на формуванні в майбутнього фахівця-еколога здатності динамічно поєднувати знання, уміння, комунікативні навички та спроможності з автономною діяльністю та відповідальністю під час виконання завдань та вирішення проблемних питань техногенно навантажених урбоекосистем, основних принципів управління природоохоронними діями, забезпеченням екологічної безпеки та впровадження інноваційних технологій у професійну діяльність. Постановка зазначених актуальних проблем екологічної безпеки життєдіяльності людини, які раніше мали інші характеристики та масштаби або взагалі були відсутні, потребують залучення питань відновлення екологічної безпеки техногенно навантажених урбоекосистем, що постраждали внаслідок бойових дій.

Мета роботи полягала в пошуку можливостей переорієнтації окремих дисциплін, які викладаються в межах освітніх програм спеціальності 101

«Екологія» першого (бакалаврського) і другого (магістерського) рівнів, на нагальні потреби сьогодення, пов'язані з підготовкою фахівців-екологів, здатних швидко і якісно вирішувати проблеми підвищення екологічної безпеки урбанізованих територій, постраждалих внаслідок військової діяльності, що має велике науково-практичне значення для відновлення народного господарства України.

Під час дослідження було проаналізовано контенти нормативних та варіативних дисциплін, які викладаються на кафедрі екології та охорони навколишнього середовища, щодо можливості залучення питань екологічного спрямування, пов'язаних з впливом військової діяльності на довкілля, його мінімізацією, усуненням та відновленням абіотичних і біотичних складників довкілля. Здавалося до нормативних екологічних дисципліни, які є класичними, загальноприйнятими, з чіткими вимогами щодо програмних результатів навчання, досить важко залучити нові теми, проте наука динамічно розвивається і має відповідати на виклики сьогодення. Так, наприкінці ХХ ст. під час підготовки перших екологів у процесі викладання нормативної дисципліни «Ґрунтознавство» надавалася лише характеристика основних ґрунтів світу, утім, сьогодні цю тему значно розширено і, крім класифікації ґрунтів у нативному стані, майбутні фахівці вивчають також різноманітні ґрунтові утворення (техноземи, урбаноземи різних типів тощо), які є наслідком втручання господарської діяльності в природні екосистеми. Щодо дисципліни «Ґрунтознавство» вважаємо доцільним залучити питання порушення ґрунтів унаслідок впливу важкої техніки, артилерійських обстрілів, забруднення паливно-мастильними речовинами, акцентуючи увагу на ґрунтах, які до проведення бойових дій зазнали значного техногенного навантаження, приміром урбаноземах та техноземах.

Переорієнтація контенту варіативних дисциплін є дещо простішою, приміром, у дисципліні «Оцінка техногенного навантаження». Таку оцінку здійснюють, обраховуючи різноманітні інтегральні показники стану як окремих абіотичних складових, так і довкілля в цілому, тому в дисципліні на наступний рік передбачено опанування не лише стандартними положеннями, принципами і нормативними вимогами, прийнятими в Україні та ЄС, а й зацентровано увагу на процедурі оцінки з врахуванням впливу військової діяльності на екосистеми. Інноваційним кроком також було долучення дисципліни «Військова екологія» до освітньо-професійної та освітньо-наукової програм спеціальності 101 «Екологія» ще в 2016 р., предметом вивчення якої є вплив військової діяльності і військових об'єктів на біосферу, популяцію людства, природний, техногенний і соціальний складник довкілля у воєнні, повоєнні та мирні часи з метою формування у студентів світогляду, спрямованого на вирішення, попередження виникнення й усунення наслідків екологічних проблем, пов'язаних з військовими об'єктами. Уважаємо за доцільне долучити до освітніх програм інших спеціальностей низку питань, які розглядаються в межах дисципліни «Військова екологія», адже це дасть змогу майбутнім фахівцям-інженерам,

механікам, архітекторам, економістам успішно виконувати, зважаючи на екологічні вимоги, свої професійні завдання щодо відновлення народного господарства України, порушеного внаслідок військової діяльності.

Підсумовуючи, зазначимо, що підготовка фахівців будь-якого профілю має відповідати потребам часу і вирішувати нагальні виклики сьогодення. Межі освітніх програм спеціальності 101 «Екологія» з урахуванням їх фокусу уможливають внесення змін в освітні компоненти щодо забезпечення екологічної безпеки урбанізованих територій, постраждалих унаслідок військової діяльності.

### Література

1. Наказ Міністерства освіти і науки України від 04 жовтня 2018 р. № 1066 «Про затвердження стандарту вищої освіти за спеціальністю 101 «Екологія» для другого (магістерського) рівня вищої освіти.
2. Наказ Міністерства освіти і науки України від 04 жовтня 2018 р. № 1076 «Про затвердження стандарту вищої освіти за спеціальністю 101 «Екологія» для першого (бакалаврського) рівня вищої освіти.

**ТЕОРІЯ І ПРАКТИКА  
НАУКОВО-ПЕДАГОГІЧНИХ ПІДХОДІВ В ОСВІТІ**

**Бабенко Валентина Андріївна,**

*кандидатка історичних наук, доцентка кафедри українознавства, документознавства та інформаційної діяльності Державного вищого навчального закладу «Придніпровська державна академія будівництва та архітектури» м. Дніпро, Україна*

**ВПЛИВ ВИХОВНОЇ РОБОТИ НА СУСПІЛЬНУ СВІДОМІСТЬ  
СТУДЕНТСЬКОЇ МОЛОДІ В УМОВАХ ВІЙНИ**

З початком повномасштабної війни РФ проти України перед освітянською спільнотою, крім вирішення традиційних освітянських проблем, що стосуються теорії та практики науково-педагогічних підходів в освіті, постали надзвичайно важливі, нагальні проблеми воєнного часу: виклики і реалії організації освітнього процесу в умовах війни; пошук ефективних шляхів дистанційного навчання в умовах війни; психолого-педагогічні аспекти викладання та виховного впливу на студентську молодь в умовах воєнного стану.

Виховна робота у ЗВО України в довоєнний період проводилася згідно з Конституцією України, Законом України «Про вищу освіту», Стратегією розвитку вищої освіти в Україні на 2021–2031 рр., розробленою на виконання Указу Президента України «Про вдосконалення вищої освіти в Україні» (від 03.07.2020 № 210/2020), Стратегією національно-патріотичного виховання молоді (№ 286/2019 від 18.05.2019), Указом Президента України від 17 квітня 2002 р. № 347/2002 «Про Національну доктрину розвитку освіти», іншими нормативними, законодавчими документами з метою цілісного формування особистості та діалектичного підходу до навчально-виховного процесу [1, 3]. Форми виховного впливу на суспільну свідомість молоді та роль вищої освіти у формуванні історичної пам'яті досліджували в довоєнний період А. Ковальчук, В. Масненко, О. Готра, Д. Черняк, Я. Мотенко [2]. Та в умовах воєнного часу ця проблема набуває особливої актуальності.

Ще в передвоєнний період система виховної роботи в нашій академії зазнала значних реформувань та позитивних зрушень. У процесі реформування виховної роботи було розроблено нові нормативні документи, такі як «Положення про інститут кураторів», «Положення про конкурс на кращого куратора», електронна форма «Журналу куратора академічної групи» [4]. Виховна робота довоєнного часу в ПДАБА проводилася за напрямками, які охоплювали всі важливі сфери життєдіяльності нашої молоді в суспільстві: патріотичне і національне виховання; виховання політичної культури та громадянських якостей; виховання дотримання принципів академічної доброчесності; морально-етичне виховання; виховання правової культури у

## **БАБЕНКО В. А.    ВПЛИВ ВИХОВНОЇ РОБОТИ НА СУСПІЛЬНУ СВІДОМІСТЬ**

сфері інтелектуальної власності; екологічне виховання; художньо-естетичне виховання; фізичне виховання та утвердження здорового способу життя. Однак, в умовах війни серед названих напрямів національно-патріотичне виховання набуло надзвичайно важливого значення та актуального звучання. Війна рф проти України спричинила неабияку увагу населення до національної та патріотичної тематики та спонукала освітян до пошуку нових засад національно-патріотичного виховання.

У довоєнні часи роботу деканатів та кураторів груп спрямовано передусім на адаптацію студентів I курсу та старших до більш активного самостійного навчання з виконанням усіх вимог і завдань навчального закладу. Ця робота є важливою для формування і виховання свідомості активного, мобільного громадянина України, який має високий ступінь соціальної адаптації в суспільстві. Та з початком повномасштабної війни рф проти України деканат економічного факультету ПДАБА, як і всі факультети академії, продовжуючи роботу в онлайн-режимі, перелаштовував форми і методи своєї діяльності згідно з умовами воєнного стану. У цих складних умовах викладачам та студентам все ж вдавалося проводити онлайн-заняття. Водночас потрібно було шукати нові форми позитивного, патріотичного впливу на студентську молодь, яка перебувала і в Україні, і за кордоном, під військовими діями, під окупацією чи в більш-менш безпечних місцях.

Керівництво ПДАБА у перші ж дні війни стало робити все можливе, щоб не втратити позитивний вплив на студентську молодь. Створений в академії та очолюваний ректором оперативний штаб ПДАБА розпочав активну діяльність з налагодження освітнього процесу, волонтерської діяльності з надання допомоги воїнам ЗСУ, лікарням та госпіталям, надання допомоги переселенцям з окупованих територій. Завдяки цій активній діяльності дуже швидко прийшло розуміння щодо недопущення інформаційного вакууму серед студентської молоді та науково-педагогічних працівників, який в умовах війни є особливою загрозою національній безпеці держави.

Позицію керівництва Академії та оперативного штабу ПДАБА щодо активізації діяльності науковців під час війни чітко висловив ректор Микола Савицький: «Вчені Придніпровської державної академії будівництва та архітектури підставляють плече країні в скрутний для держави час.

Днями наш заклад вищої освіти спрямував на адресу керівників вищих урядових установ України пропозиції академічної спільноти щодо вирішення потреб оборони, відновлення і розвитку інфраструктури України. У кількох сотнях пунктів звернення закладено потужний інтелектуальний науково-практичний потенціал академії.

Пропозиції стосуються запровадження новітніх технологій і конструкцій для оборонного комплексу, забезпечення безпеки життєдіяльності в умовах військового стану, відновлення зруйнованої інфраструктури, діагностики і оцінки технічного стану пошкоджених

будівель і споруд, підготовки і перепідготовки кадрів, в тому числі – для оборони країни, утвердження української національної ідеї.

Напрацювання науковців мають служити на благо людей, на розвиток, відновлення України» [4].

У межах цієї масштабної роботи науковців над конкретними пропозиціями щодо відбудови країни розпочато, ініційований ректором та підтриманий провідними фахівцями-будівельниками, цикл науково-популярних лекцій «Переможемо. Відбудуємо». Крім цього, за ініціативи оперативного штабу та підтримки провідної гуманітарної кафедри Академії – кафедри українознавства, документознавства та інформаційної діяльності, було прийнято рішення про проведення циклу інтерактивних лекцій на суспільно-політичну, історичну, мовну тематику: «Незламність української нації: історія та сьогодення».

Виховна, патріотична робота зі студентами під час кураторських годин набула свого активного продовження невдовзі після розпорядження МОНУ про відновлення навчального процесу в режимі онлайн у ЗВО України. Навчальний процес в академії було повністю відновлено з 14 березня і водночас розпочато проведення просвітницьких та патріотичних заходів для студентів. До проекту, у якому найбільш активно показали себе професійні історики та філологи – викладачі кафедри УДІД, долучилися інші гуманітарні кафедри Академії: кафедра філософії та політології, кафедра підготовки іноземних студентів, які також підготували та провели обговорення важливих мовних, політичних та психологічних проблем, що сьогодні, як ніколи турбують студентську молодь. За період з 21.03.2022 до середини червня було проведено 13 лекцій та їх активних обговорень слухачами – студентами, кураторами, викладачами та співробітниками Академії.

В умовах війни історичні та культурні теми, проблеми державної мови та державної політики щодо цього питання, інтелектуальної власності та інтелектуального потенціалу України, філософії та психології, потребують свого оновлення та переосмислення. Це світоглядні речі, які є надзвичайно важливими для формування нашої молоді як свідомих, налаштованих патріотично громадян своєї держави. Керманіч держави-окупанта використовував це раніше, у гібридній війні проти України, проголошуючи гасло «єдиний народ», продовжує використовувати все це і зараз у повномасштабній війні проти України. Тривалий час, у темну добу бездержавності російська і радянська історіографії «ліпили» з багатьох видатних вихідців з України «великих руських учоних» та «великих руських ізобретателей». Водночас визначні військові звитяги та перемоги українського народу, особливо над московітами, дотепер замовчувалися російською історіографією. Надзвичайно актуальними в умовах військової агресії росії стало висвітлення історичних фактів про військові звитяги українців, зокрема, у Конотопській битві та битві під Оршею, про перемоги українського козацтва над московітами, про славні сторінки української історії. Віддати належне цим звитягам, урахувати в сьогоденній війні уроки минулих битв з росією – це



## **БАБЕНКО В. А. ВПЛИВ ВИХОВНОЇ РОБОТИ НА СУСПІЛЬНУ СВІДОМІСТЬ**

святий обов'язок сучасного покоління українців та основна думка, яка червоною ниткою пройшла через весь цикл лекцій «Незламність української нації: історія та сьогодення».

Завдяки науково-популярним лекціям на актуальну сьогодні суспільно-політичну тематику, обговоренню таких далеких історично і таких близьких за аналогією подій тем української історії, культури, мови у свідомості студентської молоді відбулося повернення імен багатьох наших визначних вчених та винахідників, мовознавців та діячів культури в українську історію, що стало важливою просвітницькою та виховною місією науково-педагогічного колективу академії. Лекції відіграли і свою психологічну роль як засіб комунікації, згуртування викладачів та студентів.

Висвітлення важливих тем української історії, культури, мови під час неформальних зустрічей зі студентами під час кураторських годин стало вдалою спробою ведення політики відновлення історичної пам'яті, яка на практиці довела «консолідує функцію освіти» та привернула особливу увагу до важливості гуманітарних наук у ЗВО з погляду виховного впливу на молоде покоління та національної безпеки України. На слушну думку науковців: «Гуманітарні науки мають відіграти вирішальну роль у справі досягнення національної єдності і консолідації суспільства. Їм належить стратегічна місія: гармонізувати в суспільстві ставлення до спільного минулого, сприяти формуванню цілісного бачення національної історії, активізувати на рівні колективної пам'яті усвідомлення історичної окремішності українського народу, розвивати у свідомості соціуму уявлення про безперервність державотворчого процесу та національно-визвольної боротьби. Творче використання у навчально-виховному процесі здобутків суспільствознавчих дисциплін допоможе вітчизняній системі освіти виконати її головну функцію – об'єднати український соціум» [2, с. 160]. На жаль, в Законі України «Про вищу освіту», навіть в його редакції воєнного часу, патріотичному та іншим формам виховного впливу на студентську молодь увага майже не приділяється. Лише п. 4. статті 26 «Основні завдання закладу вищої освіти» (розділ VI) указує на потребу «формування особистості шляхом патріотичного, правового, екологічного виховання, утвердження в учасників освітнього процесу моральних цінностей, соціальної активності, громадянської позиції та відповідальності, здорового способу життя, вміння вільно мислити та самоорганізовуватися в сучасних умовах» [1]. Не чекаючи змін системи вищої освіти щодо цього важливого питання науково-педагогічний колектив ПДАБА в умовах війни знайшов та успішно дав відповідь на виклики національній безпеці держави, пов'язані з впливами на суспільну свідомість молодого покоління.

### **Література**

1. Закон України «Про вищу освіту» (розділ VI, стаття 26). URL: <https://bit.ly/3A7XwXB>.

**БАБЕНКО В. А. ВПЛИВ ВИХОВНОЇ РОБОТИ НА СУСПІЛЬНУ СВІДОМІСТЬ**

2. Мотенко Я. В., Шишкіна Є. К. Історичні дисципліни як складова вищої освіти в Україні на початку XXI ст. *Історичні студії суспільного прогресу*. 2018. Вип. 6. С. 158–163. URL: <https://bit.ly/3K5K0rW>.
3. Указ Президента України «Про стратегію національно-патріотичного виховання молоді» № 286/2019 від 18.05.2019. URL: <https://bit.ly/3QT9o6j>.
4. <https://pdaba.edu.ua/>.

**Баранник Олена Юрїївна,**

*кандидатка філологічних наук, доцентка, завідувачка кафедри українознавства, документознавства та інформаційної діяльності Державного вищого навчального закладу «Придніпровська державна академія будівництва та архітектури»  
м. Дніпро, Україна*

**Ткач Оксана Володимирівна,**

*старша викладачка кафедри українознавства, документознавства та інформаційної діяльності Державного вищого навчального закладу «Придніпровська державна академія будівництва та архітектури»  
м. Дніпро, Україна*

## **ЦИКЛ НАУКОВО-ПОПУЛЯРНИХ ЛЕКЦІЙ ЯК ВАГОМИЙ ЧИННИК ІНФОРМАЦІЙНОЇ БЕЗПЕКИ КРАЇНИ В УМОВАХ ВІЙНИ (ДОСВІД ПРОВЕДЕННЯ В ПРИДНІПРОВСЬКІЙ ДЕРЖАВНІЙ АКАДЕМІЇ БУДІВНИЦТВА ТА АРХІТЕКТУРИ)**

У лютому 2022 р. розпочалося вторгнення російських військ на територію України. Воєнні дії заподіяли багато шкоди як населенню, так і довкіллю. Війна спричинила екологічні, соціальні, економічні, медичні, психологічні й інші проблеми. Наразі важливими є відновлення довкілля, відбудова інфраструктури, подолання наслідків військової агресії в соціальному контексті, проведення наукових досліджень, що охоплюють усі сфери забезпечення життєдіяльності суспільства та відновлення промислового виробництва, упровадження інноваційних технологій і підготовка висновків.

На початку війни, усвідомлюючи відповідальність за вирішення нагальних потреб громадян й економіки України, науковці Державного вищого навчального закладу «Придніпровська державна академія будівництва та архітектури» у межах проєкту «Переможемо! Відбудуємо!» запропонували для розгляду та реалізації низку організаційно-технічних рішень, які можуть сприяти вирішенню нагальних потреб оборони, відновлення й розвитку інфраструктури України. Серед запропонованих рішень одне з основних місць посідало проведення заходів, спрямованих на підвищення ролі гуманітарної підготовки українського народу та його патріотичного виховання. Так, саме з цією метою протягом трьох місяців науковцями академії всім охочим було запропоновано до уваги цикл науково-популярних лекцій «Незламність української нації: історія та сьогодення».

Тематика лекцій була широкою: порушувалися проблеми історичні (від питань походження українців, білорусів та росіян до аспектів сучасного прочитання української національної ідеї), мовні (від розгляду фонетичних особливостей як національної ознаки української мови до висвітлення актуального питання мовних війн у суспільстві), філософські, культурні,

психологічні, проблеми інтелектуальної власності. Усього в гуманітарному циклі педагогічними працівниками трьох кафедр академії – українознавства, документознавства та інформаційної діяльності, філософії та підготовки іноземних громадян – було прочитано 19 науково-популярних лекцій.

Так, 21 березня 2022 р. в онлайн-форматі відбулася перша лекція з історії «Питання походження сучасних українців, білорусів та росіян», модератором якої була старша викладачка кафедри українознавства, документознавства та інформаційної діяльності Світлана Волкова. На заході були присутні студенти, викладачі, гості – усього 86 осіб. Спікер, зазначивши, що етнічні процеси, унаслідок яких сформувалися східнослов'янські народи, відбувалися складно й неоднозначно, виділила ознаки етносу, окреслила бачення спеціалістів на питання походження українського етносу, а також надала інформацію про політику насильницької русифікації з метою формування штучного радянського народу.

28 березня 2022 р. доцентка кафедри українознавства, документознавства та інформаційної діяльності Галина Лисенко виголосила публічну лекцію на тему «Сучасне прочитання української національної ідеї», під час якої слухачами були студенти, абітурієнти, співробітники академії – усього 48 осіб. Лектор доповіла про те, що ХІХ ст., коли російський царат спрямовував усі свої зусилля на знищення української культури та історії (заборонялася українська мова, україномовна освіта, українська література й театр), стало століттям української бездержавності, утім, водночас періодом визрівання, формування й розвитку української національної ідеї та формування української нації. ХІХ ст. подарувало українцям видатних національних мислителів, які палким словом намагалися пробудити українське суспільство, яке спало.

4 квітня 2022 р. проректорка з навчально-виховної роботи ПДАБА, професорка Галина Євсєєва представила на широкий загал лекцію «Мова і єдність нації: державна мовна політика – історія, стан, досвід», слухачами якої стали близько 300 осіб. «Мовна ситуація, яка склалася в Україні, зумовлена неоднорідністю українського мовного простору як за територією поширення, так і за сферами застосування, що призводить до порушення мовно-культурної єдності, випадків непорозуміння, дає підґрунтя для спекуляцій на мовній темі», – зазначила лектор. З чого все почалося? Як політичні еліти перетворюють мову на інструмент маніпуляцій і спекуляцій? Чому мовне питання в Україні є настільки складним? Які завдання постають перед сучасним українцем і чому саме мова є фундаментом державності? Відповідь на ці питання було отримано під час лекції.

Про те, як можна психологічно підтримати рідних, близьких, друзів і самого себе під час страшних реалій, у яких опинився український народ, дізналися близько 60 присутніх під час лекції професорки кафедри філософії Марини Складановської «Психологічна підтримка особистості в умовах

воєнного стану» 11 квітня 2022 р. Лекторка розповіла про емоційне вигорання під час війни і способи боротьби з ним, надала поради щодо збереження життєстійкості особистості в умовах воєнних дій, а також запропонувала присутнім власну психологічну допомогу як спеціаліста спеціалізованої служби академії.

«Від Батурина до Бучі: гіркий досвід братських стосунків» – таку лекцію представив 18 квітня 2022 р. доцент кафедри українознавства, документознавства та інформаційної діяльності Андрій Перетокін. Лектор розповів, як 310 років тому військо російського царя Петра I жорстоко знищило українське місто Батурин. На той час місто було гетьманською столицею. Жахливі події отримали в історію назву «Батуринська трагедія» та «Страшна різанина». Деякі історики досі намагаються інтерпретувати події того часу, виправдати дії Москви, утім, свідчення, що залишилися, указують на непомірну жорстокість нападників. Попри публікації історичних знахідок та свідчень, обізнаність суспільства щодо трагедії досі невисока, тому прочитана лекція дуже актуальна.

Про духовні цінності українського народу слухачі дізналися під час лекції, яку представила доцента кафедри українознавства, документознавства та інформаційної діяльності ПДАБА Юлія Рощина 25 квітня 2022 р. Доповідачка пояснила, що духовні цінності є душею народу, його образом. У них акумульовано характер та ідеали народу, збереженні й примножені впродовж усього історичного розвитку національних традицій. У ціннісних пріоритетах заковано минуле народу, особливості його менталітету. Виконати надскладні завдання сьогодення допомагають сформовані впродовж століть ціннісні пріоритети нашого народу, завдяки яким він зберіг свою ідентичність, зміг протистояти політиці денационалізації в умовах чужоземного поневолення і розвинути національну культуру – одну з найдавніших у Європі. Авторка лекції наголосила, що переконана в тому, що повернення до духовних цінностей нашого народу, відродження його споконвічних традицій, мовлення рідною мовою допоможе нам щонайшвидше віднайти мир у наших душах, а значить, і вибороти мир у країні.

Лекцію на надзвичайно цікаву тему «Нематеріальна спадщина України в контексті права інтелектуальної власності та національної безпеки», присвячену Всесвітньому дню інтелектуальної власності, який в усьому світі відзначається 26 квітня, прочитала доцент кафедри українознавства, документознавства та інформаційної діяльності ПДАБА Валентина Бабенко 27 квітня 2022 р. В умовах повномасштабної війни, яку розв'язала росія проти України, розгляд будь-яких питань має відбуватися в контексті національної безпеки або крізь призму загроз, що є критеріями формування державної політики національної безпеки, є її наріжним каменем. Під час лекції було висвітлено питання збереження культурних цінностей України (як матеріальних об'єктів, так і нематеріальної спадщини), які є свідченням

історичного становлення українського народу, української нації, є частиною світової культурної спадщини, а отже, безумовно, підлягають збереженню й захисту від знищення чи пошкодження.

«Українські звуки як мовні коди нації» – тема лекції, яку прочитала 2 травня 2022 р. завідувачка кафедри підготовки іноземних громадян Інна Мамчич. Так, лекторка професіонально розповіла про те, що звукова мова має надважливе значення в активізації біоритмів національного інстинкту, для зміцнення психофізичної структури національного типу. Студенти і співробітники академії із захопленням підтримали розмову на цікаву мовну тему.

9 травня 2022 р., у День перемоги над нацизмом, старша викладачка кафедри українознавства, документознавства та інформаційної діяльності ПДАБА Світлана Волкова прочитала публічну лекцію на тему «Як СРСР знищував Україну» для всіх, хто цікавиться історією, – для студентів, абітурієнтів, викладачів, співробітників. Лекторка розповіла про початок знищення української держави та українців з приходом більшовиків на терени України наприкінці 1917 р., про розв’язування червоного терору та політику «воєнного комунізму» з 1919 р. на окупованих територіях; про знищення національної церкви (заборонили в 1930 р.), розграбування майна, руйнацію соборів; про те, як цвіт національної інтелігенції відправляли до таборів, розстрілювали, влаштовували Великий терор; про те, як принижували українську мову, максимально наблизивши її за звучанням до російської; розкуркулювали селян, влаштували геноцид Голодомором. Радянський Союз не лише сприяв розв’язуванню Другої світової війни, а й на її початковому етапі був фактичним союзником нацистської Німеччини.

Історичний екскурс про військові перемоги українських козаків над московитами, а саме про битву під Оршею 1514 р. та похід Петра Сагайдачного на Москву 1618 р., здійснив 16 травня 2022 р. доцент кафедри українознавства, документознавства та інформаційної діяльності Андрій Перетокін. А 23 травня 2022 р. доцентка цієї ж кафедри Валентина Бабенко прочитала лекцію про Конотопську битву. Історики яскраво висвітлили відомості про названі переможні битви української історії, під час згадок про які негайно лунають гнівні крики про «брехню, підлі інсинуації» та навіть «роздмухування міжнародної ворожнечі».

30 травня 2022 р. професорка кафедри філософії ПДАБА Марина Складановська в лекції на тему «Екологічна культура в українському національному характері» зазначила, що від рівня сформованості екологічної культури суспільства залежить екологічна безпека нашої країни, можливість її збалансованого стабільного розвитку. Доповідачка проаналізувала етнічні витоки екологічної культури сучасного українця. Виховання естетичних потреб особистості, відчуття гармонії і дисгармонії, на думку лекторки, – перший крок розвитку креативності, творчих можливостей особистості, розвитку її творчих здібностей, що є нагальною потребою як сучасного суспільного розвитку, так

і особистісного самовдосконалення. Це необхідний компонент розвитку екологічної свідомості, екологічної культури сучасної людини.

Про молодіжну свідомість та проблеми самовизначення молодого людини 06 червня 2022 р. науково-популярну лекцію прочитала доцентка кафедри філософії Галина Савош. Доповідачка приділила увагу такому важливому поняттю як молодіжні проблеми, які, на її думку, поділяються на два типи: зростаючі вимоги суспільства до молоді та особистісні сподівання й прагнення молодих людей та складнощі з їх реалізацією. На питання, як ці проблеми вирішуються в сучасних реаліях, намагалася дати відповідь не лише лекторка, а й присутні слухачі.

13 червня 2022 р. цикл науково-популярних лекцій 2021/2022 навчального року, який збирав студентську та академічну спільноту Придніпровської державної академії будівництва та архітектури протягом складних місяців війни, розпочатої ворогом на українській землі 24 лютого, завершився потужною лекцією на тему «Мовне питання. «Мовні війни». Мовна єдність», яку прочитала доцента кафедри українознавства, документознавства та інформаційної діяльності Лариса Богуславська. Численні факти, посилання на різноманітні історичні документи допомогли присутнім простежити етапи формування «стратегії заборон», спрямованої на заперечення, а потім і цілковите знищення української мови. До активного обговорення лекційного матеріалу долучилися проректорка з навчально-виховної роботи ПДАБА, професорка, докторка наук з державного управління Галина Євсєєва; кандидатка історичних наук, доцентка, заступниця декана економічного факультету Валентина Бабенко; завідувачка кафедри українознавства, документознавства та інформаційної діяльності, кандидатка філологічних наук, доцентка Олена Баранник; кандидат історичних наук, доцент, завідувач кафедри філософії та політології Віктор Білополий.

Підсумовуючи цикл науково-популярних лекцій гуманітарного спрямування, ми провели опитування серед співробітників-слухачів щодо їхньої думки з приводу якості підготовки й загального враження від цього академічного проекту, запропонованого нами у важкий час воєнних дій.

Так, загалом усі, хто залишив свої відгуки про проєкт, задоволені ним і зазначають, що лекції викладали високомотивовані доповідачі, академічна та професійна кваліфікація яких уможливила реалізацію мети, поставлену перед ними. Позитивним моментом, відзначеним слухачами, є актуальність запропонованого проєкту загалом і теми кожної лекції зокрема. З 24 лютого 2022 р. життя кожного українця кардинально змінилося, усі живуть в умовах воєнного стану, обороняючи та захищаючи суверенітет і територіальну цілісність країни. Мільйони українців виїхали з України або ж стали внутрішньо переміщеними особами, тому питання, представлені під час циклу «Незламність української нації: історія та сьогодення», є надзвичайно актуальними.

Адже розповідати на загальне про історію, зокрема про передумови, характер і наслідки війни Росії проти України – одне з найважливіших питань сьогодення.

Також одним з позитивних моментів проєкту слухачі назвали популяризацію української мови, адже вивчення державної мови у воєнний час набуло великого значення. Слід зауважити, що стратегія популяризації української мови викладачами ПДАБА переросла в ініціативу «Розумій і володій» для всіх охочих почати говорити українською або покращити рівень володіння нею.

Надзвичайно корисними, на думку слухачів, стали поради психологів, знайомство з культурною спадщиною українського народу тощо. Особливо багато позитивних відгуків надійшло після потужної лекції «Мовне питання. «Мовні» війни». Мовна єдність», прочитаної Ларисою Богуславською.

Вважаємо за потрібне зупинитися на низці зауважень, висловлених слухачами щодо циклу науково-популярних лекцій.

По-перше, одним з організаційних зауважень до проведення циклу науково-популярних лекцій (і не лише гуманітарного спрямування) був коментар щодо відсутності зовнішньої реклами проєкту. Відзначаючи абсолютну користь порушених у лекціях питань, слухачі цілком слушно зазначають, що цей проєкт варто було б активно рекламувати за межами академічної спільноти, залучаючи до розмов пересічних громадян.

По-друге, деякі лектори трохи забули про компонент «популярна» і подавали занадто «сухий» матеріал. Варто погодитися, оскільки, справді, науково-популярні лекції повинні містити в собі, крім логічно побудованого наукового змісту, елементи експресивно-емоційні, які включають психологічні канали сприйняття слухачів, сприяють формуванню переконання.

Третє зауваження стосувалося часткового нерозуміння цільової аудиторії, для якої викладалися лекції, зокрема слухачі відзначили як негативний момент недостатню кількість інформації, орієнтованої на молодого реципієнта. На нашу думку, до цього зауваження слід дослухатися всім науково-педагогічним працівникам, адже воно стосується не лише циклу науково-популярних лекцій, а й матеріалу, що викладається під час навчання протягом року. Сьогодення вимагає осучаснення змісту матеріалу.

Наступна рекомендація тісно пов'язана з попереднім зауваженням. Стосується вона подання інформації, зокрема наочного наповнення лекцій. Слухачі зауважують, що подання матеріалу, що супроводжується презентацією, – це, звичайно, добре, проте варто доповнювати матеріали якісно створеним відеоконтентом. З одного боку, якщо до цієї роботи можна буде залучити студентську аудиторію, це дасть змогу змінити формат комунікації між викладачем та студентом, оскільки молодь дуже сучасно й творчо ставиться до виконання поставлених перед нею завдань (у чому можна пересвідчитися під час різноманітних заходів, що проводяться із залученням студентського потенціалу). З іншого боку, можливо, потреба організації якісного



відеоконтенту стимулює створення на базі академії так званого відділу навчально-популярного контенту, який допомагатиме викладачам в обробленні матеріалів, професійному створенні відеороликів за певною тематикою.

Серед інших рекомендацій можна назвати такі:

– бажано було б скласти план проведення з тематичним поділом: історія, мова, мовна політика тощо;

– слухачі вважають за необхідне доповнити лекції практичним компонентом (проведення вікторин, квестів після лекцій) з подальшим заохоченням учасників. Заохочення можна планувати для різних категорій учасників (для студентів, викладачів);

– розширення формату шляхом залучення до викладання лекцій студентів;

– проведення гостьових лекцій, тобто запрошення лекторів ззовні;

– осучаснення психологічних рекомендацій, поданих у лекціях.

Слід зауважити, що цикл науково-популярних лекцій науковці ПДАБА розпочали на третьому тижні воєнних дій на території нашої країни. Натомість більшість рекомендацій і зауважень щодо процесу викладання лекцій було висунуто слухачами під час четвертого місяця. Стан сильного шоку пройшов, свідомість українців поступово адаптується до страшних нових реалій життя в умовах війни. Тож ми вбачаємо в низці зауважень певну невідповідність між часом викладання лекцій та часом висунутих рекомендацій, адже планування циклу науково-популярних лекцій відбувалося в умовах надзвичайного нервового напруження, спричиненого вторгненням російських військ на територію України. На жаль, це напруження призвело до того, що про проведення будь-яких вікторин і квестів, про доповнення матеріалів якісно створеним відеоконтентом тощо навіть не йшлося. Психологічний стан лекторів не дозволив скласти і довготривалий тематичний план проведення лекцій, адже, зрозуміло, що на самому початку війни тримати рівновагу, залишатися спокійним, контролювати себе було вкрай важко, і науковці, як й інші українці, намагалися підтримати максимально одне одного, й у випадку неможливості прочитання запланованої лекції певним лектором намагалися підставити плече одне одному, маючи на меті максимальну реалізацію поставлених перед проектом завдань.

Отже, уважаємо, що проведення таких заходів, як науково-популярний лекторій, є дуже актуальним та важливим завданням для науковців в умовах війни, і в цій роботі не потрібно ставити крапку. «Безпека проявляється як протидія на заданому рівні спробами нанести шкоду функціонуванню або усього об'єкта захисту, або його структурним складовим. Однією з важливих структурних складових багатьох об'єктів безпеки є інформація (або діяльність, предметом котрої є інформація)» [1]. Не підлягає сумнівам той факт, що варто продовжувати розпочатий проєкт як вагомий чинник інформаційної безпеки. За умови врахування окреслених рекомендацій та порад цей проєкт не лише буде продовжувати знайомити широку громадськість з історичними подіями

в Україні, пов'язаними зі збройною агресією росії проти української нації, не лише популяризувати українську мову та відроджувати духовні цінності українського народу, не лише надавати психологічну підтримку людям, а й активуватиме продовження наукових досліджень молодих (і не лише молодих) учених в умовах війни, а також формуватиме потенціал для повоєнної відбудови країни.

### **Література**

1. Інформаційна безпека. URL: <https://bit.ly/3wfWCHe>.

**Богуславська Лариса Георгіївна,**

*кандидатка філологічних наук, доцентка кафедри українознавства, документознавства та інформаційної діяльності Державного вищого навчального закладу «Придніпровська державна академія будівництва та архітектури»*  
м. Дніпро, Україна

**Протасова Анастасія Миколаївна,**

*асистентка кафедри українознавства, документознавства та інформаційної діяльності Державного вищого навчального закладу «Придніпровська державна академія будівництва та архітектури»*  
м. Дніпро, Україна

## **ОСОБЛИВОСТІ ОРГАНІЗАЦІЇ І ФУНКЦІОНУВАННЯ НАУКОВО-ПОПУЛЯРНОГО ОНЛАЙН-ПРОСТОРУ В УМОВАХ ВІЙНИ**

Досвід роботи в освітній царині протягом останніх років визначався парадигмальними зрушеннями. Долання викликів, спричинених пандемією, і переведення навчальної діяльності в онлайн-простір дало змогу напрацювати необхідні навички організації та ефективної реалізації навчального процесу. Проведення занять і важливих зустрічей у форматі онлайн-конференцій перетворило технології дистанційної взаємодії на принципово новий спосіб здобуття знань. На думку науковців Л. В. Ткаченко та О. С. Хмельницької, сучасні платформи дистанційного навчання – це «повноцінні навчальні інструменти, що дозволяють викладачу створювати власний інформаційно-освітній простір», саме завдяки цьому «сучасні цифрові технології стають важливою передумовою успішності як освітнього процесу загалом, так і дистанційного навчання зокрема» [2].

Початок воєнних дій у нашій державі став справжнім потрясінням для кожного українця, але досвід організації освітньої діяльності в онлайн-режимі досить швидко уможливив таку форму активності викладачів, як наукова популяризація знань.

Безпосередньо перед трагічними подіями лютого початку воєнних дій в Придніпровській державній академії будівництва та архітектури було організовано традиційне відзначення Міжнародного дня рідної мови. До цієї події було приурочено відкриття Шевченківського стінопису. Зібрання, яке відбулося 21 лютого, органічно поєднало патріотичне звернення до слухачів ректора академії М. М. Савицького і проректорки з навчально-виховної роботи Г. П. Євсєєвої, декламування поетичних творів Кобзаря та студентські виступи. Створений на цій зустрічі настрій причетності до національної культури багато в чому допоміг витримати «ударну хвилю» перших днів війни.

Наступним заходом підтримки моральної стійкості академічної спільноти стало проведення Шевченківських онлайн-читань 9 березня. Тут важливим

чинником підтримки став уже напрацьований досвід організації зустрічей студентства й викладачів на засіданнях наукового гуртка «Простір слова» (науковий керівник Богуславська Л. Г.) та початок роботи первинного осередку Всеукраїнського товариства «Просвіта» ім. Тараса Шевченка в ПДАБА, організованого в листопаді 2021 р.

Об'єднаними зусиллями наукового гуртка «Простір слова» та первинного осередку Всеукраїнського товариства «Просвіта» ім. Тараса Шевченка в ПДАБА було організовано ще два важливих онлайн-заходи. 7 квітня з нагоди відзначення Всесвітнього дня здоров'я та Благовіщення Пресвятої Богородиці відбувся творчий онлайн-конкурс «Лист воїну» та онлайн-конкурс декламаторів «Благовіст життя». 11 травня було організовано онлайн-конкурс декламаторів «Життя переможе смерть, а світ – темряву». Одним з найважливіших результатів проведення цієї низки науково-популярних заходів стало створення колективної єдності, адже чи не найбільшим чинником загроженості для людської особистості в тій шаленій інформаційній війні, яка розгорнулася поруч з мілітарною катастрофічністю, насамперед постає відчуття окремішності перед ламленням звичного способу життя і смертельними загрозами війни.

Безпрецедентне єднання суспільства на тлі війни різко вплинуло на ставлення українців до мовної самоідентифікації. Вагомим суспільним запитом, який з'явився в країні в цей надскладний період воєнного протистояння, стала потреба вивчення державної мови. Про це свідчать дослідницькі спостереження Є. В. Букета, кореспондента інформаційного агентства Міністерства оборони України АрміяInform, згідно з якими «після початку повномасштабної російської агресії намітилася стійка тенденція щодо збільшення кількості охочих вивчати українську мову. Так, кількість людей, які вчать українську на платформі Duolingo, з 24 лютого до 20 березня зросла майже вшестеро. Лідером приросту є сусідня Польща, де цей показник зріс на 2677 % (у 26,77 разів)» [1].

Викладачі кафедри українознавства, документознавства та інформаційної діяльності і кафедри підготовки іноземних громадян вирішили об'єднатися і створити формат онлайн-зустрічей для всіх охочих вивчати українську мову. Ініціатива, біля витоків якої стояли завідувачка кафедри УДІД, доцентка О. Ю Баранник, завідувачка кафедри підготовки іноземних громадян, доцентка І. П. Мамчич, доцентка кафедри УДІД Л. Г. Богуславська, старший викладач кафедри УДІД О. В. Ткач, отримала назву «РоЗУМІЙ і волоДІЙ». Запис на зустрічі було розміщено на сайті ПДАБА і в соціальних мережах викладачів. Відгук виявився досить широким, і в результаті протягом червня було організовано роботу з вивчення та популяризації української мови в чотирьох групах. Одна група була створена для тих, хто тільки-но розпочав опановувати державну мову, у трьох інших групах зібралися люди, які вже активно послуговуються українською в професійній діяльності. Реєстраційна форма запису дала змогу чітко структурувати роботу, розподілити охочих за рівнем

володіння мови і тими запитами, які було висловлено. Онлайн-зустрічі відбувалися двічі на тиждень. Важливо відзначити, що запис зустрічі був відкритий для тих учасників, які з певних причин не могли бути присутніми, що дозволяло підтримувати зацікавленість й активну участь у спільному науково-популярному онлайн-просторі.

Додатково для всіх, хто цікавився національною літературою та мистецтвом, раз на тиждень було організовано «Мистецькі посиденьки», де обговорювали класику українського кіно та літератури.

Досвід науково-популярної діяльності в онлайн-просторі засвідчив перспективність та актуальність такого різновиду роботи. Обраний формат має потужну виховну та освітню ресурсність і сприяє формуванню національносвідомої спільноти людей.

### Література

1. Букет Є. В. Українізація війною: освіта та мова в умовах російської агресії. URL: <https://bit.ly/3ADqkZl>.
2. Ткаченко Л. В., Хмельницька О. С. Особливості впровадження дистанційного навчання в освітній процес закладу вищої освіти. URL: <https://bit.ly/3PCv5GN>.

**Волкова Світлана Петрівна,**

*старша викладачка кафедри українознавства, документознавства та інформаційної діяльності Державного вищого навчального закладу «Придніпровська державна академія будівництва та архітектури»  
м. Дніпро, Україна*

## **ГУМАНІЗАЦІЯ ТА ГУМАНІТАРИЗАЦІЯ ПІДГОТОВКИ СПЕЦІАЛІСТІВ У ВИЩІЙ ШКОЛІ ПІД ЧАС ВІЙНИ**

Сьогодні Україна змушена збройно захищати свій цивілізаційний європейський вибір і державний суверенітет після повномасштабного наступу російських військ 24 лютого 2022 р. Після цього змінилося все: цінності, спосіб життя, мислення, діяльність. Освітній процес не став винятком і зазнав змін під час війни. Гуманізація стала обов'язковою умовою організації освітнього процесу в ПДАБА.

А ось з гуманітаризацією освіти не все так однозначно. Слід наголосити, що гуманітарна освіта та гуманітаризація освіти, незважаючи на співзвучність, семантично різняться. Якщо перша означає сукупність людино-, суспільствознавчих наук, то друга – діяльність, орієнтовану на впровадження гуманітарних наук, а в більш сучасному і розширеному тлумаченні – на «посилення гуманітарних засад», «олюднення» освітнього простору. Виходячи з цього, гуманітаризації підлягають навіть природничі дисципліни, але простіше вона здійснюється під час вивчення гуманітарних предметів.

Гуманітаризація навчально-виховного процесу має розширюватися, щоб сприяти засвоєнню гуманістичних цінностей, загальнолюдської культури, усвідомленню ролі людини в суспільних перетвореннях, формуванню високих моральних та естетичних принципів, бути важливим засобом формування наукового світогляду.

Важливим засобом гуманізації вищої школи є гуманітарна підготовка майбутнього спеціаліста. Вона охоплює здобуття знань у галузі гуманітарних і соціально-політичних дисциплін (історії України, культурології, політології, філософії, етики, естетики та ін.), ціннісні орієнтації і пов'язані з ними практичні навички і вміння. У цьому процесі важлива роль належить гуманітарним кафедрам як до війни, так і, особливо, під час російсько-української війни, яка розпочалася ще в 2014 р.

Вагомим чинником інформаційної безпеки держави в умовах широкомасштабної війни став цикл науково-популярних лекцій «Незламність української нації: історія і сьогодення», які проводили викладачі гуманітарних кафедр ПДАБА: філософії; українознавства, документознавства та інформаційної діяльності; підготовки іноземних громадян з 21 березня до 6 червня 2022 р.

Зокрема, професорка кафедри Галина Євсєєва зібрала найбільшу аудиторію здобувачів ПДАБА навколо теми «Мова і єдність нації: державна

мовна політика – історія, стан, досвід», де аналізувала мовну ситуацію, яка склалася в Україні. Останню зумовила неоднорідність українського мовного простору як за територією поширення, так і за сферами застосування, що й призвело до порушення мовно-культурної єдності, випадків непорозуміння й що дає підґрунтя для спекуляцій мовною темою [4].

Доцентка кафедри УДІД Галина Лисенко прочитала лекцію для студентів та викладачів академії на тему «Сучасне прочитання української національної ідеї», де розповіла, що ХІХ ст. стало для українців століттям бездержавності та водночас періодом визрівання, формування й розвитку української національної ідеї та формування української нації. Зауважила, що основним завданням в умовах сучасних викликів є високо тримати Український прапор (у буквальному й переносному смислах) як символ незламності Української національної ідеї, непохитності Української держави та дотримання її ідеалів і цінностей! [7].

Старша викладачка кафедри Світлана Волкова на своїх лекціях «Питання походження сучасних українців, білорусів та росіян» та «Як СРСР знищував Україну» акцентувала увагу, що протягом століть московське царство, російська імперія, срср та рф намагаються присвоїти собі нашу історію та територію, здійснюючи агресивну політику та розв'язуючи війни, а впродовж ХХ–ХХІ ст. виправдовуючи агресію проти українського народу та його геноцид, використовують міф про «єдиний народ». СРСР ніколи не був колискою «братніх народів», як це не намагається представити російська пропаганда. Достатньо хоча б проаналізувати дії радянської та російської влади на території України – знищення українців почалося з приходом більшовиків на терени України наприкінці 1917 р., коли було розв'язано червоний терор та оголошено політику «воєнного комунізму», і проаналізувати дії білогвардійців, які реалізовували на наших теренах білий терор у 1919 р. Те, що робить російська армія сьогодні в Бучі, Бородянці, Маріуполі та інших містах, робила Червона армія й в 1930–1940-х рр. на території етнічних українських земель.

Наше спільне завдання – знати, пам'ятати й не допустити повторення. У ХХ ст. перемогли нацизм, переможемо й рашизм початку ХХІ ст. [6, 8]. Про що й маємо говорити під час лекцій з курсу «Історія та культура України» та інших дисциплін гуманітарної та технічної складової.

У дистанційному режимі продовжувалася й робота студентських наукових гуртків кафедри українознавства документознавства та інформаційної діяльності: «Простір слова», «Клуб любителів українського кіно», «Твоє. Цикл подорожей неосяжним: українотворчі студії», «Інтелектуальний хакатон» [5] та проводилися онлайн-конкурси декламаторів «Благовіст життя» і «Життя переможе смерть, а світло – темряву» [1, 3], проведено також творчий онлайн-конкурс «Лист воїну».

Вивчення гуманітарних дисциплін, відвідування науково-популярних лекцій з історії, мови, культури, психології допомагає студентам оволодіти світовими гуманістичними цінностями, загальнолюдською культурою і водночас досягнути надбання національної історії та культури. Гуманітарна

освіта у вищій школі покликана розвивати особистість, забезпечувати духовний і культурний саморозвиток, допомогти студентам усвідомити власне місце і роль у суспільних процесах, стати активним суб'єктом українського національного відродження, особливо під час війни.

Студенти, навчання та виховання яких відбувається в атмосфері гуманізму, неодмінно залучаються до сприйняття цієї загальнолюдської цінності, щоб у своїх подальших діях і вчинках керуватися її ідеалами. А будь-який прояв гуманізму належить, безумовно, до позитивних моментів людської життєдіяльності.

### Література

1. Благовіст життя. URL: <https://bit.ly/3CoPf4a>.
2. Волкова С. П. Гуманізація та гуманітаризація підготовки спеціалістів у вищій школі. *Розвиток соціально-гуманітарної освіти і науки в контексті модернізації вітчизняної вищої школи*: матеріали міжрегіональної наук.-практ. конференції (24 грудня 2013 р., м. Дніпропетровськ). Дніпропетровськ: Інновація, 2014. С. 30–33.
3. Життя переможе смерть, а світло – темряву. URL: <https://bit.ly/3QFaVgx>.
4. Мова і єдність нації: державна мовна політика – історія, стан, досвід. URL: <https://bit.ly/3AApk8m>.
5. Незламність української нації: історія та сьогодення. Птах душі. URL: <https://bit.ly/3QA1izT>.
6. Питання походження сучасних українців, білорусів та росіян. URL: <https://bit.ly/3CrsYme>.
7. Сучасне прочитання української національної ідеї. URL: <https://bit.ly/3pykD8T>.
8. Як СРСР знищував Україну. URL: <https://bit.ly/3T7mI9f>.



**Галацька Валентина Леонідівна,**

*кандидатка філологічних наук, доцентка, доцентка кафедри «Філологія та переклад» Українського державного університету науки і технологій  
м. Дніпро, Україна*

## **ФОРМУВАННЯ ФАХОВО-СИСТЕМНИХ КОМПЕТЕНТНОСТЕЙ СТУДЕНТА У ПРОЦЕСІ ВИКЛАДАННЯ ГУМАНІТАРНИХ ДИСЦИПЛІН**

Суворі воєнні реалії ставлять перед вищою школою України складне завдання пошуку адекватних глобалізаційним викликам епохи методів викладання дисциплін гуманітарного спрямування. Ця дидактична місія ускладнюється дистанційним аспектом навчання, тривалою неможливістю «живого» спілкування студента та викладача. Крім того, студент у цій ситуації масштабного соціального стресу часто не здатний оцінювати свої потенційні можливості та здійснювати самоконтроль у навчанні, дотримуватися навчальної дисципліни, розвивати критичне мислення. Через те рівень фахових компетентностей, здобутих студентами в такий спосіб, істотно знижений. Він може підвищитися лише завдяки потужній мотивації до інтелектуальної діяльності молодшої людини, а також завдяки власному прикладу, позитивній спрямованості на результат, ерудованості, різноманітності методичних принципів викладача.

У культурі сучасної постнеокласичної епохи вагомою є дефініція «людина – ситуація», яка має виражений індивідуалістично-прагматичний акцент. Болонським процесом запропонована диференціація інструментальних, міжособистісних та системних компетентностей, які формуються у процесі підготовки майбутніх фахівців-гуманітаріїв, особливе місце серед яких посідають філологи.

Для цієї категорії студентів найважливішим є постійне перебування в континуумі слова (наукового, офіційно-ділового, художнього, публіцистичного стилів мовлення). Викладач повинен дати студенту наукове розуміння художнього слова, яке набуває витончених асоціативних перетворень, допомогти досягнути «...молекулу художності, у якій зосереджені основні якості художнього тексту, його мистецька сутність» [1, с. 42], проаналізувавши кращі зразки українського та світового письменства.

Викладач, пропонуючи для розгляду художній досвід письменників, залучає широкий масив естетичних категорій (трагічне–драматичне–комічне–гармонійне), аналізуючи їх у текстах авторів. Зробити це дидактично ефективно в дистанційному режимі можливо, на наш погляд, лише демонструючи високу риторичну культуру, постійно змінюючи темпоритм мовлення, застосовуючи логічні наголоси, інверсивну манеру думки. Цей прийом здатний сприяти потужному «енергетично-смісловому обміну» [2, с. 47] зі студентською

## ГАЛАЦЬКА В. Л. ФОРМУВАННЯ ФАХОВО-СИСТЕМНИХ КОМПЕТЕНТНОСТЕЙ

аудиторією, як у сучасному театрі, налагоджувати комунікаційний ланцюг «викладач – студент».

У процесі викладання дисциплін творчого характеру (основні дисципліни філологічного циклу) важливо на практичних заняттях привертати увагу студентів до макропоетичного рівня тексту (особливостей сюжету, композиції, жанру, методу тощо). Та найбільшу увагу треба сконцентрувати на образній структурі тексту, розкрити роль мікропоетичного його наповнення. Викладач може застосувати активні форми навчання: диспути, літературні ігри, заняття–дослідження в живому режимі. Через інструменти «мозкового штурму» студенти активізують свою увагу, творче мислення, вчаться вибудовувати асоціативні ланцюги, розуміти специфіку художнього осмислення дійсності, Франкового концепту «...вогонь в одежі слова».

Закріпити ці навички розуміння й аналізу художнього тексту можливо у візуальному контенті лекцій, медійній презентації основних понять. Також вибіркові дисципліни («Психологія творчого процесу», «Проблеми інтермедіальності», «Сучасна літературна критика») допоможуть осмислити студенту роль головних учасників літературного процесу (письменник – критик – читач). Важливо, щоб викладач пропонував майбутнім філологам опинитися в «запропонованих обставинах» життя цих людей, продукуючи рольову гру, спонукаючи до самостійного прийняття, здійснюючи творчий відбір.

У викладанні дисциплін лінгвістичного спрямування фахові компетентності майбутнього філолога формуються через розвиток аналітичного сприйняття буття, здатності його синтезувати у відомих лінгвістичних категоріях «Мова і мислення», «Мова як знакова система», «Фонема», «Морфема» тощо. У дистанційному форматі доцільне логічне структурування теми, підкріплене мультимедійним забезпеченням.

Сучасність висуває досить високі вимоги до якості освіти представників гуманітарних професій. Викладання навчальних дисциплін філологічного циклу потребує новацій у поданні навчального матеріалу, пошуку форм засвоєння нових тем, створення проблемних ситуацій, нетрадиційних моделей інтерактивного контролю знань. Викладання цього типу дисциплін вимагає міждисциплінарного підходу, широкої ерудиції викладача, зразкової мовної культури. Вона спрямована сьогодні на виховання національноцентричної особистості з вищою освітою, яка здатна породжувати нові ідеї, продукувати цікаві форми міжкультурної комунікації.

### Література

1. Фролова К. П. Цікаве літературознавство. Київ: Освіта, 1991. 197 с.
2. Бальме К. Вступ до театрознавства. Львів: ВЛТД Класика, 2008. 270 с.

**Гдакович Мар'яна Степанівна,**

*кандидатка філологічних наук, доцентка кафедри іноземних мов та культури фахового мовлення Львівського державного університету внутрішніх справ  
м. Львів, Україна*

**Черевко Вікторія,**

*курсантка 4-го курсу Львівського державного університету внутрішніх справ  
м. Львів, Україна*

## **МОВА ЯК ЗАСІБ ФОРМУВАННЯ НАЦІОНАЛЬНОЇ СВІДОМОСТІ**

Українське суспільство упродовж тривалого часу зазнавало тотальної послідовної денационалізації, що призвело до деформації національної свідомості українців, яка, як відомо, є стрижнем будь-якої нації, її потужним внутрішнім феноменом, а позбавлений національної свідомості народ не може створити національної держави. Визначальним чинником у формуванні національно свідомої особистості була і залишається рідна мова [1, с. 1].

Сьогодні, у час російсько-української війни, у час боротьби українців проти московських окупантів за збереження державності України, питання мови та національної свідомості гостро постає перед українцями. Сьогодні ні в кого не виникає сумнівів, що політика москви щодо українців (як і щодо інших поневолених російською імперією народів) була спрямована на знищення української національної самобутності; про що писав Тарас Шевченко ще 1845 р. у поемі «Кавказ»:

А зате!

Якби ви з нами подружили,

Багато б дечому навчились!

У нас же й світа, як на те –

Одна Сибір неісходима!

А тюрм, а люду!.. Що й лічить!

Од молдаванина до фінна

На всіх язиках все мовчить...

Вогнища з українських книг багато разів палали за наказами царів і московських патріархів. Палали бібліотеки та заборонялися видання підручників, літератури та книг релігійного змісту українською мовою. Нам потрібно усвідомлювати, що боротьба росії проти України була в усі часи не лише проти окремих героїчних постатей, а й проти української культури, традицій, мови, інтелігенції, письменників, кобзарів, які були носіями та символами нашого народу.

Неоголошена війна спершу на сході нашої держави з 2014 р., а з 24 лютого цього року відкритий наступ московії й бомбардування московитами усієї України оприявнили справжню мету росії – стерти з лица землі українство – як сам факт і один з проявів людського буття, й українців як націю,

замаскувавши геноцид українців ідеологічним штампом московських пропагандистів про «денацифікацію» України. Показово, що власне мовний чинник росія використала як головний привід до агресії – пояснивши її потребою захисту російськомовних громадян в Україні.

Українське суспільство потребує широкого просвітництва, передусім координованого прогресивними філологами та істориками зі спростування міфів, постколоніальних стереотипів, наприклад, про «колицку братніх народів» і «старшого брата» (чітке єдине трактування історії України як держави з тисячолітньою традицією, яка походить від княжої Русі–України), сутність та етимологію номінації «Русь» і похідних назв (усвідомлена візія про Русь-Україну – могутню державу Х–ХІІІ ст., утворену українським етносом), про «давньоруську мову» та Остромирове Євангеліє як «истоки русской письменности и культуры» (насправді ж належність Остромирового Євангелія – унікальної пам'ятки української мови, письменності та культури – до величної спадщини України та українського народу), стереотип про мовну «какуюразницю» (проблема білінвізму в Україні і як асиметрична масова двомовність призводить до звуження сфер використання рідної української мови, її витіснення, змішування мов, іншими словами, мовного невігластва, мовного протистояння) тощо [4, с. 359].

Щодо нинішньої динаміки мовної ситуації в Україні, то вона очевидна: українська мова досить відчутно заявила про себе як про природний і основний засіб комунікації української нації, а також представників інших етносів – громадян України. Сьогодні бажання бути українцем і спілкуватися по-українськи демонструє зростання національно-мовної свідомості людей. Російська мова втрачає свої домінуючі позиції навіть у великих містах, тільки, на жаль, страшною ціною українських життів і жертівністю й відвагою українських воїнів. Державний статус української мови й україномовна освіта покликані перешкоджати денаціоналізаційним процесам в Україні, однак російськомовний маскульт, розрив між побутовою мовою студентів і мовою навчання знецінює ефективність виховання національно свідомих громадян [1, с. 1]. На думку Л. Мацько, засадничою у процесі викладання української мови у ЗВО повинна стати українознавча основа всієї дисципліни, що навчить студентів відчувати національну специфіку мови, мовну картину, створену ментальністю українського народу [2, с. 70]. Потужним джерелом формування національної свідомості та мовленнєвої культури студента є література, позаяк художнє слово апелює не лише до розуму, а й до серця, є еталонним кодом національного самовираження, а мовна підготовка у вищій школі – це засвоєння не просто лінгвістичних норм, правил, формул мовленнєвої поведінки, а й складного комплексу морально-психологічних, соціальних, інтелектуально-духовних і розумово-ментальних орієнтирів [3, с. 6].

Хотілося б, щоб кожний українець усвідомлював, що наша мова сьогодні – це не лише засіб спілкування українського народу, а й показник національної

свідомості кожного з нас. Адже двомовність – не притаманна культурно жодному народові світу. Як зазначає зокрема І. Фаріон, «Українсько-російська двомовність не склалася сама історично, а її насильно «склали» [6]. За І. Нечуєм-Левицьким, «великоруський язик не сам дійшов до границі імперії, а його допхали туди сотні тисяч російського війська, тюрми та Сибір».

Мова була і залишається потужним важелем впливу та засобом формування національної свідомості. Саме тому викладання української мови та українознавчих дисциплін у навчальних закладах повинно посідати важливе місце. Особлива увага має бути звернена на лінгводидактичну складову, адже у Стратегії національно-патріотичного виховання [5] особливу увагу приділено утвердженню поваги до державної мови, піднесення її престижу серед громадян, що є важливим аспектом формування й розвитку особистості та основою національно-патріотичного виховання. Першорядне значення повинно мати навчання української мови, адже однією з найголовніших функцій мови є державотворча функція мови, про що зазначали вже з ренесансного часу – доби постановня національних держав. Так, литовський священик Мікалоюс Даукша (автор найстарішої книги, що збереглася, виданої у Великому князівстві Литовському) ще 1599 р. у відомій передмові до «Postilla Catholica» визначає: «Народи сильні не врожайністю землі, ані розмаїттям одягу, ані красою країни, ані міцністю міст і замків, а передовсім вживанням своєї мови, яка підіймає і зберігає спільноту, згоду і братерську любов. Мова є спільним зв'язком любові, матір'ю єдності, батьком громадянськості, сторожем держави. Знищиш мову – зруйнуєш згоду, єдність і всіяке добро» [переклад – М. Г.].

Отже, ситуація, яка склалася сьогодні, вимагає миттєвої реакції всіх свідомих громадян та рішучої діяльності задля збереження України. Утвердження українськомовності наших громадян має бути справою державної ідеології, що сприятиме формуванню ваги української мови у світі. Освіта потребує докорінної переорієнтації, відтак наповнення її справді українським змістом набуває першочергового значення. Формування патріотичних і національних цінностей має стати одним з провідних векторів освіти й гуманітарної політики в цілому як запорука існування і розвитку України.

### Література

1. Бабій І. Формування національної свідомості студентів у процесі викладання української мови. URL: <https://bit.ly/3pEs0eK>.
2. Мацько Л. Українська мова: формування національної свідомості. *Педагогіка і психологія*. 1996. № 1. С. 67–70.
3. Пасинок В. Г. Мовна підготовка студентів як загальнопедагогічна проблема. Харків, 1998. 154 с.
4. Петришина О. Формування мовної толерантності майбутнього педагога-словесника в умовах війни. *Ціннісні орієнтири в сучасному світі: теоретичний аналіз та практичний досвід*. Тернопіль, 2022. С. 356–361.

5. Указ Президента України «Про стратегію національно-патріотичного виховання молоді» № 286/2019 від 18.05.2019. URL: <https://bit.ly/3ACP2sT>.
6. Фаріон І. Рикошет пострілів у мову, або Про дурнів від «язика». *Слово Просвіти*. URL: <https://bit.ly/3QYdJ8m>.

**Гуркіна Тетяна Юріївна,**

*старша викладачка кафедри підготовки іноземних громадян Державного вищого навчального закладу «Придніпровська державна академія будівництва та архітектури» м. Дніпро, Україна*

## **ЗАСТОСУВАННЯ ПРОГРАМИ POWERPOINT ДЛЯ СТВОРЕННЯ НОВОЇ МЕТОДИКИ ВИКЛАДАННЯ УКРАЇНСЬКОЇ МОВИ СТУДЕНТАМ-ІНОЗЕМЦЯМ**

Вивчення іноземцями української мови сьогодні стає більш актуальним, що пов'язує з тіснішою інтеграцією України до світової спільноти. Зростає кількість закладів вищої освіти, у яких викладання здійснюється державною мовою, відтак постала потреба в підручниках і посібниках для іноземців різних національностей, що здобувають вищу освіту українською мовою.

Методика викладання української мови як іноземної – ще молода наука. Проблема удосконалення форм і методів викладання української мови як іноземної, їх постійного оновлення, пристосування до нових умов життя останнім часом не виходить з розряду актуальних для вищої освіти.

Застосування інформаційних технологій у навчанні, їх взаємодія з традиційними формами і методами викладання дисципліни уможлиблює вирішення цієї проблеми.

Щоб зробити традиційні заняття цікавими, підвищити ефективність навчального процесу і рівень знань слухачів, студентів, варто застосовувати на заняттях з української мови як іноземної інноваційні методи.

Викладання української мови як іноземної має відповідати вимогам часу, опиратися на останні досягнення, прогресивні здобутки науки та техніки, зокрема інтернет-технології можуть успішно застосовуватися на таких заняттях з метою пошуку студентами додаткової інформації з теми, що вивчається, для добору даних для створення комп'ютерної презентації, з метою перевірки рівня знань слухачів (робота з різноманітними онлайн-тестами), а також для роботи з онлайн-словниками.

Оволодівши програмою створення презентацій PowerPoint, викладач сам стає режисером свого заняття. Проста у застосуванні, ця програма дає змогу педагогові створити анімаційний опорний конспект уроку, увімкнути відео- і аудіофрагмент, зобразити в динаміці явисьце, подію, що допоможе студентові-іноземцю легко засвоїти новий лексичний, синтаксичний чи граматичний матеріал. Особливо ефективним є використання презентацій під час вивчення нової лексики з тем «Продукти», «Місто», «Транспорт», «Магазин», «Відпочинок», «У лікаря», «Мій робочий день», «Моя кімната у гуртожитку», «Подорож», «У готелі» тощо.

На допомогу можуть прийти засоби PowerPoint (складника Microsoft Office) – програми, яка дає змогу створювати і демонструвати яскраві

презентації на будь-яку тему, що цікавить вас, тут і зараз. Отже, чого можна досягти, створивши та продемонструвавши слухачам презентацію?

За допомогою програми PowerPoint на ПК, комп'ютері Mac чи мобільному пристрої ви можете:

- створити презентацію з нуля або на основі шаблону;
- додати текст, зображення, картинки та відео;
- вибрати професійне оформлення за допомогою Дизайнера PowerPoint;
- додати переходи, анімацію та переміщення;
- зберегти презентацію в службі OneDrive, щоб мати до неї доступ із комп'ютера, планшета чи телефону;
- надавати спільний доступ іншим користувачам і працювати з ними звідусіль.

Інформація, яку ви прагнете донести, може бути проілюстрована матеріалами з високою якістю картинки, яка не буде залежати від якості друку вашого принтера – а саме, репродукціями, діаграмами, фото, а також аудіо- та відеоматеріалами.

Вибудувавши процес показу презентації через «натиснути», тобто коли перехід до наступного пункту відбувається після натискання на ліву клавішу маніпулятора, ви зможете пристосувати темп подачі матеріалу до потреб аудиторії безпосередньо у процесі демонстрації і залишити час для можливих пояснень та уточнень, чого не дозволяє, наприклад, перегляд фільму.

Вам не доведеться витратити час на організацію матеріалів перед заняттям – створивши презентацію один раз та зберігши її на електронних носіях, ви зможете використовувати її будь-коли.

Оскільки ви не залежите від автора, як це відбувається у випадку використання готових програм для вивчення мови, ви зможете створити таку презентацію, яка відповідає саме вашим вимогам, потребам слухачів та стилю подання навчального матеріалу.

Існують базові завдання зі створення презентації PowerPoint. Якщо відкрити програму PowerPoint, відобразяться вбудовані теми й шаблони. Тема – це оформлення слайда в єдиному стилі, що містить кольори, шрифти й спеціальні ефекти, як-от: тіні, відбиття тощо. Можна вставити нові слайди. На слайді можна додавати текст. Формулюючи текст, можна задати певний його формат, колір, контур тощо. Можна міняти шрифт тексту. На слайд можна додати зображення, фігури.

Створивши власну презентацію, яка відповідає програмовим вимогам конкретної аудиторії слухачів, можна надати її у користування студентам для самостійного опрацювання вдома, адже не секрет, що комп'ютерних програм, орієнтованих на прийняту у вищій системі роботи, практично не існує – у більшості випадків вони створені відповідно до авторських методик і не є зручними для застосування під час конкретного заняття.

Організувати роботу над створенням презентації пропонуємо за планом:

- підготовчий етап.



Виберіть навчальну тему та визначте мету створення презентації: уведення матеріалу та демонстрація наочності до нього чи практичне застосування знань (заповнення пропусків у поданих словах та реченнях, відповіді на питання відповідно до поданого матеріалу, опис ілюстрації з застосуванням щойно вивчених слів, дискусія щодо коментарів до фото або картини тощо) або й поєднання обох аспектів, продумайте, яке місце має займати презентація у структурі заняття.

– створення презентації.

Напишіть сценарій, у якому структуруйте матеріал за слайдами, дайте назву кожному слайду презентації, доберіть наочний аудіо-, відео- та візуальний матеріал.

Визначтеся з кольорами та стилем шрифтів на слайдах. Хоча багатство засобів PowerPoint спокушає застосувати їх усі, пам'ятайте: у презентації має бути не більше двох видів та кольорів шрифту, стилістичне рішення тла не повинно справляти агресивне враження або стомлювати.

Якщо ви ще здобуваєте досвід користувача PowerPoint, доцільніше виставити зміну слайдів та ефектів через «натиснути» – так убезпечите себе від фіаско під час демонстрації.

Протестуйте свій продукт на сторонніх глядачах та відкоригуйте презентацію відповідно до їх зауважень.

– застосування презентації на занятті.

Готуючись до демонстрації презентації, потренуйтеся керувати нею – некомфортно виглядати «чайником», якщо щось забув. Підсумовуючи проведення заняття, попросіть слухачів висловити своє враження від застосування нового засобу навчання, щоб врахувати їх зауваження у подальшій роботі. Демонстрацію презентації можна повторити на наступному занятті на етапі мовної розминки або активізації опорних знань, а також на підсумковому занятті – тоді вже можна доручити студентам коментувати слайди презентації.

Вивчення та застосування на практиці інноваційних методологічних підходів, а саме програми PowerPoint, дають змогу викладачам української мови як іноземної впроваджувати та удосконалювати нові методи роботи, підвищувати ефективність навчального процесу та рівень знань слухачів. Упровадження інноваційних методів значно поліпшує якість презентації навчального матеріалу та ефективність його засвоєння слухачами, збагачує зміст освітнього процесу, підвищує мотивацію до вивчення української мови, створює умови для більш тісної співпраці між викладачами і слухачами.

### Література

1. Бей Л. Б., Тростинська О. М. Проблеми викладання української мови різними категоріям іноземних студентів. *Викладання мов у вищих навчальних закладах освіти на сучасному етапі. Міжпредметні зв'язки*. 2008. № 12. С. 42–49.

2. Теорія і практика викладання української мови як іноземної: зб. наук. праць за матеріалами міжнародної наукової конференції. Львів, 2006. Вип. 1.
3. Туркевич О. Методика викладання української мови як іноземної: розвиток науки і становлення терміна. *Теорія і практика викладання української мови як іноземної*. 2009. Вип. 4. С. 137–144.

**Мамчич Інна Петрівна,**

*кандидатка філологічних наук, доцентка, завідувачка кафедри підготовки іноземних громадян Державного вищого навчального закладу «Придніпровська державна академія будівництва та архітектури»*

м. Дніпро, Україна

## **ТЕСТОВІ ЗАВДАННЯ: ВИКЛИКИ ПІД ЧАС СТВОРЕННЯ**

Тест як метод оцінювання і вимірювання набув актуальності не лише після приєднання України до Болонської декларації в 2005 році, а й, на жаль, через повномасштабне вторгнення РФ в Україну, коли кваліфікаційні роботи вищі вимушені були замінити на тести.

Говоритиму про виклики створення тих тестів, які найчастіше застосовують у викладанні, не стандартизованих. Це зокрема:

- тест поточного контролю успішності;
- тест проміжного контролю успішності;
- тест підсумкового контролю успішності.

Тест поточного та проміжного контролю успішності вимірює приріст знань, умінь, навичок за короткий період, тому такі можуть містити питання на деталізацію, конкретизацію явища, що вивчається, на виявлення його окремих рис.

Тест підсумкового контролю успішності – інструмент оцінювання, який застосовують для перевірки глибини засвоєння навчального матеріалу. Особливість цього виду тестів у тому, що вони не мають містити питань на деталізацію, конкретизацію тощо. У викладацькій же практиці маємо неусвідомлення різниці цих видів тестів, а отже, відсутність їх специфікації (структурної схеми).

Кожен тест повинен мати інструкцію. Інструкція має бути простою й стислою, але водночас містити інформацію про

- мету тесту;
- час на виконання;
- те, як позначати правильну відповідь.

В інструкції має бути наведений зразок запису правильної відповіді. Найчастіше наші тести не містять такої інструкції. Це також виклик.

Далі потрібно упорядкувати тест. Упорядкування тесту має відповідати таким умовам:

- усі завдання однієї форми мають бути об'єднані в одну групу;
- перед кожною групою завдань потрібно помістити інструкцію щодо їх виконання;
- завдання мають бути організовані в певному порядку (наприклад, хронологічному, тематичному, а найкраще – у порядку ускладнення).

Завдання в тестовій формі має дві частини: умова та варіанти відповіді.

I. Умова – це стимул для відповіді, яка описує певну проблему і ставить завдання перед екзаменованим.

Умова може подаватися у формі запитання або в наказовій формі. Але в усьому тесті умова повинна формуватися однаково! Також умова має бути відносно довгою, а відповіді – короткими.

Вимоги до умови закритого завдання в тестовій формі:

- чітке формулювання (не більш як одне речення з 7–8 слів);
- проста синтаксична конструкція;
- відсутність двозначності;
- уникати заперечення;
- не вводити абсолютних слів *іноді, часто, завжди, усе, ніколи*, щоб уникнути невизначеності;
- умова завдання та дистрактори повинні відрізнятися шрифтом.

II. Написання варіантів відповідей є найскладнішим завданням під час створення завдання в тестовій формі.

Відповіді до завдання – це сукупність правильної та неправильної, але максимально правдоподібних, відповідей – дистракторів (від англійського *to distract* – відвертати увагу). Їх кількість визначає зміст і формальні критерії завдання. Що менше число дистракторів, то вище вірогідність вгадування правильної відповіді. Через те там, де це можливо, треба прагнути мати 4–6 варіантів відповіді. Отже, якщо завдання повинно мати 5 відповідей, а насправді їх існує лише 4, – завдання з тесту вилучають.

Вимоги до дистракторів:

- приблизно однаковий обсяг дистракторів;
- граматичне узгодження відповідей з умовою завдання;
- абсолютні слова *усе, жодна, ніколи, завжди, ймовірно* та фрази *все / нічого із зазначеного* сприяють угадуванню відповіді, тому їх не рекомендують уживати;
- відповідь на одне завдання не може давати відповіді на інше;
- краще використовувати розгорнуте запитання й стислу відповідь, ніж навпаки.

Укладаючи тести, слід зважати на специфіку умов тестування, під час якого учасник перебуває в стресовій ситуації: результати тестування впливатимуть на його подальшу долю, обмежений час виконання.

Саме тому до оформлення завдань у тестовій формі висуваються додаткові вимоги. Кожне завдання має перевіряти виключно одну компетенцію. Умову завдання, необхідний ілюстративний матеріал та варіанти відповідей потрібно розташовувати послідовно, одне завдання від іншого відокремлювати.

Завдання на увідповіднення дають змогу перевірити так звані асоціативні знання: взаємозв'язок фактів, подій, явищ, форм і змісту, властивостями, формулами, законами, датами тощо.

Основні елементи композиції таких завдань у тестовій формі:

1. Інструкція – «Увідповідніть...». Приклад виконання.
2. Порядковий номер завдання.
3. Формальна вимога – різна кількість елементів у правому та лівому стовпцях. Правдоподібні елементи розташовують у правому стовпчику, вони виконують роль дистракторів. Їх кількість має бути більшою за число елементів

ліворуч. Літери та цифри використовують як ідентифікатори елементів двох стовпчиків. Їхні позиції (цифра – праворуч, літера – ліворуч і навпаки) принципового значення не мають.

Завдання на встановлення правильної послідовності призначено передусім для перевірки сформованості алгоритмічного мислення й алгоритмічних знань і вмінь, навичок пізнавальної діяльності.

Алгоритмічне мислення – інтелектуальна здатність, що виявляється у визначенні найкращої послідовності дій за виконання навчальних і практичних завдань.

Варіанти завдань такої форми:

1. Послідовність історичних подій.
2. Послідовність дій та операцій.
3. Послідовність різних процесів (історичних, літературних, художніх, лінгвістичних тощо).
4. Ланцюжок розумових дій, який утворює систему знань, умінь, уявлень.
5. Перевірка знань певних понять і термінів різних дисциплін.

Специфічність завдань відкритої форми полягає в тому, що в них не пропонується перелік відповідей. Тестований повинен сам дописати відповідь, яка свідчить про наявність або відсутність потрібних знань. Види завдань відкритої форми:

- формулювання короткого та точного запитання;
- формулювання короткої та точної відповіді;
- вилучення з відповіді ключового слова, яке тестований і повинен додати.

Отже, завдання формулюють у вигляді твердження. Воно перетворюється на істинне, якщо відповідь правильна, або на хибне, якщо відповідь неправильна.

Завдання відкритої форми використовують там, де важливо повністю виключити вгадування, а отже, підвищити якість педагогічного вимірювання.

Висновуємо. Тест – потрібний інструмент педагогічного вимірювання, написання й упорядкування якого потребує глибоких знань предмета і законів тестології, значних зусиль і бажання скласти його якнайкраще.

**Нечепуренко Дар'я Сергіївна,**

*кандидатка технічних наук, доцентка, доцентка кафедри організації і управління будівництвом, заступниця декана з виховної роботи будівельного факультету Державного вищого навчального закладу «Придніпровська державна академія будівництва та архітектури»  
м. Дніпро, Україна*

## **ВИХОВАННЯ МОЛОДІ В УМОВАХ ВІЙНИ: ДОСВІД БУДІВЕЛЬНОГО ФАКУЛЬТЕТУ**

Навчальний рік 2021/2022 у ПДАБА розпочався з амбітного плану виховних, організаційних, просвітницьких та профорієнтаційних заходів [1], затвердження оновленого Положення про інститут кураторства [2] та з поповнення рядів студентів проактивною молоддю (студентська рада будівельного факультету на 50 % складається зі здобувачів саме першого року навчання).

Впродовж першого семестру будівельний факультет залучив студентів до низки виховних заходів, спрямованих на

– соціально-психологічну адаптацію (День першокурсника «Посвята в студенти», організаційні факультетські збори, ознайомлення з платформою Microsoft Office 365, збори в гуртожитку, старостати, урочистості до Випуску магістрів 2021 р.);

– патріотичне виховання та утвердження національної ідеї (День Державного Прапора та 30-ї річниці незалежності України; заходи до Дня міста; заходи до Дня захисників та захисниць України й Дня українського козацтва; засідання наукового гуртка «Простір слова»; концерт-студія «Єднаймося!» «Наша слава не поляже!», студентські науково-практичні конференції; Усеукраїнський радіодиктант національної єдності; студентський науковий гурток «Твоє: подорожі неосяжним. Українотворчі студії»);

– виховну та просвітницьку діяльність (Міжнародний день студентів; круглий стіл «ПДАБА – зелений університет: поводження з відходами»; зустрічі студентського наукового гуртка «Клуб любителів українського кіно»; науковий гурток «Інтелектуальний хакатон»; «Екологічна реклама як складова сталого розвитку»; Участь у Міжнародній екологічній акції до Всесвітнього дня прибирання «World Cleanup Day» у ПДАБА #WorldCleanupDay #LetsDoItWorld #LetsDoItUkraine #побачивприбери, а також у конкурсі «ЕкоФото» #чисто\_пдаба; зустріч з Національною поліцією України «Зроби країну безпечною»; тижневих збору макулатури);

– виявлення талантів серед молоді (святкування Дня будівельного факультету; конкурс декламаторів);

– утвердження здорового способу життя та формування здорової особистості (бесіди про дотримання маскового режиму та інші протиепідеміологічні заходи; онлайн-тренінги штабу цивільного захисту ПДАБА; зустрічі з лікарем; спортивні змагання);

*МАТЕРІАЛИ II Форуму академічної спільноти*

– благочинні проекти та волонтерську роботу (участь у соціальних проєктах ТОВ «Дніпропетровський обласний центр заготівлі та переробки плазми» ДНПРО–ПЛАЗМА; благочинний ярмарок до Дня Святого Миколая; благочинні новорічно-різдвяні заходи конкурсу «Від Різдва до Різдва»);

– профорієнтацію (дні відкритих дверей; екскурсії для вступників; анкетування першокурсників; тиждень будівельного факультету; круглий стіл з молодими вченими Технічного університету «Гірнична академія м. Фрайберг»; Круглий стіл з власником проєктного бюро «Vreop» і засновником проєкту «Social Friday» Фікретом Зенделі (Швейцарія): соціальна відповідальність, команда, клієнти; соціальний проєкт «Успішна молодь у рідній країні: покоління–Е»);

– академічну доброчесність (Кібербулінг: способи розпізнавання та захист; протидія засобам технологічно-маркетингового руйнування базових цінностей, цифрове освітньо-виховне середовище закладу освіти);

– оновлення та посилення студентської ради (збори студентської ради факультету; вибори голови студентської ради; обрання активу студентського самоврядування гуртожитку; караоке; квест першокурсника, благодійний фотосет і збір гуманітарної допомоги для притулків для тварин тощо).

COVID-19 навчив нас швидко адаптуватися до зміни форми навчання з очної на дистанційну та змішану з використанням дистанційних технологій та створив міцне підґрунтя для організації навчально-виховного процесу в період воєнного стану в Україні.

З 24 лютого 2022 р. першочерговим завданням для нас став захист учасників освітнього процесу. Саме тому 28 лютого були проведені онлайн «Загальні збори будівельного факультету: поведінка під час воєнних дій», на яких говорили про межі поширення, наслідки, способи та методи захисту, а також дії у зоні можливої екстреної ситуації. Рекомендації Міністерства було поширено серед усіх учасників освітнього процесу, через кураторів і старостів, соціальні мережі та месенджери.

Ще вагомішими стали щотижневі зустрічі зі старостами груп та кураторські години, на яких проводилися бесіди зі студентами щодо ситуації в країні, волонтерської роботи та допомоги. Куратори постійно намагаються підтримувати психоемоційний стан студентів, надсилаючи їм слова підтримки, підбадьорення та впевненості в перемозі нашої держави над російськими загарбниками.

Також куратори контролювали навчальний процес у групах, переміщення студентів, виявляли проблеми з дистанційним навчанням. Зустрічі з куратором групи проходили щотижня за розкладом та, за потреби, серед тижня. Важливо було оперативно реагувати на запити студентів і ефективно організувати комунікацію «студенти – куратори – викладачі – деканат».

Крім кураторів, деканат разом зі студентською радою факультету спрямували ведення офіційної Instagram-сторінки @bci\_pdaba та телеграм-каналу на підтримку студентів (розуміючи, що більшість студентів є активними користувачами соціальних мереж):

- поширення офіційної та перевіреної інформації з першоджерел щодо ситуації в країні в цілому та організації навчального процесу в ПДАБА зокрема;
- безпека, дії в надзвичайних ситуаціях;
- поширення порад психологів, щоб вгамувати страх та тривогу;
- щоденна рубрика підтримки «Як Ви сьогодні?»;
- рубрика «Що я зроблю після перемоги»;
- рубрика «Чим я зараз можу допомогти?»;
- поширення платформ для навчання та розвитку з безкоштовним доступом для студентів;
- щоденна національна хвилина мовчання з 17 березня;
- нагадування та запрошення за посиланням на історично-патріотично-культурні лекції, які планово проводилися провідними фахівцями академії на платформі Teams;
- рубрика «Ти не один», у якій студенти ділилися власними історіями і словами підтримки один одного.

З лютого працівники деканату будівельного факультету фактично комунікують зі студентами та їх батьками у режимі 24/7, розуміючи, що зараз ми живемо в умовах швидких змін і будь-якої миті може виникнути потреба вирішити нагальне питання. Психологічна підтримка, евакуація з небезпечних територій та переміщення в межах країни, поселення в гуртожитку, волонтерська діяльність, служба в ЗСУ, ТРО та мобілізація, навчання з окупованих територій, академічна мобільність, повернення додому – з такими запитами ми стикаємося з 24 лютого, консультуємо, надаємо допомогу.

Задля формування системи знань про національні потреби, інтереси українського народу, його високі культурно-історичні, морально-духовні набутки, пробудження інтересу до історичного минулого рідного народу, його героїчної боротьби за волю, свободу і незалежність, задля підняття патріотичного духу та єдності академічної спільноти, крім науково-популярних лекцій, були проведені заходи, у яких взяли участь і студенти будівельного факультету:

- онлайн-конкурс декламаторів «Благовіст життя»;
- творчий онлайн-конкурс «Лист воїну»;
- онлайн-конкурс декламаторів «Життя переможе смерть, а світ – темряву»;
- «День вишиванки – зранку на ганку»;
- висаджування алеї дубів у ПДАБА;
- толока «Заради майбутнього».

Важливо також відмітити, що в такий важкий час окремі наші студенти знайшли в собі сили не лише гарно навчатися, а й взяти участь у дистанційній науково-практичній конференції студентів і молодих вчених «Наука і техніка: перспективи ХХІ століття».

Також студент 4 курсу групи МКГ–18 відмінник навчання Кремляков Владислав – член збірної України зі спортивного плавання на Дефлімпіаді–2021, що проходила в Бразилії з 1 по 15 травня 2022 р., повернувся до Дніпра зі змагань із 2 золотими, 1 срібною та 2 бронзовими медалями!



Анонімне опитування студентів будівельного факультету (рис. 1), показало, що більшості студентів або вистачало підтримки/дій від керівництва факультету, або такої підтримки не було потрібно. Також близько 45 % студентів отримало необхідну підтримку від своїх кураторів, 45 % не потребували такої підтримки, і лише 10 % не отримало достатньої підтримки від куратора. 80 % опитаних визнали корисним акаунт будівельного факультету в Інстаграм.

15. Будь ласка, у цьому полі напишіть все, що б Ви хотіли донести до відома деканата:  
Ваші побажання, рекомендації, скарги тощо. (Нагадуємо, що анкета є анонімною)

10	anonymous	До деканату в мене немає жодних скарг. У моєму деканаті всіх поважають, люблять та завжди допомагають коли це потрібно. Коли виникають труднощі деканат допомагає вирішувати їх та готовий йти на зустріч.
11	anonymous	Вам дуже вдячний за ваші старання. Вирішуйте питання з практикою, бо у військовий час це не всім можливо
12	anonymous	Дякую за підтримку
13	anonymous	-
14	anonymous	Я вважаю, зараз усім дуже важко і не той час, коли потрібно скаржитись на такі речі. Мирного неба нам усім та перемоги!
15	anonymous	Не маю порад

Рис.1. Результати опитування студентів будівельного факультету

Виховна робота на будівельному факультеті сьогодні – це систематична та цілеспрямована діяльність з формування у студентської молоді передусім високої патріотичної свідомості, почуття любові до України, турботи про благо українського народу, уміння сприяти громадянському миру та злагоді в суспільстві.

### Література

1. План виховних, організаційних, просвітницьких та профорієнтаційних заходів у ДВНЗ «Придніпровська державна академія будівництва та архітектури» на 2021/2022 навчальний рік. URL: <https://bit.ly/3AeSR5Z>.
2. Положення про інститут кураторства. Організація роботи кураторів академічних груп у ДВНЗ «Придніпровська державна академія будівництва та архітектури». URL: <https://pgasa.dp.ua/wp-content/uploads/2021/09/Polozhennya-pro-institut-kuratorstva.pdf>

**Черчата Анжела Олексіївна,**

*кандидатка економічних наук, доцентка кафедри менеджменту, управління проектами і логістики Державного вищого навчального закладу «Придніпровська державна академія будівництва та архітектури»*  
м. Дніпро, Україна

**Штепка Анастасія Павлівна,**

*здобувачка Державного вищого навчального закладу «Придніпровська державна академія будівництва та архітектури»*  
м. Дніпро, Україна

## **ЗАПРОВАДЖЕННЯ ІННОВАЦІЙНИХ РОЗРОБОК В ОСВІТНЮ ДІЯЛЬНІСТЬ**

Невід'ємною складовою освітньої діяльності в закладах вищої освіти є інноваційна діяльність, спрямована на створення і впровадження нових конкурентоспроможних технологій, видів техніки, матеріалів тощо, що сприятиме забезпеченню інноваційного розвитку суспільства та підготовки фахівців інноваційного типу. Науково-інноваційна діяльність в університетах є багатоплановою і розглядається з позиції забезпечення високої якості підготовки здобувачів вищої освіти як постійне джерело оновлення змісту освіти і здобуття нових наукових знань, а також розроблення нових технологій, зразків нової продукції з метою прискорення створення, виробництва та впровадження сучасної високотехнологічної продукції, трансферу технологій на внутрішньому та зовнішньому ринках.

Тож попит на фахівців підвищується, що зумовлює їх високоякісну підготовку. Оцінка освітніх послуг, яку пропонують заклади вищої освіти, здійснюється з позиції привабливості їх для споживачів – абітурієнтів, їхніх батьків та потенційних роботодавців.

Дисципліни, що вивчаються у вищому навчальному закладі, є систематизованою сукупністю навчального матеріалу, що сприяє застосуванню здобутих знань на практиці. На сьогодні актуальність проблеми викладання дисциплін збільшується, оскільки специфіка методики викладання полягає в тому, що навчання тісно пов'язане з економічним життям суспільства, і здобуті знання є вирішальним чинником розвитку економіки держави. Студент повинен застосовувати системний підхід та комплексне застосування набутих знань [4].

Формування та закріплення спеціальних вмінь та знань залежить від ступеня ефективності застосування сучасних освітніх технологій, вибір яких залежить від індивідуального стилю викладання, досвіду викладача та студента та дозволяє оптимізувати освітній процес. Технології навчання є методами та засобами впливу на студентів з боку викладача.

В освітній сфері застосовуються два типа педагогічних технологій – інноваційні та традиційні. Найважливішим чинником розвитку та конкурентоспроможності підприємства є інновації, інтелект та знання людини [2].

Згідно з Законом України «Про інноваційну діяльність», інновації – це новостворені (застосовані) і (або) вдосконалені конкурентоздатні технології, продукція або послуги, а також організаційно-технічні рішення виробничого, адміністративного, комерційного або іншого характеру, що істотно поліпшують структуру та якість виробництва і (або) соціальної сфери.

Інновації характеризуються не тільки принциповою новизною, а й здатністю приносити економічний, соціальний та інші види ефекту [4].

Тож основні характеристики інновацій:

- науково-технічна новизна;
- практичне застосування;
- комерційна реалізація.

В інноваційному процесі задіяно три складника: новація (нові ідеї, знання); інновація (практичне застосування новацій) та дифузія інновацій (подальше поширення інновацій).

Утім, щодо системи вищої освіти відзначено низький ступінь взаємодії та узгодження різних рівнів освіти для реалізації інноваційних проєктів, відсутність достатньої систематизованої інформаційної основи інноваційних процесів, низька взаємодія освітніх закладів та підприємств щодо запровадження інновацій.

У контексті застосування інновацій в освітній сфері вони розглядаються як процес удосконалення педагогічних технологій, сукупності методів, прийомів та засобів навчання [3].

Інновації в сфері освіти спрямовано на розроблення та створення нових видів діяльності, технологій та засобів застосування інформації з використанням їх на практиці. Інноваційні технології навчання уналежнюють інтерактивні технології навчання, технології проєктного навчання та комп'ютерні технології.

Слід зазначити, що в процесі викладання дисциплін у закладі вищої освіти доцільним є поєднувати традиційні та інноваційні методики навчання, оскільки традиційні пройшли апробацію часом і виявилися ефективними. Збалансована взаємодія інноваційних та традиційних методик викладання дисциплін підвищує якість освіти та забезпечує їх конкурентну перевагу на ринку праці.

Під час викладання дисциплін з використанням інноваційних та традиційних методик витворилися такі форми організації навчального процесу як лекції, практичні та лабораторні заняття, самостійна робота, консультації, заліки та екзамени. Для підвищення ефективності освітньої діяльності ці форми повинні перебувати у взаємозв'язку та логічній послідовності, що посилює ефект синергії.

Лекції є головним видом занять з викладання дисциплін у ЗВО, оскільки під час викладання лектор здійснює вплив на велику аудиторію одночасно.

Однак, велика аудиторія знижує вплив на конкретного студента з боку викладача. Означений недолік можливо усунути через збалансоване застосування традиційних та інноваційних методів навчання, а також раціональну організацію самостійної роботи студентів.

У традиційному аспекті виокремлюють оглядову лекцію (освоєння нового матеріалу), проблемну лекцію (подання лекційного матеріалу з визначенням проблемної ситуації), предметну лекцію (містить оглядову інформацію з окремої дисципліни) та настановчу лекцію (акцентує увагу студентів на питаннях, що розглядаються в самостійній роботі).

Лекції потребують попередньої підготовки студентів, а під час викладання лекції студенти доповнюють здобуті знання записами в опорному конспекті. На лекції обов'язково слід залучати студентів, що передбачає дискусійну форму роботи. Також можливі інноваційні форми лекційних занять: бінарні лекції, дискусійні лекції, лекції-конференції та лекції-візуалізації, що потребує застосування мультимедійних технологій.

Активне повторення здобутих знань та зв'язок теорії і практики здійснюється під час практичних та лабораторних занять, на яких виконуються завдання, що конкретизують теоретичні положення, викладені на лекціях і в підручниках.

Традиційно практичні та лабораторні заняття мають закріпити теоретичний матеріал, викладений на лекційних заняттях, але студент повинен навчитися розбиратися не лише в змодельованих, а й у реальних процесах. Практичне та лабораторне заняття є результатом самостійного вивчення рекомендованих джерел та дає змогу прояснити «вузькі» місця в засвоєному матеріалі.

Виконуючи завдання на практичних та лабораторних заняттях, студенти самостійно аналізують ситуацію, обґрунтовують прийняття певних управлінських рішень, що в подальшому допомагає адаптуватися до роботи в ринкових умовах.

Слід зазначити, що практичні та лабораторні заняття можуть проводитися у формі семінару, а розв'язання задач здійснюватись за допомогою комп'ютерних технологій, тестування. Також проведення практичних та лабораторних занять може бути реалізовано в інтерактивній формі, а саме через ділові та рольові ігри, використання методів кейсів, методів проєктів та «мозкового штурму».

Окремої уваги заслуговує взаємодія науки та освіти, які є об'єктами методологічної діяльності, спрямованої на розбудову інституціональних формальних правил суспільства. Одним з пріоритетних напрямів розвитку сучасної освіти є її участь у створенні інноваційної економіки країни, розробленні та впровадженні перспективних наукомістких комунікаційних технологій. За таких обставин університетська наука здатна примножити інноваційні здобутки, важливі для економіки, оборони, агропромисловості, охорони здоров'я та інших сфер життя країни. У цьому контексті під егідою Міністерства освіти і науки України було представлено каталог «Інноваційні розробки університетів та наукових установ МОН». У контексті цієї назви

термін «інноваційна розробка» означає результат виконаної науково-дослідної роботи або самостійних ініціативних досліджень у вигляді новоствореної і (або) вдосконаленої конкурентоспроможної технології, продукції або послуги, що істотно покращує структуру та якість виробництва і (або) соціальної сфери, і яка захищена як об'єкт права інтелектуальної власності або реалізована через ліцензійний договір як ноу-хау [5].

Отже, освітня місія ЗВО повинна бути спрямована не лише на реалізацію навчальних та наукових цілей, а й на формування нового знання як домінуючого інноваційного засобу виробництва [1], яке здатне здійснювати комерціалізацію технологій та генерувати інновації.

### **Література**

1. Ніколаєнко С. М. Теоретико-методологічні основи управління інноваційним розвитком системи освіти України. Київ, 2008. 503 с.
2. Саух П. Ю. Інновації у вищій освіті: проблеми, досвід, перспективи. Житомир: Житомирський держ. університет ім. Івана Франка, 2011. 444 с.
3. Лупенко Ю. О., Жук В. М., Шевчук В. О., Хомаківська О. В. Фізична економія у вимірах теорії і практики господарювання. Київ: Інститут аграрної економіки, 2013. 502 с.
4. Січкарук О. І. Інтерактивні методи навчання у вищій школі. Київ: Таксон, 2006. 88 с.
5. Стріха М., Ільченко М. Інноваційні розробки університетів і наукових установ МОН України. Київ: Інститут обдарованої дитини НАПН України, 2017. 278 с.

**Чумак Лариса Олександрівна,**

*кандидатка технічних наук, доцентка кафедри фундаментальних і природничих дисциплін Державного вищого навчального закладу «Придніпровська державна академія будівництва та архітектури»*  
м. Дніпро, Україна

**Рабіч Олена Вікторівна,**

*кандидатка технічних наук, доцентка кафедри безпеки життєдіяльності Державного вищого навчального закладу «Придніпровська державна академія будівництва та архітектури»*  
м. Дніпро, Україна

### **МЕТОДОЛОГІЧНІ АСПЕКТИ ФОРМУВАННЯ ЗАГАЛЬНИХ ТА ПРОФЕСІЙНИХ КОМПЕТЕНЦІЙ СТУДЕНТІВ В УМОВАХ ВОЄННОГО СТАНУ**

Головним пріоритетом сучасної освіти є формування спеціаліста, конкурентоспроможного як на національному, так і на міжнародному рівні. Найбільш професійно придатною стає особистість, здатна з одного боку до швидкого навчання та неперервного оновлення знань, а з іншого – спроможна практично застосовувати набуті уміння та навички і готова до зміни сфери застосування своїх здібностей. Підготовка фахівців такого рівня потребує створення нових умов та методик освіти, спрямованих на розвиток загальних та професійних компетенцій майбутнього спеціаліста.

Як відомо, розбудовувати освітній процес можна за трьома моделями залежно від того на чому акцентувати зусилля (Рис.1): зміст, процес або результат навчання.



Рис. 1. Моделі побудови освітнього процесу

Найперспективнішим для освітнього процесу в сучасних реаліях вважається [1, с. 6] компетентнісний підхід, який передбачає злиття освітнього процесу з його осмисленням, коли відбувається формування ставлення учня (студента) до предмету своєї діяльності. Основною метою такого підходу є не надання окремих розрізнених знань, а розвиток компетенцій (*skills*) – здібностей та навичок діяльності в різноманітних соціально-виробничих умовах.

Формування загальних та професійних компетенцій студентів є частиною освітніх результатів, які визначаються стандартами професійної освіти. Відповідно до Закону України «Про вищу освіту» підготовка фахівців з вищою освітою здійснюється за відповідними освітньо-професійними програмами (ОПП), що містять очікувані результати навчання (компетентності), якими повинен оволодіти здобувач відповідного ступеня вищої освіти. Компетенції можуть бути інтегральні, загальні та спеціальні.

Наприклад, за спеціальністю 192 «Будівництво та цивільна інженерія» Стандартом [2] визначено 10 загальних і 13 спеціальних (фахових, предметних) компетентностей. Наведемо деякі з них: *ЗК01*. Здатність до абстрактного мислення, аналізу та синтезу. *ЗК04*. Здатність спілкуватися іноземною мовою. *ЗК07*. Навички міжособистісної взаємодії. *СК01*. Здатність використовувати концептуальні наукові та практичні знання з математики, хімії та фізики для розв'язання складних практичних проблем в галузі будівництва та цивільної інженерії.

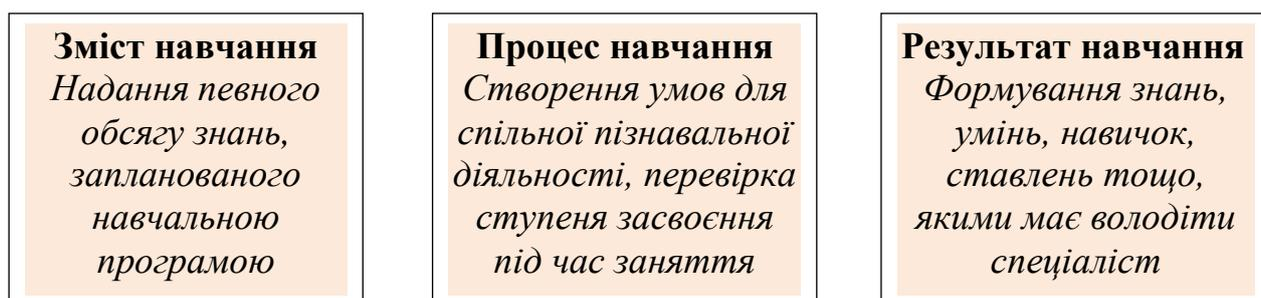
Ефективність упровадження компетентного підходу залежить від вибору освітніх технологій, методів та форм організації навчального процесу. Розвиток ІТ сфери, поширення Інтернету призвело до переходу від навчання, орієнтованого на викладача, до навчання, орієнтованого на студента. У межах цієї концепції були сформовані методи *студоцентрованого викладання та навчання*, спрямовані на активізацію студента в процесі власного навчання, створення індивідуальної освітньої траєкторії. До них уналежнено:

– *підсумкові аркуші (one minute papers)*. За 5–10 хв. до завершення заняття студенти на аркушах зазначають, що цікавого та важливого вони сьогодні вивчили, або що було незрозумілим, або про що вони хочуть дізнатися більше;

– *резюме відповіді іншого студента (student summary of another's answer)*. Студент підсумовує сказане іншим, додає своє ставлення до відповіді та до предмета;

– *побудова проблеми (stage setting)*. Перед вивченням нової теми або початком заняття студентам дають 5 хв. записати все, що вони знають з теми. За результатами обговорення викладач скеровує подальший виклад матеріалу;

– *візія майбутнього (visioning and futuring)*. Студент має спрогнозувати, у якому напрямі обговорювана тема буде розвиватися або змінюватися через 10–20 років;

– *подумай – розкажи другу – поділись з усіма (Think, Pair, Share)*. Студенти думають над відповіддю на поставлене запитання, обговорюють його з другом, потім один презентує обговорену відповідь;

– *зображення ідей (concept maps)*. Студенти створюють візуальне зображення, яке визначає та показує зв'язки різних ідей, які стосуються конкретної теми.

Основними організаційними формами студоцентрованого навчання залишаються лекції, практичні та лабораторні заняття, а також самостійна робота студента, на яку робиться особливий акцент. Самостійність має проявлятися не лише як ефективний пошук інформації в Інтернеті, а і як уміння

працювати з навчальним текстом, візуальними навчальними матеріалами у вигляді схем, таблиць, фільмів, підготовка презентацій, проєктів, звітів. Навчальний процес має розвивати особисту відповідальність студента за прийняття рішень.

Ефективність самостійної роботи студента та й взагалі навчання значною мірою визначається його мотивацією. Мотиваційне забезпечення освітнього процесу вимагає від викладача створення певної системи стимулювання з метою посилення всіх складників мотивації: потреб, інтересів, емоцій. До відповідних заходів можна уналежнити оптимальний добір навчальних матеріалів, заохочення до розвитку творчої ініціативи, створення атмосфери співпраці та співтворчості, формування відповідних професійних цінностей щодо відповідальності за результати діяльності. Цікавими методами побудови роботи в групі в цьому контексті є:

– *метод головоломки*. Спочатку кожний студент працює індивідуально над частиною завдання, потім разом з іншими, щоб поєднати різні частини в одне ціле і завершити завдання;

– *метод проведення семінарів, конференцій*. Невелика група студентів обирає наукову тематику, розподіляє ролі (модератор, організатор, учасники), готує доповіді. Наприкінці ставляться запитання та відбувається обговорення;

– *метод роботи в малих групах* (від 2 до 7 осіб). Завдання для груп можуть бути однаковими. Потім порівнюються результати різних груп: аналізують, оцінюють, визначають найкращий варіант;

– *метод академічного протиріччя*. Розвиває здібності критично ставитися до протилежних думок. Проводиться у вісім етапів: визначення протиріччя, створення команди, виконання плану, обмін інформацією між групами, протиріччя, презентація протиріччя, зміна ролей груп, обговорення;

– *метод ділової (рольової) гри*. Створення ситуації, максимально наближеної до реальної, у якій студент повинен показати свої професійні здібності.

Компетентнісний підхід передбачає застосування принципово нової методології перевірки результатів навчання. Пріоритет упродовж навчання має надаватися завданням різного рівня: змістовно-особистісного (евристичні), змістовно-діяльнісного (творчі), предметно-змістовного. Завдання повинні бути спрямовані на формування певних компетенцій, які в сучасних умовах і вважають основним результатом навчання.

### Література

1. Компетентнісний підхід у сучасній освіті: світовий досвід та українські перспективи: Бібліотека з освітньої політики / Під заг. ред. О. В. Овчарук. Київ: «К.І.С.», 2004. 112с.
2. Освітньо-професійна програма «Промислове та цивільне будівництво» СВО ПДАБА – 192 б – ПЦБ – 2021.



**Шатов Сергій Васильович,**

*доктор технічних наук, доцент, професор кафедри будівельних і дорожніх машин Державного вищого навчального закладу «Придніпровська державна академія будівництва та архітектури»*

м. Дніпро, Україна

**Голубченко Олександр Іванович,**

*кандидат технічних наук, доцент, завідувач кафедри будівельних і дорожніх машин Державного вищого навчального закладу «Придніпровська державна академія будівництва та архітектури»*

м. Дніпро, Україна

## **ВИПУСКОВА КВАЛІФІКАЦІЙНА РОБОТА – ПІДСУМОК НАВЧАННЯ МАГІСТРІВ**

Кафедра будівельних і дорожніх машин ПДАБА здійснює підготовку магістрів за спеціальністю 133 «Галузеве машинобудування» освітньо-професійної програми «Підйомно-транспортні, дорожні, будівельні, меліоративні машини і обладнання». Відповідно до вимог програми теми кваліфікаційних робіт формуються з актуальних потреб будівельної галузі й Придніпровського регіону [1, с. 4–6], які потребують дослідження та створення різноманітних сучасних машин та їх обладнання [2, с. 2–4]. Такими темами є «Дослідження та розробка обладнання екскаватора для розбирання руйнувань будівель», «Удосконалення робочого обладнання навантажувача вантажопідйомністю 1200 кг (для розбирання завалів)», «Дослідження обладнання для підготовчих робіт при виконанні траншей», «Дослідження варіантних рішень обладнання для 3D-друкування будівельних виробів», «Дослідження обладнання стаціонарного 3D-принтера», «Дослідження обладнання мобільного 3D-принтера», «Дослідження та розробка вакуумного екскаватора», «Дослідження варіантних рішень котка зі змінною довжиною робочого вальця» [3, с. 12–14] тощо.

Актуальність тем кваліфікаційних робіт ґрунтується на розділах пояснювальної записки «Огляд та аналіз досліджень», «Напрями розвитку будівельної техніки», «Огляд та аналіз винаходів». Це дає змогу магістрам вивчити та здобути навички пошуку потрібної сучасної інформації, знайти недоліки в конструкціях наявних машин та розробити пропозиції з їх усунення.

Дослідження, які виконують магістри, мають теоретичний та експериментальний характер [4, с. 280–282]. Теоретичні дослідження виконують для визначення раціональних параметрів техніки, щоб отримати вихідну інформацію для розроблення конструкції робочих органів для розбирання уламків будівель через аналіз характеру їх руйнувань (рис. 1, а). Особливістю експериментальних досліджень є наявність на кафедрі різноманітних стендів, на яких виконується випробування нових технічних

## ШАТОВ С. В., ГОЛУБЧЕНКО О. І. ВИПУСКОВА КВАЛІФІКАЦІЙНА РОБОТА

рішень (рис. 1, б) з вимірюванням силових та енергетичних показників технологічних процесів. Також визначаються техніко-економічні показники обладнання (продуктивність, енергомісткість тощо). Під час цих досліджень магістри отримують навички здійснення фізичного моделювання процесів.

### Дослідження характеру руйнувань будівель від вибухів



Луганськ (2014 р.)



Харків (2022 р.)



б

а

Рис. 1. Фрагмент кваліфікаційної роботи «Удосконалення робочого обладнання навантажувача вантажопідйомністю 1200 кг»:

а – дослідження характеру руйнувань будівель;

б – проведення експериментів з моделлю робочого обладнання навантажувача.

Для потреб військових виконано кваліфікаційну роботу, у якій удосконалено обладнання для підготовчих робіт при виконанні траншей та укриттів для особового складу (рис. 2).

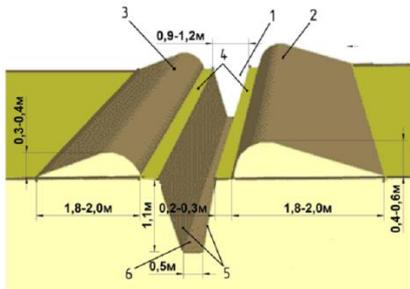

а



б

Розробка ґрунтів розпушувачем із зубцями з нахилом

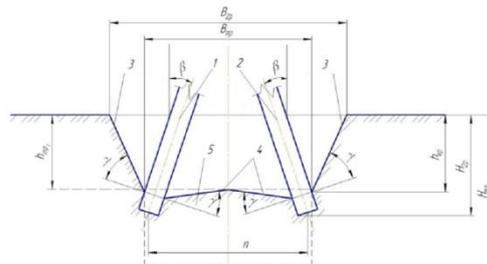

1, 2 зубці; 3 бокові поверхні прорізі; 4 внутрішні поверхні прорізі; 5 не розпушена зона

г



в

Рис. 2. Фрагмент кваліфікаційної роботи «Дослідження обладнання для підготовчих робіт при виконанні траншей»:

а – схема траншеї для особового складу; б, в – варіанти виконання траншей;

г – схема для розрахунку параметрів удосконаленого обладнання.

## ШАТОВ С. В., ГОЛУБЧЕНКО О. І. ВИПУСКОВА КВАЛІФІКАЦІЙНА РОБОТА

Наступним етапом кваліфікаційної роботи є проектування загального виду машини та основних складових її частин на підставі виконаних розрахунків та результатів експериментів (рис. 3).



Рис. 3. Фрагмент кваліфікаційної роботи «Дослідження обладнання стаціонарного 3D-принтера»:

а – креслення загального вигляду; б, в – креслення складових частин принтера; г – виготовлений промисловий принтер.

Кваліфікаційну роботу складають питання розрахунку приводу машини, заходи з охорони праці та визначення економічних показників від застосування вдосконаленого обладнання в промисловості.

Безумовно, що виконання такого значного обсягу розділів та креслень кваліфікаційної роботи практично не можливо лише під час безпосередньо дипломування, тому студенти залучаються до виконання частин цієї роботи, починаючи з другого–третього курсів бакалаврату.

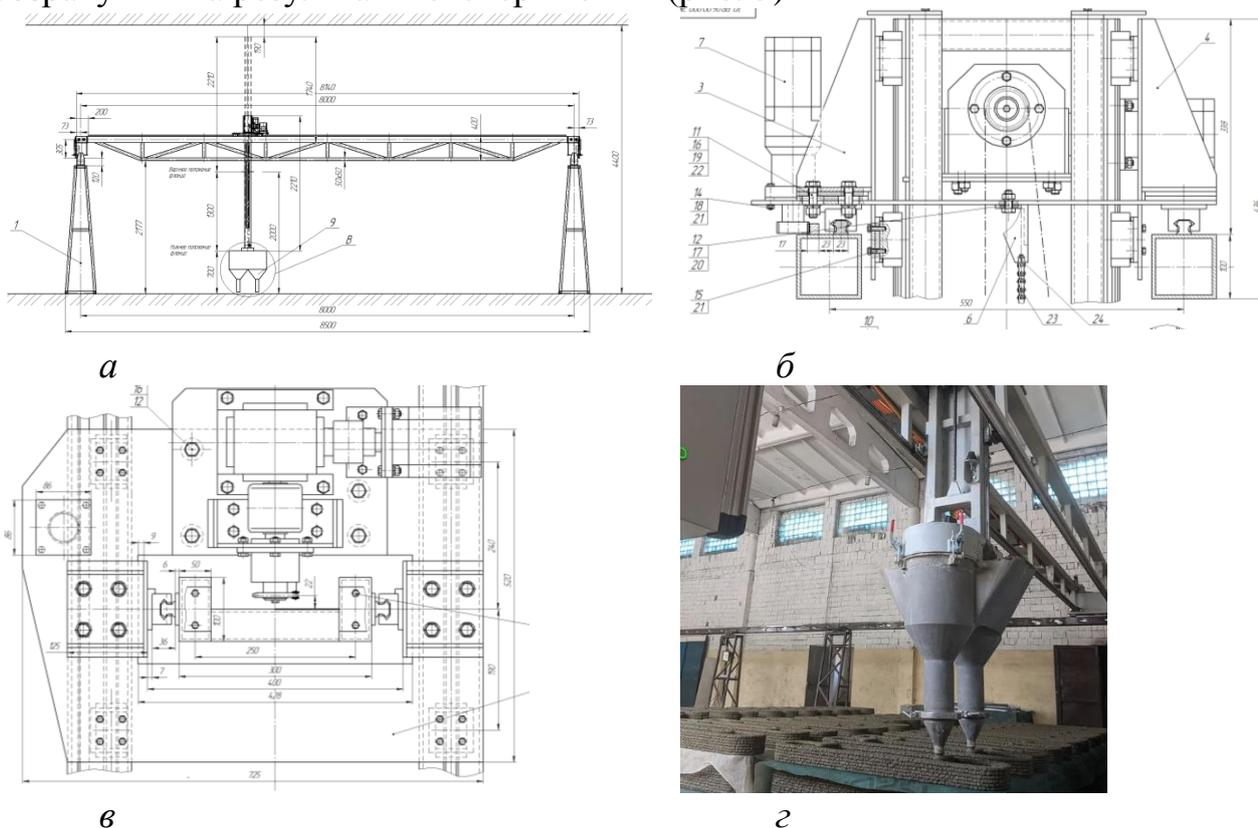
Потрібно додати, що на кафедрі активно здійснюється винахідницька діяльність, до якої залучено і студентів. За останні десять років понад 40 студентів-механіків є співавторами 78 патентів України на корисну модель (рис. 4). Так магістр В. В. Лисиця (закінчив академію у 2020 р.) за час навчання отримав 12 патентів України на корисну модель. За результатами конкурсу на найкращий патент в Україні у сфері цивільного захисту та пожежної безпеки патент «Навантажувач для відновлювальних робіт на транспортних мережах» магістра О. К. Резника у 2020 р. отримав диплом III ступеня.



Рис. 4. Патенти України на корисну модель та диплом конкурсу, отримані магістрами за результатами виконання кваліфікаційних робіт

Завершується виконання кваліфікаційної роботи її перевіркою на схожість (плагіат) та рецензуванням. Потрібно зазначити, що перевірка на плагіат відбувається лише пояснювальної записки, листи креслень не розглядаються. На нашу думку, це неправильно, оскільки пояснювальна записка – це лише 30...35 % обсягу кваліфікаційної роботи, а графічна частина (креслення) – 65...70 %. Якщо показник схожості складає, наприклад, 20...22 %, то не всієї кваліфікаційної роботи, а лише пояснювальної записки. У разі високого показника схожості виникає потреба додатково розглядати графічну частину кваліфікаційної роботи на засіданні комісії кафедри для підготовки відповідного висновку. Це додаткові витрати часу. Питання потребує рішення.

Наразі виконання кваліфікаційної роботи магістрів супроводжується додатковими викликами – спочатку пандемією коронавірусу SARS-CoV-2, а тепер воєнним станом. Спілкування між магістрами та керівниками здебільшого відбувається в онлайн-режимі. Це вимагає від обох сторін оволодіння різноманітними комп'ютерними інструментами та потребує підтримки від підрозділів академії, які супроводжують освітній процес.

### Література

1. Архітектурно-конструктивно-технологічна система 3D-друку будівельних об'єктів / За заг. ред. М. В. Савицького. Дніпро: ФОП Удовиченко О. М., 2019. 233 с.
2. Вимоги до написання магістерської роботи. URL: <https://bit.ly/3CqfhUS>.
3. Шатов С. В., Савицький М. В., Конопляник О. Ю., Євсєєв Є. О. Інноваційні технології в будівництві для реалізації новітніх стартапів. *Вісник Придніпровської державної академії будівництва та архітектури*. Дніпро, 2018. № 1. С. 10–18.
4. Шатов С. В. Професійна підготовка фахівців у сфері технічного обстеження будівельних об'єктів. *Науковий вісник Львівської академії*. Серія «Педагогічні науки»: зб. наук. праць. Кропивницький: ЛА НАУ, 2018. Вип. 3. С. 279–285.

**Ярова Тетяна Петрівна,**

*доцентка кафедри нарисної геометрії та графіки Державного вищого навчального закладу «Придніпровська державна академія будівництва та архітектури»*

м. Дніпро, Україна

**Швець Ірина Анатоліївна,**

*старша викладачка кафедри архітектурного проектування та містобудування Державного вищого навчального закладу «Придніпровська державна академія будівництва та архітектури»*

м. Дніпро, Україна

## **ОСОБЛИВОСТІ ВИХОВНОЇ РОБОТИ НА АРХІТЕКТУРНОМУ ФАКУЛЬТЕТІ**

Виховна робота на архітектурному факультеті академії є невід'ємною частиною підготовки спеціалістів. Для студентів ЗВО основною діяльністю, що визначає напрям їх розвитку в цьому віці, є професійне навчання та розвиток спеціальних здібностей в різних видах діяльності, які складають компоненти їх майбутньої професії [1].

Виховна робота на факультеті здійснюється згідно з концепцією виховання студентів у ПДАБА. Пріоритетними напрямками виховання студентської молоді є формування громадянина та патріота України, усебічно освіченої людини, творчої особистості, фахівця, що орієнтується в сучасних соціальних, економічних та виробничих відносинах і обізнаний у новітніх інформаційних технологіях.

Останнім часом, поки світ оговтується від наслідків пандемії COVID-19, Україна на доданок ще й живе в пекельному вирі війни [2], пріоритетним напрямом є патріотичне виховання студентів, спрямоване на формування громадянської свідомості, патріотичних почуттів, відповідальності за долю країни, любові до рідної землі та її народу, поваги до інших країн та народів.

Важливим складником формування патріотичних почуттів є виховання любові до рідного міста, до своєї академії. У січні відбулося урочисте вручення дипломів випускникам академії, зокрема й архітекторам. Випускники та студенти факультету активно рекламують спеціальності архітектурного факультету за межами академії та регіону, проводять профорієнтаційну роботу в регіонах, де проживають, рекламують матеріали про факультет і академію на профорієнтаційних заходах. У цьому році на факультеті вперше був проведений День відкритих дверей архітектурного факультету онлайн. Його відвідало багато молодих людей, які цікавляться вступом на спеціальності факультету на базі загальної середньої освіти, на базі коледжу, цікавляться вступом до магістратури.

Традиційними стали зустрічі студентів з ветеранами військової служби на День захисників та захисниць України, з кращими викладачами та випускниками ДІБІ–ПДАБА (державними діячами, провідними вченими, відомими архітекторами), ознайомлення з історією академії, міста, участь у благодійних акціях «Моя кров рятує життя», «Посмішка дитини», ярмарок до дня Святого Миколая.

На кожному курсі факультету навчаються від 15 до 35 іноземних студентів, здебільшого з Марокко. Виникає необхідність допомогти їм зорієнтуватися в інформації, адаптуватися в місті, академії, ознайомити з історією, культурою, кращими традиціями українського народу. Виховання іноземних студентів передбачає повагу до особливостей студентів, пошук індивідуального підходу до кожного. Спроба в 2020/2021 н. р. організувати дві студентські групи лише з іноземних студентів не дала позитивних переваг, тому в 2021/2022 н. р. на факультеті повернулися до змішаного складу студентських груп.

Велику увагу на факультеті приділяють роботі зі студентами пільгових категорій (маємо 24 студента), яка полягає у встановленні статусу, підготовці документів, подальшому призначенні соціальних стипендій, розв'язанні навчальних та організаційних проблем тощо.

Архітектори – люди талановиті. Особливим напрямом виховної роботи серед студентів на факультеті є формування їх творчої особистості.

Складником науково-технічної творчості студентів є участь їх у предметних наукових конференціях, конкурсах, серед яких огляд-конкурс дипломних проєктів випускників архітектурних та художніх спеціальностей закладів вищої освіти України (жовтень 2021 р.), «Петровський залік» – конкурс навчальних робіт архітектурного факультету (листопад 2021 р.), національний архітектурний студентський конкурс «Steel Freedom – 2021» (листопад 2021 р.), регіональний воркшоп у межах фестивалю «Міста України» у м. Дніпро. В осінньому семестрі 2021/2022 н. р. наша академія разом з ОДАБА отримала грант від Британської ради на проведення обміну студентами протягом семестру, студенти і викладачі з великим ентузіазмом отримали творчий досвід у дружньому ЗВО.

Студентів-архітекторів постійно залучають до участі в різних мистецьких заходах, які проводять на святкуванні Дня міста, у Будинку архітекторів, Дніпровському будинку мистецтв, у музеї українського живопису, у виступах на урочистій посвяті в студенти, у концерті до Дня закоханих, концерті «Різдвяні зустрічі», у циклі публічних лекцій «Архітектурна практика» за участі архітекторів міста, у виставці акварельних робіт художників України; у творчій майстерні «Поезія натюрморту». За сприяння Alliance Francez відомий митець Рорау спільно зі студентами написав сучасний мурал на фасаді академії.

Для інтелектуального, культурного розвитку архітектурний факультет підтримує тісний контакт з театрами міста. Мінімум раз на місяць студенти і викладачі відвідують культурні заклади міста та гастрольні заходи.

Цікавою сторінкою навчально-виховної роботи на факультеті є цикл франко-українських освітніх проєктів, який було започатковано з 2003 р. завдяки грантам «ТЕМПУС». Студенти оволодівають французькою мовою одночасно з основною спеціальністю, мають змогу брати участь в міжнародних конференціях, стажуватися та навчатися за обміном у Бельгії, Франції, спілкуватися з провідними спеціалістами цих країн, захищати дипломні проекти іноземною мовою. Навчання в проєктних групах сприяє розвитку креативного мислення студентів, удосконаленню мовних компетенцій, стимулює до новаторства і творчості, придбання нових особистих якостей і здібностей, навичок і вмій. У рамках цього проєкту студенти готують і проводять диспути, беруть участь у воркшопах, творчих конкурсах, фестивалях міні-вистав французькою мовою. На старших курсах такі студенти вже можуть отримувати стипендії від міжнародних фондів (AUF, Mitax тощо).

У цьому навчальному році на факультеті пройшов цикл онлайн-лекцій за участю випускників факультету, що працюють у проєктних майстернях Франції, серед яких Грицай Андрій, Жук Олександра, Моргунова Анна, Кондратьєва Анастасія.

Восени студенти взяли участь у майстер-класі французького фотографа Фредеріка Шобена та у виставці «BOOK SPASE», у результаті якої студенти молодших курсів надрукували свої малюнки як листівки.

З 14 лютого до 6 квітня на факультеті заплановано проведення онлайн-заходу «Архітектура, містобудування та будівництво. Міські проєкти: Франція та Україна». Майстер-клас розпочався за двома напрямками: 1) модульні будинки: проєктування, виготовлення, розміщення (цикл лекцій архітектора Жака Шнідервінда, м. Орлеан); 2) реновація постіндустріальних територій і об'єктів (архітектор Сілвен Потьє, департамент Крез). Регламент заходу передбачав лекції французьких архітекторів, а далі планувалося виконання проєктів студентськими командами та консультування з експертами.

На жаль, війна внесла свої корективи. На сьогодні виїхали з України (повернулися в Марокко) 104 іноземних студенти архітектурного факультету, 86 українських студентів виїхали під час війни за кордон.

З початку війни 40 студентів факультету були направлені за програмою академічної мобільності: на навчання до закладів вищої освіти Франції (архітектурні школи Гренобля, Тулузи, Клермон-Феррана) – 26 студентів, на професійне стажування в архітектурні бюро – 14 студентів.

Багато українських студентів влаштувалося самостійно і навчаються в університетах Словаччини, Польщі, Литви, Угорщини, підтримують зв'язок з рідним факультетом і продовжують одночасно навчатися в ПДАБА.

Крім основного досвіду, який студенти отримують, перебуваючи за межами країни, – здатність навчатися та самостійно здобувати знання, у них є змога розвивати мультикультурну компетентність, навички швидкої адаптації до нового середовища, толерантності до культурних відмінностей.

**Література**

1. Алексюк А. М. Педагогіка вищої освіти України. Історія. Теорія. Київ: Либідь, 1993. 365 с.
2. Освіта – найпотужніша зброя сучасності. URL: <https://bit.ly/3dRO8Qo>.